

ZU N



117492

MEMORIA DESCRIPTIVA

correspondiente a la solicitud de concesión de un

MODELO DE UTILIDAD

SOLICITANTE: D. JOAQUIN VISQUERT TORREGROSA, de
nacionalidad española.

RESIDENCIA: VALENCIA, Moncayo, nº 13

ENUNCIADO: "UN IMPERMEABLE PERFECCIONADO"

Prioridad: Patente n.º del

cg/rl.



117492^{20 NO}

1 La invención a que se refiere la presente Memoria
constituye una novedad industrial con características y ven-
tajas que la hacen merecedora del privilegio de explotación
5 exclusiva que por ella se solicita, de acuerdo con las pres-
cripciones del Estatuto vigente sobre Propiedad Industrial,
de fecha 26 de Julio de 1.929, texto refundido publicado el
30 de Abril de 1.930.

 En la actualidad, son conocidos impermeables que-
comprenden unas perneras independientes que cubren la parte
10 baja del pantalón.

 Estos impermeables adolecen de graves inconve-
nientes, pues sabido es que en unos casos, las perneras van
unidas a las zonas laterales internas e inferiores del im-
permeable, lo cual supone una gran incomodidad para el usua-
rio ya que en todo momento las perneras tiran de los latera-
15 les del impermeable. Por otra parte cuando el usuario no de-
sea que se vean las perneras, tiene que quitarse totalmente
el impermeable, doblarlas e introducir las en unos bolsillos
laterales internos que aquel presenta en la zona inferior.-

 El Modelo de Utilidad que nos ocupa resuelve es-
20 tos problemas mediante una organización sencilla y economi-
ca. Tiene por finalidad el dotar a un impermeable de unas -
perneras que se ajustan perfectamente al pantalón sin que -
molesten al usuario, mediante un proceso fabril simplifica-
do que no aumenta los costos de producción.

 Al efecto, el impermeable que nos ocupa viene ca-
racterizado esencialmente porque, siendo del tipo que com-
prende unas perneras independientes, presenta incorporado -
en el interior del cuerpo del impermeable de al menos una -
25 presilla por la que se hace pasar un cinturón dotado sustan-
30

117492



1 cialmente de una serie de enganches que sujetan a las perneras mediante tirantes regulables.

Entretanto, las citadas perneras presentan subsidiariamente zona de plegado que permiten acoplarse a aquellas sobre el pantalón del usuario.

Tambien constituye una verdadera novedad el que las perneras sean susceptibles de ocultarse bajo el impermeable regulando la longitud de los tirantes, de tal modo que aquellas perneras quedan dispuestas sobre la parte del muslo que cubre el pantalón.

Para ayudar a la comprensión de la idea expuesta se ha confeccionado a titulo explicativo y sin caracter restrictivo alguno, una lámina de dibujos. Ilustra la presente Memoria como un ejemplo de realización del objeto que nos ocupa.

La figura 1ª nos muestra una vista interior del impermeable. Como puede comprobarse, es del tipo que comprende unas perneras -1- independientes. Pues bien, constituye una verdadera novedad el que el impermeable -2- presente incorporado en su interior, al menos, una presilla -3- por la que se hace pasar un cinturón -4- dotado sustancialmente de una serie de enganches -5- que sujetan a las perneras -1- mediante tirantes regulables -6-.

La figura 2ª nos muestra una sección parcial en alzado de un impermeable en disposición de uso. Como puede comprobarse, las perneras -1- presentan subsidiariamente zonas -7- de plegado que permiten acoplarse a aquellas sobre la parte inferior del pantalón -8- del usuario., llegando incluso a recubrir el zapato. Las zonas de plegado están constituidas mediante unos fuelles que presentan medios convencio-



117492

1 nales de abroche.

La figura 3ª nos ofrece una sección parcial en al-
zado de un impermeable en disposición de uso. Como puede --
apreciarse, las perneras -1- aparecen ocultas bajo el imper-
meable -2-, al haberse regulado la longitud de los tirantes,
5 de tal modo que aquellas perneras -1- quedan dispuestas sobre
la parte del maslo que cubre el pantalón.

En la esfera industrial el impermeable que nos o--
cupa ofrece una serie decisiva de ventajas. En efecto, el --
dotar a la parte interha del impermeable de al menos una pre
10 silla por donde se hace pasar un cinturón provisto de engan-
ches y tirantes, obedece a una operación sencilla y economi-
ca, de tal modo que la regulación de las perneras permite --
que estas puedan adaptarse a cualquier persona, a la altura-
que se desee en cualquier momento mediante un proceso elemeh
15 tal simplificado que no aumenta los costos de producción; --
cualidades en síntesis que confieren al objeto solicitado --
una utilidad práctica singular por el beneficio o efecto me
vo que aporta a la función a que se destina.

20 Hecha la descripción precedente es necesario aña-
dir que los detalles de realización de la idea expuesta pue-
den variar sin que por ello cambie la esencia de la inven-
ción que es la que se desprende de los párrafos que antece-
den y lo que se reivindica en la siguiente

N O T A

25 En resumen: El Modelo de Utilidad que se solicita
ha de recaer sobre las reivindicaciones siguientes:

1ª.- "UN IMPERMEABLE PERFECCIONADO", caracterizado
esencialmente porque, siendo del tipo que comprende unas --
perneras independientes, presenta incorporado en el interior
30

117492



1
5
10
15
20
25
30

del cuerpo del impermeable al menos una presilla por la que se hace pasar un cinturon dotado sustancialmente de una serie de enganches que sujetan a las perneras mediante tirantes regulables, presentando las citadas perneras subsidiariamente zonas de plegado que permiten acoplarse a aquellas sobre la parte inferior del pantalon del usuario, y porque las citadas perneras son susceptibles de ocultarse bajo el impermeable regulando la longitud de los tirantes, de tal modo que aquellas perneras quedan dispuestas sobre la parte del muslo que cubre el pantalon.

2.º Se reivindica por ultimo como objeto sobre el que ha de recaer el Modelo de Utilidad que se solicita, "UN IMPERMEABLE PERFECCIONADO".

Todo tal y como queda descrito y reivindicado en la presente Memoria que consta de cinco hojas escritas a máquina por una sola cara y dibujos que se acompañan.

Madrid, 20 de Noviembre de 1965

ALFONSO UNGRIA

P.S.

117492

20



fig. 1ª

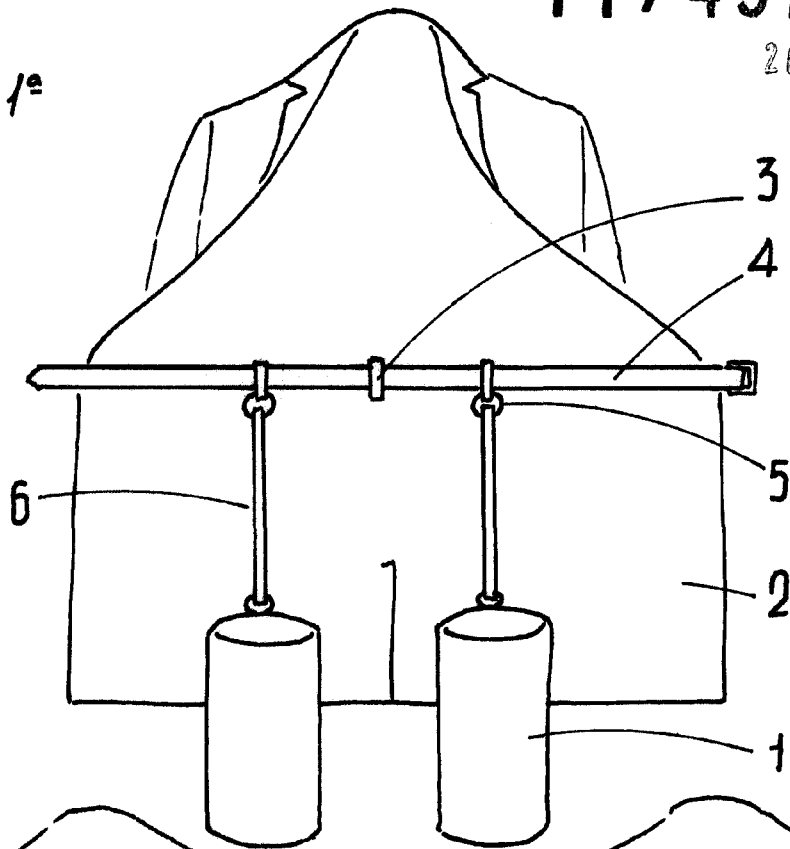

fig. 2ª

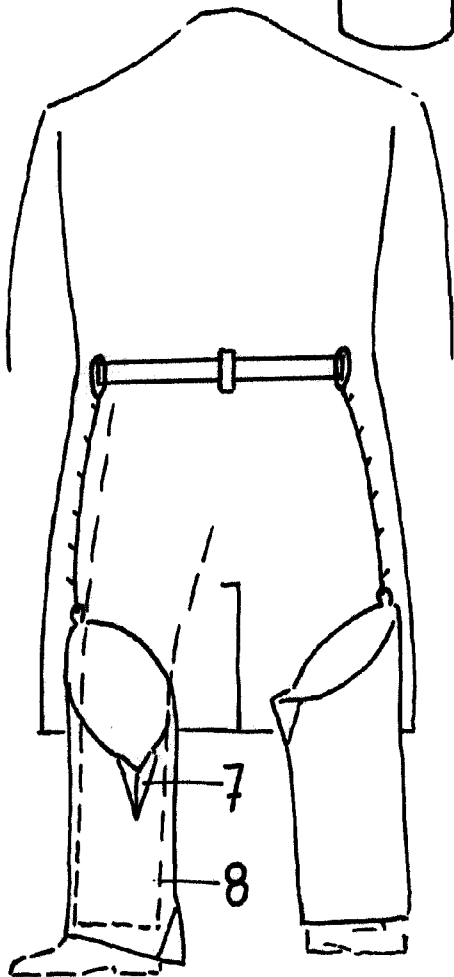
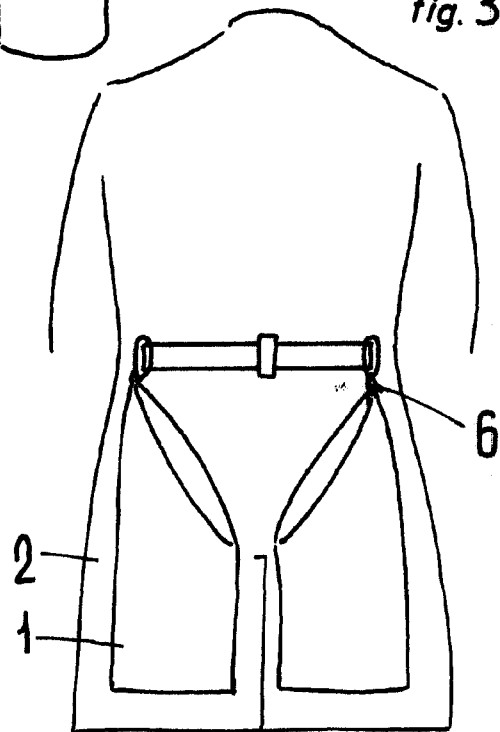

fig. 3



ESCALA VARIABLE

Madrid, 20 de noviembre de 1965

ALFONSO UNGRIA

P.P.