



117433

117433

MODELO DE UTILIDAD

por 20 años

por "UN ENVASE PARA EL SUMINISTRO DE OBJETOS ALARGADOS", a favor de Laboratorios Sulfer, S.A., de nacionalidad española, domiciliada en Madrid, Cabanilles, 13.

=====

MEMORIA DESCRIPTIVA

Este Modelo de utilidad se refiere a un envase, especialmente diseñado para facilitar el suministro de objetos alargados en general, que viene a aportar notables y sensibles mejoras, de orden funcional, constructivo y práctico sobre las diversas realizaciones de envases de tal tipo ejecutados hasta el momento.

En efecto, es sabido que son muchos los objetos de configuración alargada que hoy en día se suministran en unos recipientes, cilíndricos por lo general, dotados de una abertura de salida de los mismos. Esto es lo que sucede con numerosos objetos, entre los que pueden citarse cerillas, pajitas de absorción para refrescos y similares, palillos, etc. En esencia la aplicación preferente del actual Modelo será para objetos de limpieza de órganos de audición.

Ahora bien, los envases, a que anteriormente se ha he-



4 NOV

cho mención, presentan el inconveniente de que son muy numerosas las ocasiones en que el objeto se encuentra dificultado en su salida, por tener que coincidir su extremo correspondiente con el orificio adecuado del mismo envase. Esto evidentemente sucede, debido a la propia naturaleza alargada del objeto envasado, pero presenta la ventaja de su carácter altamente higiénico, por lo que hoy en día viene siendo sumamente utilizado.

El actual Modelo da a conocer un envase de los del tipo referido, cuyo carácter higiénico está altamente conseguido, y que posee la ventaja de que su constitución permite que no haya posibilidad de fallo en la extracción de uno de los objetos situados en su interior.

Para su mejor comprensión y mayor facilidad en las descripciones, nos vamos a referir a un dibujo que se adjunta a la presente memoria y que representa a título de ejemplo explicativo, no limitativo, un envase para el suministro de objetos alargados realizado de acuerdo con el presente Modelo.

En dicho dibujo la figura 1 es una sección longitudinal completa del envase en cuestión, cuando los objetos están simplemente almacenados en su interior.

La figura 2 se corresponde con la propia sección longitudinal meridiana del mismo envase, pero en posición de servicio, es decir situado de forma tal que permita la extracción de uno de los objetos alojados en su interior.

Según tales figuras, el envase para el suministro de objetos alargados objeto del presente Modelo está constituido por un cuerpo cilíndrico de base -1- dotado de un faldón inferior -2- de apoyo y de un rebaje inferior -3- donde se aloja el extremo, asimismo inferior de un vástago -4-, cuyo extremo libre lleva un rebaje angular cónico -5-.

En el interior de dicho cuerpo -1- va situado un re-



4 NOV 1965

5. sorte de retorno -6- que a su vez rodea el extremo interno asimismo cónico -7- de un segundo cuerpo -8- desplazable por el interior de aquél, y dotado de un alojamiento inferior -9- que permita que el ángulo -5- quede a la propia altura que la superficie cónica -7- inferior del mismo.

Completa el conjunto una tapa superior -10- con un orificio central -11-.

10. Con esta disposición se consigue que cuando el envase está en posición normal los objetos alargados -12-, al menos uno de ellos repose en el entrante angular -5-, por naturaleza de la superficie cónica -7- y, al propio tiempo, que cuando se haga desplazar el cuerpo -8- en el interior del -1-, debido también a la naturaleza cónica de la tapa -10- el extremo opuesto del objeto -12- tienda automáticamente a salir por el orificio
15. -11- de aquella tapa -10-.

Todo cuanto no afecte, altere, cambie o modifique la esencia del envase descrito, será variable a los efectos del actual Modelo.

N O T A.

20. Se reivindica como objeto de este registro por Modelo de utilidad:

1.- Un envase para el suministro de objetos alargados, caracterizado esencialmente por estar constituido por un cuerpo cilíndrico de base, en el centro de cuyo fondo está anclado un vástago, rematado en un entrante angular superior, destinado a recibir el extremo inferior del objeto alargado correspondiente, que a su vez va situado en el interior de un segundo cuerpo cilíndrico, desplazable por el interior del otro cuerpo referido, actuando contra un resorte interno de retorno, y llevando una superficie inferior cónica para facilitar que los objetos a suministrar
25. tiendan a desplazarse hacia el entrante angular referido, quedan-
30.



do cubierto el conjunto por una tapa superior también de paredes cónicas, con el fin de dirigir el otro extremo de dichos objetos hacia un orificio central que posee la misma.

Sean cuales fueren las circunstancias que concurren en la esencialidad del Modelo de utilidad definido en la anterior reivindicación, cuyo objeto es:

2.- "UN ENVASE PARA EL SUMINISTRO DE OBJETOS ALARGADOS".

Consta la presente memoria de cuatro hojas foliadas, mecanografiadas por una sola cara, y de los dibujos unidos a

10. la misma.

Barcelona, - 4 NOV 1965

P.A. de Laboratorios Sulfer, S.A.,

117433

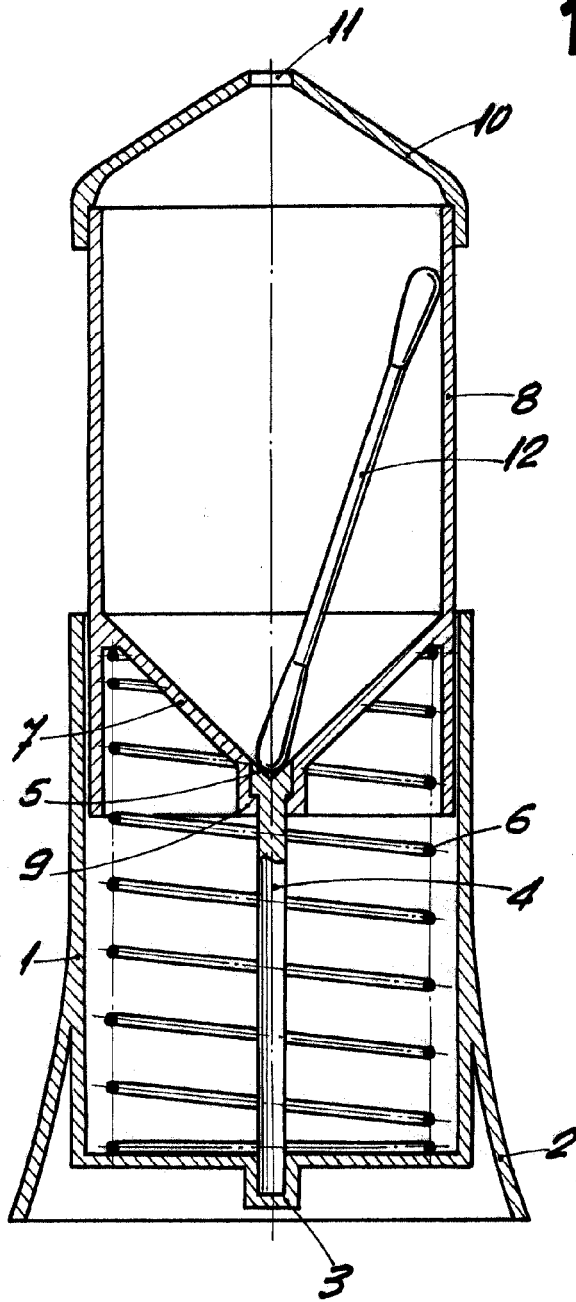

Fig. 1

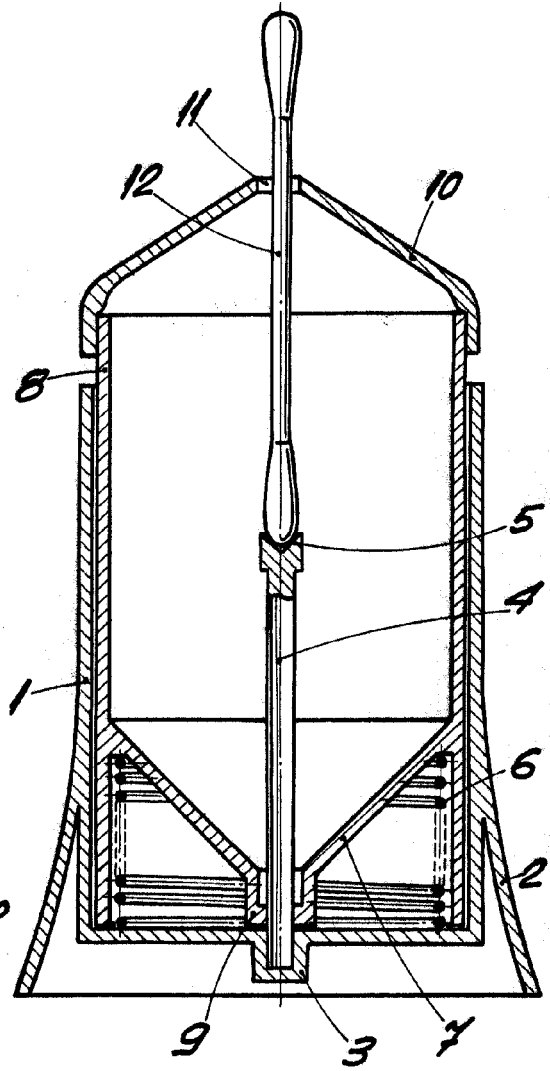

Fig. 2

BARCELONA, 4 NOV 1965
P. A.

ESCALA VARIABLE