



117430

117430

MODELO DE UTILIDAD

por 20 años

por "UN BROCHE PARA LA SUJECION DE MEDIAS Y CALCETINES", a favor de D. Manuel IBÁÑEZ Fernández, domiciliado en Barcelona, Torns, 9, de nacionalidad española.

=====

MEMORIA DESCRIPTIVA

Se refiere este Modelo de utilidad a un nuevo tipo de broche, de los que se vienen utilizando para la sujeción de medias, calcetines y similares, que aporta notables y sensibles mejoras, de orden funcional, constructivo y práctico en especial, sobre las diversas realizaciones de broches ejecutados hasta el momento.

En efecto, es sabido que para la sujeción de medias, calcetines y otros varios artículos se vienen utilizando desde mucho tiempo atrás unos determinados tipos de broches consistentes generalmente en un cuerpo principal, portador de una anilla sujeta a la prenda portadora de los broches, siendo poseedor además dicho cuerpo de una lengüeta que es la que, en combinación con una abertura correspondiente del propio cuerpo, efectúa la sujeción deseada en la media, calcetín o similar.

Esta disposición, si bien es la más adecuada desde el



- punto de vista funcional, presenta algunos inconvenientes que pretenden solventarse con el actual Modelo. Entre estos inconvenientes pueden citarse en primer lugar el hecho de que la lengüeta referida ha de acoplarse al cuerpo principal del broche, lo que exige un dispositivo de unión que determina un carácter más complejo del mismo, ello amén de que por lo general, esta lengüeta está realizada en tejido, lo que es causa de que, con el tiempo, vaya adquiriendo suciedad, lo cual resulta por tanto antihigiénico. Esto se debe a que como dicha lengüeta ha
- 5.
10. de ir contra el cuerpo de la usuaria, ha de poseer necesariamente un carácter suave, no rígido, debido a lo cual se ha de utilizar una pieza de tejido, preferentemente.

- Estos inconvenientes quedan resueltos de un modo total y completo con la utilización del presente broche, cuya originalidad estriba en estar fabricado de una sola pieza tanto el
15. cuerpo principal como la lengüeta del mismo, preveyéndose además que este conjunto sea de naturaleza plástica, dura en lo que se refiere al cuerpo, y flexible en lo que se refiere a la lengüeta.

20. De esta constitución, como es lógico dimanen muy importantes ventajas, ya que su carácter higiénico es sumo, amén de que su realización puede ser muy simple y por tanto nada costosa, ello amén de que su fabricación está también sumamente simplificada, por salir toda la pieza de una sola operación,
25. no necesitando ninguna manipulación auxiliar en la misma.

- Para mayor facilidad en las descripciones nos vamos a referir a continuación a un dibujo que se adjunta a la presente memoria y que representa, a título de ejemplo explicativo, no limitativo, un broche para la sujeción de medias y calcetines,
30. realizado de conformidad con el presente Modelo.

En dicho dibujo, la figura 1 es una vista en alzado y



trasera del broche en cuestión.

La figura 2 se corresponde con una sección longitudinal de dicho broche, por el plano de corte A-A de la figura 1.

La figura 3 muestra otra vista en alzado del propio
5. broche, pero por su cara frontal.

La figura 4 representa una sección transversal del mismo broche, según el plano de corte B-B de la figura 3.

Según tales figuras, el broche para la sujeción de medias y calcetines objeto del presente Modelo, está constituido por un cuerpo principal -1- dotado de una anilla superior -2-, por cuya abertura central -3- es por donde se efectúa la sujeción del mismo a la prenda portabroches.
10.

Es esencial en el presente Modelo que forme parte del propio cuerpo -1- una lengüeta -4-, de naturaleza flexible, la cual es portadora de un tetón -5- que es el que, al encajar en la parte inferior -6- de la abertura -7- del cuerpo -1-, lleva a efecto la sujeción de la media, calcetín o similar.
15.

Queda previsto en el presente Modelo que pueda variar-se tanto la forma específica del broche, como la de la lengüeta -4-, siempre y cuando el cuerpo -1- y la lengüeta -4- formen una sola pieza, de naturaleza rígida la primera y flexible la segunda.
20.

Todo cuanto no afecte, altere, cambie o modifique la esencia del broche descrito, será variable a los efectos del actual Modelo.
25.

N O T A.

Se reivindica como objeto de este registro por Modelo de utilidad:

1.- Un broche para la sujeción de medias y calcetines, del tipo
30. de los que constan de un cuerpo principal, con una anilla superior de sujeción a la prenda portabroches, y de una lengüeta,



- con un tetón de anclaje en la abertura correspondiente del cuerpo principal referido, caracterizado esencialmente porque dichos cuerpo principal y lengüeta forman una sola pieza, de naturaleza plástica ambos, rígido el primero y flexible la segunda, lo
5. que supone un alto grado de higiene y una economía de fabricación considerable.

Sean cuales fueren las circunstancias que concurran en la esencialidad del Modelo de utilidad definido en la anterior reivindicación, cuyo objeto es:

10. 2.- "UN BROCHE PARA LA SUJECION DE MEDIAS Y CALCETINES".

Consta la presente memoria de cuatro hojas foliadas, mecanografiadas por una sola cara y de los dibujos unidos a la misma.

Barcelona, 4 NOV 1965

15. P.A. de D. Manuel IBÁÑEZ Fernández,

117430

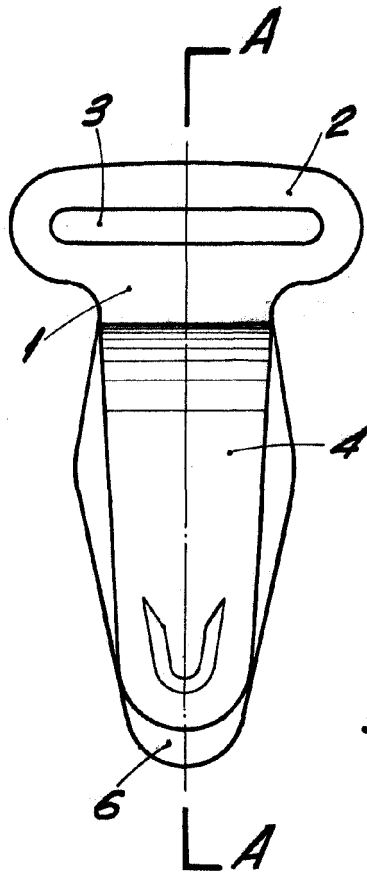

Fig. 1

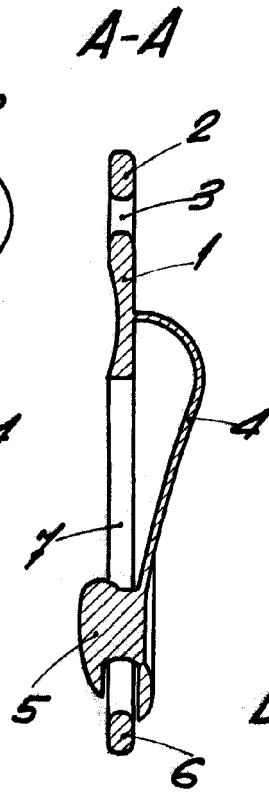

Fig. 2

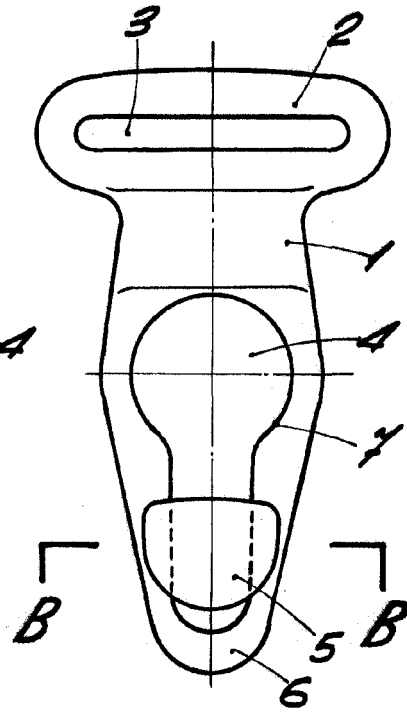

Fig. 3

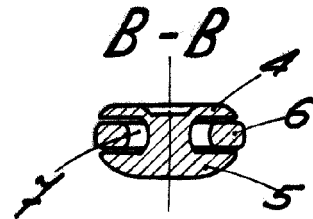

Fig. 4

BARCELONA, 4 NOV 1965
P. A.

ESCALA VARIABLE