

25 MAR. 1930  
ESPECIAL MOVIL

H.V.

Ref. 9152.

MEMORIA DESCRIPTIVA

para una patente de invención por veinte años, por " Embolo para arma de fuego automática por toma de gas " a favor de D. Joseph D E S T R É E, residente en Bruxelles (Belgica) 123, Chaussée Saint Pierre.-

=====

En las armas de fuego por toma de gas, los gases son generalmente enviados sobre la cara incurvada de un émbolo que se desplaza en un cilindro y unido al mecanismo automático.

1 Los émbolos de este género se acoplan frecuentemente en un cilindro que los contienen. Además, los mismos se desgastan muy intensamente a causa del medio pulverulento en el cual se desplazan los mismos.

2 Para remediar estos inconvenientes, la presente invención prevee que el émbolo cuya cara posterior está incurvada, presente un diámetro mas pequeño que el diámetro interior del cilindro en el cual se desplaza el mismo.

La cara incurvada de este émbolo es en este caso absolutamente necesaria para que este se desplace.



3 El dibujo anejo a la presente memoria, muestra esquemáticamente, solamente a título de ejemplo, una forma de realización de la invención. Este dibujo es una vista en perspectiva, según un corte axial de la extremidad de un arma de fuego automática provista de un émbolo según la invención.

4 Este dibujo muestra la extremidad del cañón 2 de un arma cuyo interior está en comunicación con un cilindro 3 por un conducto 2a. Los gases que entran en este cilindro por éste conducto trabajan sobre la cara posterior incurvada 4a de un émbolo 4. Eventualmente son los mismos conducidos hacia esta cara 4a por una tubería 3a.

5 El émbolo 4 presenta, como queda demostrado, un diámetro mas pequeño que el diámetro interior del cilindro 3. La varilla 4b mediante la cual el émbolo 4 es conectado al mecanismo automático, es guiado de manera que impida todo contacto del émbolo 4 y del cilindro 3. Este guiado puede ser efectuado por ejemplo, a la salida del cilindro 3.

6 Es evidente que la invención no está exclusivamente limitada a la forma de realización representada y que muchas modificaciones pueden ser aportadas en la forma y la disposición de los elementos que intervienen en su realización sin salir del alcance de la presente patente.

N O T A.-

Descrito suficientemente el presente invento lo que se declara como de novedad e invención propia, son las siguientes reivindicaciones:

8 1.- Embolo para arma de fuego automática por toma de gas, cuya cara que recibe los gases está incurvada, caracterizado en que el mismo

26 MAR. 1930  
ESPECIAL MOVIL

- 3 -

presenta un diámetro mas pequeño que el diámetro interior del cilindro en el cual el citado se desplaza.

2.- Embolo para armas de fuego automática por toma de gas.- Según se describe y reivindica en la presente memoria descriptiva y se ilustra con los dibujos que a la misma se acompañan.

Consta esta memoria de tres páginas foliadas y escritas por una sola cara.

Madrid, á 26 de marzo de 1930.

Leocadio López y López

P.P.=

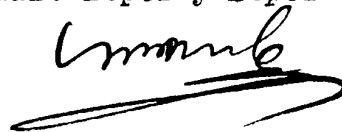

Joseph Destree:-

Hoja única:-

25 MAR 193  
Especial Movil

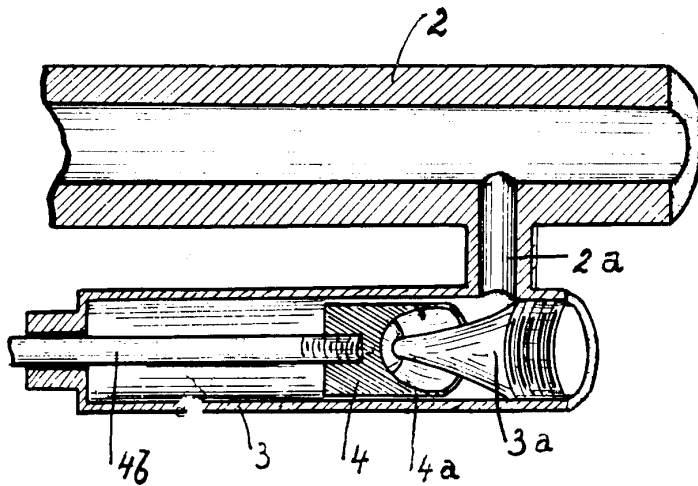

*Unamulo*