

117410



117410

# MEMORIA DESCRIPTIVA

correspondiente a la solicitud de concesión de un...

## MODELO DE UTILIDAD

SOLICITANTE: D. MARTIN ARRIETA CALLEJA

RESIDENCIA: BILBAO.- Avda. José Antonio, 31

ENUNCIADO: ACOPLAMIENTO SEMIELASTICO

Prioridad: Patente ..... n.º ..... del .....

EM.

117410



1 La invención a que se refiere la presente Memoria cons-  
tituye una novedad industrial con características y ventajas que la  
hacen merecedora del privilegio de explotación exclusiva que por  
ella se solicita, de acuerdo con las prescripciones del vigente es-  
5 tatuto sobre Propiedad Industrial de fecha 26 de Julio de 1.929,  
texto refundido, publicado el 30 de Abril de 1.930.

La invención se contrae como su enunciado indica a un  
acoplamiento semielástico que sirve para efectuar transmisión del  
movimiento rotativo entre una máquina motriz y otra arrastrada, de  
10 tal manera que absorbe los defectos de alineación entre ambas y los  
choques producidos en el movimiento.

Las aplicaciones de esta invención son innumerables, da-  
do que su utilización es prácticamente imprescindible siempre que  
se produzca el acoplamiento de dos máquinas rotativas.

15 Como complemento de la descripción detallada que segui-  
damente se realiza, se adjunta una hoja de planos en la que puede  
apreciarse una vista del acoplamiento completo, mostrándose la dis-  
posición de los diversos elementos que lo constituyen.

Esencialmente, el acoplamiento en cuestión, consta de  
20 dos manguitos (1) de hierro fundido, que se fijan a los árboles de  
las máquinas que se acoplan. Estos manguitos alojan a los elementos  
elásticos (2) que transmiten el movimiento y consisten en unos tacos  
de goma especial vulcanizada a unos casquillos de acero.

25 Unos anillos de tope (3) alojados en los manguitos (1)  
mantienen los elementos elásticos (2) en su posición.

Es de notar, que las características fundamentales que  
determinan la novedad de la invención, consisten en los elementos  
elásticos (2), y a su forma de montaje y fijación en los manguitos  
(1) mediante los anillos de tope (3).

30 Dichos elementos elásticos (2) colocandos entre los man-

117410



1           guitos (1) transmiten el movimiento entre estos, existiendo una de-  
formación en el tubo de caucho del elemento elástico que depende del  
esfuerzo a transmitir.

5           Dado que el tubo de caucho está perfectamente vulcaniza-  
do a los casquillos de acero, el impacto de los esfuerzos es absor-  
bido por dichos casquillos que lo transmiten a la goma de una manera  
gradual, de forma que el tubo de caucho trabaja a compresión y a trac-  
ción, y no a choque y a cortadura. Esta forma de trabajar hace que el  
anillo de caucho tenga una extraordinaria duración.

10           Cuando los elementos elásticos están gastados y es nece-  
saria su reposición, ésta se efectúa de una manera muy simple, sin  
necesidad de desmontar ninguna de las máquinas acopladas, con la im-  
portantísima ventaja de no necesitar una posterior alineación. El  
cambio de los elementos elásticos puede realizarse sacando un anillo  
15 de tope (3) de su alojamiento (lo que puede realizarse a mano), extra-  
yendo los elementos usados de sus agujeros, colocando los nuevos y  
volviendo a montar el anillo (3).

20           Las ventajas que caracterizan estos acoplamientos sobre  
los actualmente existentes en el mercado son múltiples y de gran im-  
portancia, como veremos seguidamente.

25           En primer lugar, es de notar la gran sencillez del dispo-  
sitivo, ya que contiene pocos elementos, simples y robustos, que con-  
fieren al acoplamiento una gran seguridad de funcionamiento. Asímis-  
mo, se caracteriza por una gran elasticidad, admitiendo defectos apre-  
ciables en la alineación radial y axial.

30           Además, la invención que nos ocupa se encuentra mecaniza-  
da totalmente con lo que se logra un equilibrado perfecto y como con-  
secuencia de sus reducidas dimensiones con relación a los elevados  
esfuerzos que transmite, obtiene velocidades elevadas. También se con-  
sigue una marcha silenciosa, dado que las vibraciones son absorbidas



117410

1 por los elementos elásticos.

5 OTRAS VENTAJAS CONSIDERABLES DEL ACOPLAMIENTO SEMIELÁSTICO que nos ocupa son sus altas temperaturas de trabajo, el ser in ta ca ble por aceite y grasa, al ser el elemento elástico de caucho sin té tico; una notable facilidad de montaje y alineación, ya que ambos manguitos pueden montarse independientemente en sus máquinas res pecti vas, efectuando luego el acoplamiento, gran facilidad de reposición de los tacos elásticos al soltar los anillos de retención, evitando tener que desmontar las máquinas acopladas; una gran duración de los el em en tos elásticos, que al estar protegidos por los casquillos de ac ero, reciben los esfuerzos a través de estos de manera indirecta; por fin, un mantenimiento prácticamente nulo.

10 Hecha la descripción precedente hemos de añadir, que los detalles de realización de la idea expuesta pueden variar, sin que por ello cambie la esencia de la invención que es la que se desprende de los párrafos que anteceden y la que se reivindica en la siguiente te

NOTA

15 En resumen, el Modelo de Utilidad que se solicita recaerá sobre las siguientes reivindicaciones:

20 1.- ACOPLAMIENTO SEMIELÁSTICO, caracterizado porque consta esencialmente de dos manguitos de hierro fundido que se fijan a los árboles de las máquinas que se acoplan; alojando dichos manguitos a los elementos elásticos que transmiten el movimiento y que con sisten en unos tacos de goma especial vulcanizada a unos casquillos de ac ero; permaneciendo estos elementos en su posición por la acción de unos anillos de tope alojados también en los manguitos; de tal ma nera que los elementos elásticos transmiten el movimiento entre los manguitos, existiendo una deformación en el tubo de caucho del el em en to elástico que depende del esfuerzo a transmitir; consiguiéndose

25

30



117410

1

la reposición de los elementos elásticos gastados de forma muy simple, sin necesidad de desmontar ninguna de las máquinas acopladas y sin necesidad de una posterior alineación, ya que basta sacar un anillo de tope de su alojamiento extrayendo los elementos usados de sus agujeros colocando los nuevos y volviendo a montar el anillos.

5

2ª.- Se reivindica por último, como objeto sobre el que ha de recaer el Modelo de Utilidad que se solicita: ACOPLAMIENTO SEMIELASTICO.

10

Todo conforme queda descrito y reivindicado en la presente Memoria que consta de cinco páginas mecanografiadas y dibujos que se acompañan.

Madrid, 18 de Noviembre 1.965

ALFONSO UNGRIA

P.P.

15

20

25

30

117410

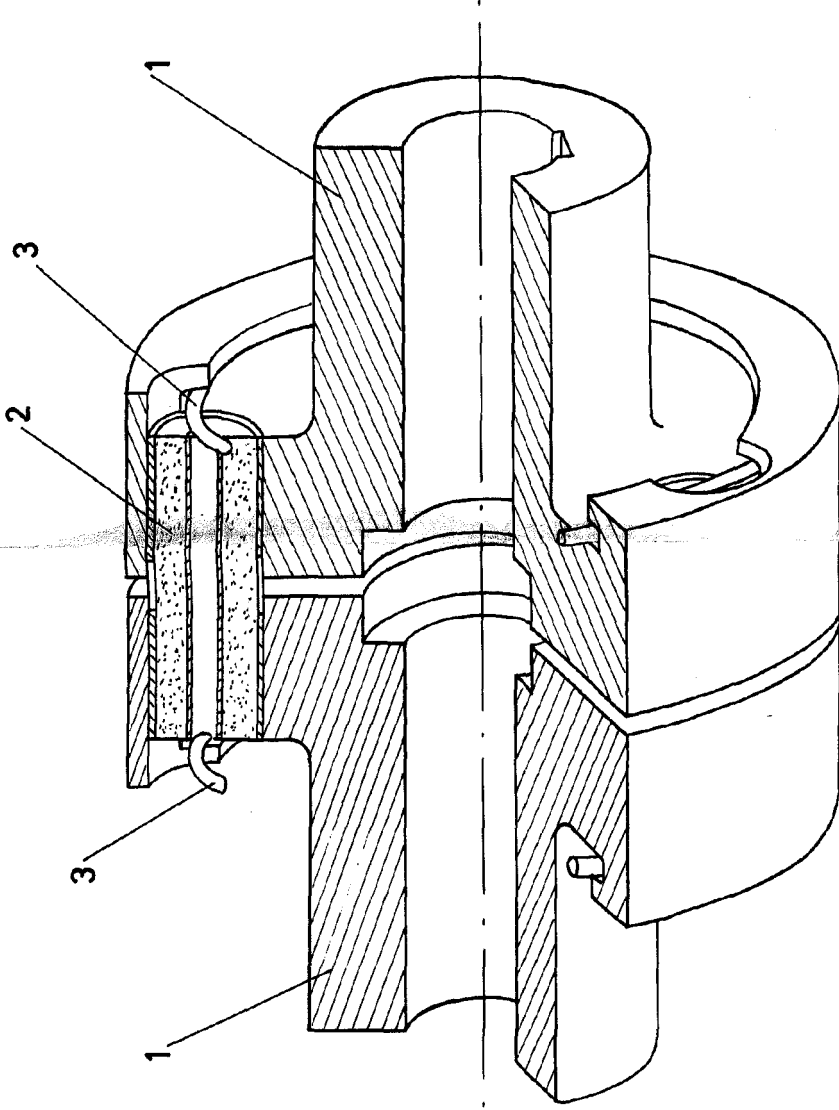

ESCALA VARIABLE  
Medida, 18 de noviembre de 1965  
ALFONSO UNGRIA  
P.P.