

117406



117406

117406

MEMORIA DESCRIPTIVA

correspondiente a la solicitud de concesión de un...

MODELO DE UTILIDAD

SOLICITANTE: D^{ca}. RAFAELA SERRANO MELLADO, de nacionalidad española.

RESIDENCIA: IBI (Alicante), calle Santa Elena, n^o 11.

ENUNCIADO: "UN VEHICULO DE JUGUETE PERFECCIONADO"

Prioridad: Patente n.º del

cg/ld.



117406

1

La invención a que se refiere la presente Memoria constituye una novedad industrial con características y ventajas que la hacen merecedora del privilegio de explotación exclusiva que por ella se solicita, de acuerdo con las prescripciones del Estatuto vigente sobre Propiedad Industrial, de fecha 26 de Julio de 1.929, texto refundido, publicado el 30 de Abril de 1.930.

5

10

Actualmente el mundo infantil siente una gran atracción hacia los vehículos de juguete, y más concretamente hacia aquellos que representan más o menos fielmente a los que circulan por la vía pública.

15

En atención a los niños, se ha ideado un vehículo de juguete el cual presenta una organización sencilla, económica y que guarda tal encanto para los niños, que se solicita este Modelo de Utilidad por el efecto nuevo que aporta a la función a que se destina.

20

Al efecto, la solicitud que nos ocupa viene caracterizada por dotar al vehículo de una plataforma interior que se desplaza en direcciones opuestas respecto de la carrocería del vehículo.

25

Entretanto, subsidiariamente dicha plataforma se encuentra combinada con unas puertecillas articuladas con auxilio de un resorte, de tal modo que al emerger al exterior aquella plataforma abre a las puertecillas, quedando producido el cierre autónomo de estas últimas al penetrar la propia plataforma en el interior del vehículo.

30

Para ayudar a la comprensión de la idea expuesta, se ha confeccionado una lámina de dibujos a título explicativo y sin caracter restrictivo alguno. Ilustra la presente Memoria como un ejemplo de realización del objeto que nos



117406

1 ocupa.

5 La figura 1ª, nos muestra una vista en planta superior del vehículo. Como puede apreciarse, el vehículo -1- está dotado de una plataforma -2- interior que se desplaza sobre unas guías -3- en direcciones opuestas.

10 En esta figura la plataforma -2- aparece desplazada hacia el exterior. Obsérvese que en este desplazamiento, la plataforma -2- abre a unas puertecillas articuladas -4-- en virtud de unas pletinas -5- que aquellas presentan.

15 La figura 2ª, nos muestra una vista semejante a la anterior, en la que la plataforma aparece desplazándose hacia el interior del vehículo. Como puede apreciarse, el cierre autónomo de las puertecillas -4- queda establecido - al penetrar la propia plataforma -2- en el interior del vehículo -1-, en virtud de un resorte -6- que aquellas presentan.

20 En la esfera industrial, el vehículo que nos ocupa ofrece una serie decisiva de ventajas. En efecto, la provisión de aquella plataforma desplazable que al emerger del interior del vehículo abre a unas puertecillas que éste presenta, obedece a un simple proceso de fabricación que no aumenta los costos de producción, al tiempo que dá al vehículo de juguete un caracter de realidad; cualidades, en síntesis, que confieren al Modelo solicitado una utilidad práctica singular por el beneficio o efecto nuevo que aporta a la función a que se destina.

25 Hecha la descripción precedente, es necesario añadir que los detalles de realización de la idea expuesta pueden variar sin que por ello cambie la esencia de la invención que es la que se desprende de los párrafos que anteceden.

30

117406



1965

1

den y lo que se reivindica en la siguiente

N O T A

5

En resumen: El Modelo de Utilidad que se solicita ha de recaer sobre las reivindicaciones siguientes:

10

1ª.- UN VEHICULO DE JUGUETE PERFECCIONADO, caracterizado esencialmente por estar dotado de una plataforma interior que se desplaza en direcciones opuestas respecto de la carrocería del vehículo, estando subsidiariamente dicha plataforma combinada con unas puertecillas articuladas con auxilio de un resorte, de tal modo que al emerger al exterior aquella plataforma abre a las puertecillas, quedando producido el cierre autónomo de éstas últimas al penetrar la propia plataforma en el interior del vehículo.

15

2ª.- Se reivindica por último, como objeto sobre el que ha de recaer el Modelo de Utilidad que se solicita, "UN VEHICULO DE JUGUETE PERFECCIONADO".

20

Todo tal y como queda descrito y reivindicado en la presente Memoria que consta de cuatro hojas escritas a máquina por una sola cara y dibujos que se acompañan.

25

Madrid, 18 de Noviembre de 1.965

ALFONSO UNGRIA

P.P.

30

117406



NOV. 1965

fig. 1^a

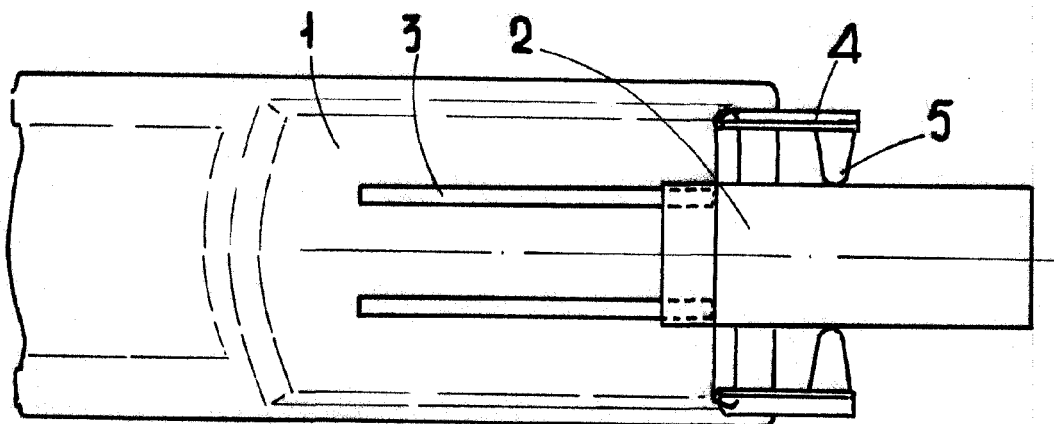
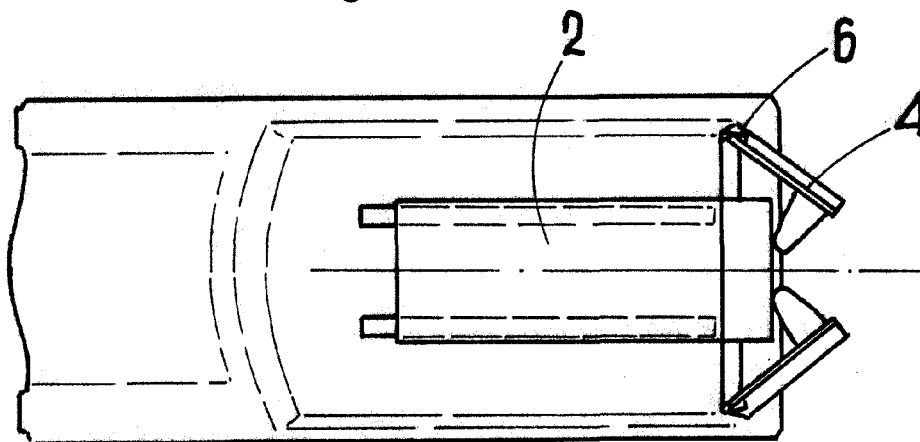

fig. 2^a



ESCALA VARIABLE

Madrid, 18 de noviembre de 1965

ALFONSO UNGRIA

P.P.