



10

ficie del asentador, ya sea curvada o recta, está constituida por un Paño de vicuña, castor u otro con pelo de conejo, liebre etc. dispuesto o no sobre una tira de goma para mayor elasticidad, cuyo paño y goma se fijan sobre un soporte de cualquier material estando el paño previamente impregnado con una composición pulidora o afiladora compuesta de:

15

Tierra de Francia.....	42	grs.
Grasa animal cruda.....	42	"
Esmeril en polvo.....	15	"
Barniz flojo .....	1	"
	-----	
	100	grs.

20



25

Esta composición en mezcla perfecta se aplica por capas sobre el paño y se va prensando para que penetre bien en todo el espesor de éste.

Para la mejor inteligencia de esta descripción, acompaño dibujos detallados en los cuales:

30

La figura 1 representa un asentador curvado cuya superficie preparada de acuerdo con mi invento descansa sobre un espesor de goma y este, a su vez, sobre un soporte de forma y material convenientes.

35

La figura 2 representa el mango porta hojas que constituye el complemento del asentador.

40

La figura 3 muestra, en corte, dicho mango en combinación con el asentador, viéndose este en la posición de seguridad que toma al afijar las hojas.

En los dibujos, 1 es el paño que for-

ma la superficie asentadora, el cual convenientemente impregnado de la composición indicada viene a apoyar sobre una tira de goma 2, estando ambos asegurados en un soporte 3, que puede ser curvo o plano y de madera u otro material, así como también, tener o no mango.

45

1

El porta hoja está compuesto de una tira 4 asegurada al mango 5 que comprende un anillo 6 mediante el que se retiene la aleta superior 7 con que se aprisiona la hoja de afeitar 8 atravesada por las espigas de ajuste 9, cuya aleta está retenida articuladamente en el extremo de la tira inferior 4. De esta tira parten lateralmente los pares de brazos que presentan las aberturas alargadas 10 en donde juegan los ejes de los rodillos laterales 11. Esta disposición, y con referencia especial a la figura 3 tiene por objeto evitar que el filo de la hoja de afeitar 8 pueda dañarse por exceso de inclinación pues en tal caso las partes que quedan en contacto con la superficie asentadora ya sea en uno u otro costado son los rodillos.

50



55

930

60

65

Con este objeto es que los ejes de los rodillos pueden desplazarse en las aberturas alargadas viniendo a quedar a uno u otro costado de la hoja determinando el ángulo de filo mas conveniente.

-o- N O T A -o-

Los puntos de invención propia y nueva que se presentan para que sean objeto de esta Patente de VEINTE años, son los siguientes:

70

1º.- Un nuevo sistema de asentador

75

80



85

90

95

100

Para navajas y hojas de máquinas de afeitar, constituido esencialmente por un mango porta hojas y una superficie asentadora compuesta de un paño con pelos de vicuña, castor o conejo u otros convenientes impregnado de una composición formada aproximadamente de las proporciones indicadas, por tierra de Francia; grasa cruda animal; esmeril en polvo y barniz flojo cuyo paño así preparado va dispuesto sobre una tira de goma y ambos sobre un soporte recto o curvado, de cualquier material conveniente, tal como se ha descrito y especificado mas arriba con referencia a los dibujos acompañados y con el objeto indicado.

20, - en un sistema de asentador

Para navajas y hojas de máquinas de afeitar comprendiendo una superficie asentadora recta o curva y de paño o fieltro especial impregnado de una composición pulidora de acuerdo con la reivindicación 1º, la adopción de un mango porta hoja consistente en una aleta articulada que se pliega sobre una tira inferior en combinación con espigas de ajuste aprisionando la hoja de afeitar en ambas partes, teniendo, la tira fija, brazos laterales con aberturas alargadas, donde juegan los ejes de rodillos dispuestos en forma que vienen a quedar delante del filo de la hoja y cuyo objeto es limitar, por uno y otro lado, el grado mayor de inclinación en que el filo puede quedar en contacto con el asentador, tal como se ha descrito y especificado mas arriba con referencia a los dibujos acompañados y con el objeto indicado.

105

3º.- Un sistema de asentador de paño o fieltro impregnado con una composición pulidora especial en combinación con un mango porta hoja con topes rodantes de seguridad para el ángulo del filo, substancialmente como se ha descrito y especificado mas arriba con referencia a los dibujos acompañados y con el objeto indicado.

110

4º.- Un nuevo sistema de asentador para hojas de máquinas de afeitar y similares.

Tal y como se ha descrito en la Memoria que antecede, representado en los dibujos que se acompañan, y con los fines que se han especificado.

115

Esta Memoria consta de cinco hojas, escritas por una sola cara.

Madrid, 24 de marzo de 1930.

P. A.

Alberto de M...  
Por P...  
*[Handwritten signature]*





*DECI*

*FIG. 1.*

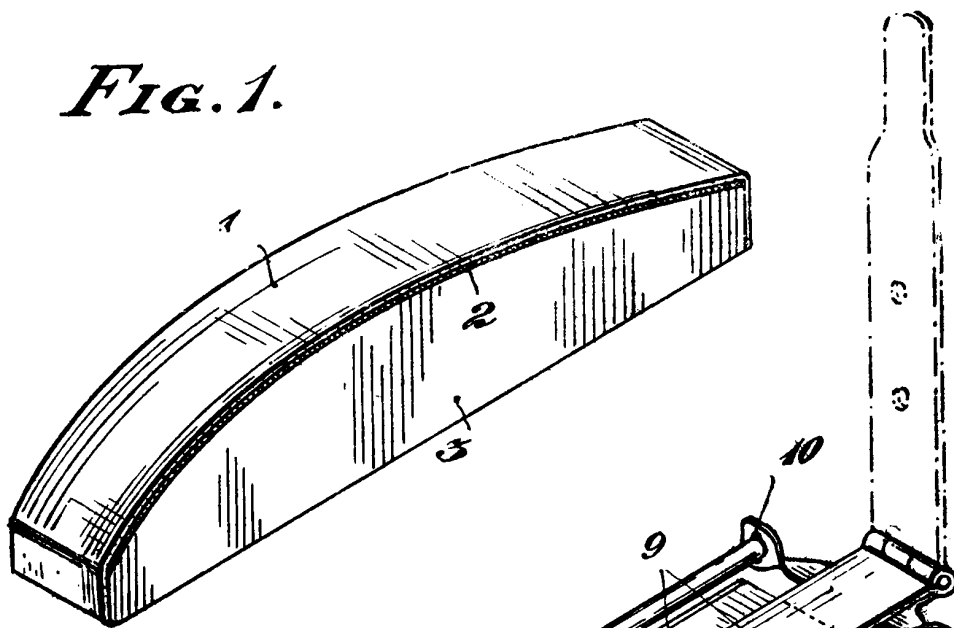

*FIG. 2.*

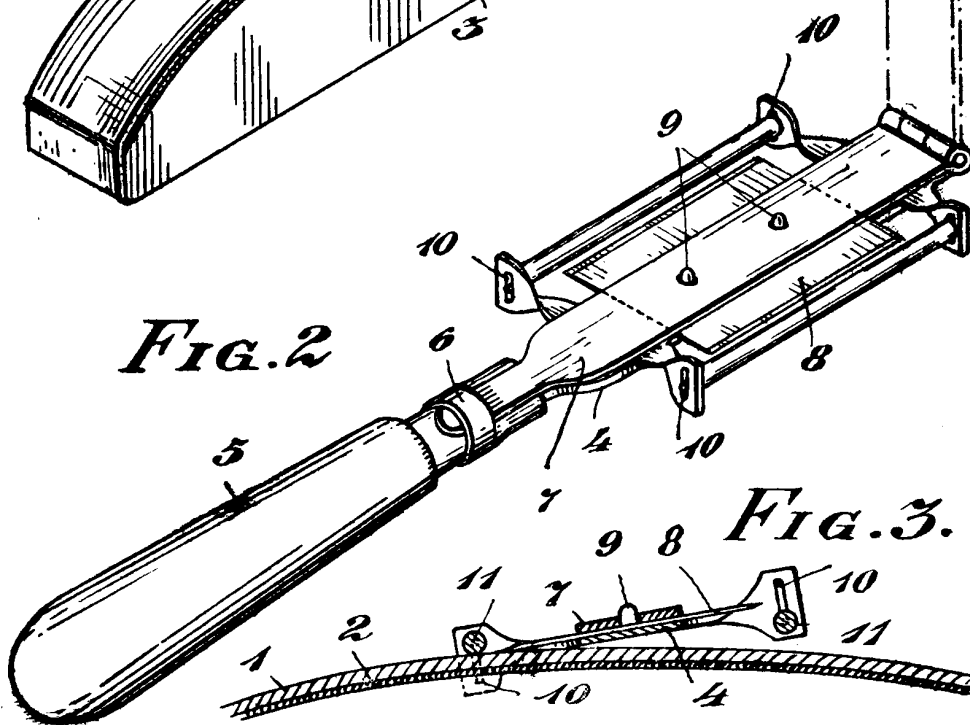

*FIG. 3.*

P. A.  
*[Handwritten signature]*