



117392

M O D E L O
D E
U T I L I D A D

por "CAJA PARA LA CLASIFICACION DE DIAPOSITIVAS", a favor de la firma española PLASTICOS DE GALICIA, S.A., residente en VIGO (Pontevedra), Avenida de Castrelos, nº 160.

= . =

MEMORIA DESCRIPTIVA

El presente modelo de utilidad se refiere a una caja para la clasificación de diapositivas.

5. Esencialmente comprende el modelo una caja, cuyo fondo se halla dividido, mediante tabiques cruzados, en una serie de compartimentos, los cuales son aptos para la ubicación ajustada de diapositivas, que quedan mantenidas de pie en los mismos.

10. Uno de los compartimentos, correspondiente a uno de los bordes de la caja está previsto con unas guías, para el deslizamiento de la diapositiva que queda enfrentada a una

117392



ventana cubierta por un cristal opaco, detrás del cual se halla un foco luminoso y la correspondiente pila de alimentación, quedando un interruptor, al lado de la ventana, para la manipulación por el usuario.

5. Todo el conjunto así constituido queda cubierto por una tapa.

Con el fin de facilitar la explicación, se acompaña a la presente memoria de una lámina de dibujos en la que se ha representado un caso de realización que se cita a título de ejemplo.

10.

En el dibujo:

La figura 1 muestra la caja en perspectiva

La figura 2 muestra un detalle del dispositivo

visor.

15.

Haciendo referencia a las figuras, es de observar que el fondo 1 de la caja se halla compuesto por una serie de compartimentos 2, mediante tabiques cruzados 3, de forma que permite el alojamiento ajustado de diapositivas 4.

20.

Uno de los compartimentos se halla cerrado por un marco 5 con una ventana cubierta por cristal opaco 6, permitiendo la colocación de una diapositiva 7 sobre dicha ventana, de forma que quede iluminada por la bombilla 8, al cerrar el circuito mediante el interruptor 9, entre dicha bombilla y una pila alimentadora 10.

25.

La invención, dentro de su esencialidad, puede ser llevada a la práctica en otras formas de realización que difieran en detalle de la indicada a título de ejemplo en la descripción. Podrá, pues, construirse en cualquier forma y

117392



tamaño, con los materiales más adecuados por quedar todo ello comprendido en el espíritu de las reivindicaciones.

- . -

N O T A

Descrito el objeto y utilidad de la invención, lo que se declara como nuevo y no practicado en España, compren-

5. de las reivindicaciones siguientes:

1. Caja para la clasificación de diapositivas, caracterizada por el hecho de comprender un fondo a base de compartimentos, mediante tabiques, en cuyos compartimentos se alojan ajustadas las diapositivas en posición vertical, comprendiendo uno de los compartimentos en su interior una pila y una bombilla, y presentando una tapa con una ventana para la colocación sobre la misma de una diapositiva a iluminar, comprendiendo esta tapa un interruptor que relaciona bombilla con pila.

15. 2. Caja para la clasificación de diapositivas.

Según se describe y reivindica en la presente memoria descriptiva que consta de cuatro hojas foliadas y escritas a máquina por una sola de su caras, acompañadas de una lámina



117392

de dibujos y de la documentación especificada en el índice
que se adjunta.

Madrid, a 17 NOV. 1965

p.a.

P. P. JAIME ISERN
Joan

Fig. 1 117392

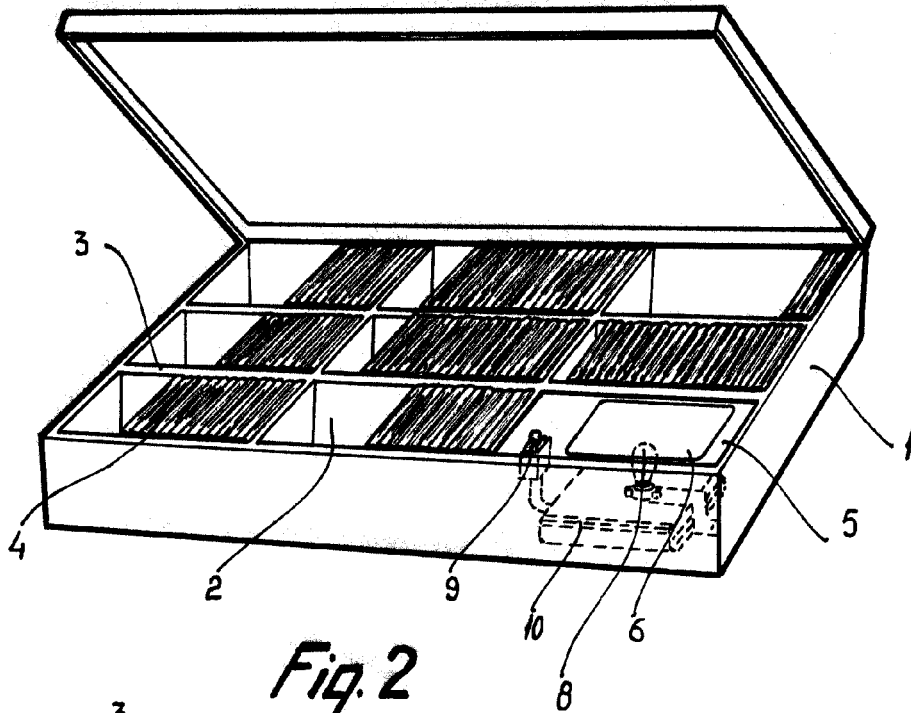
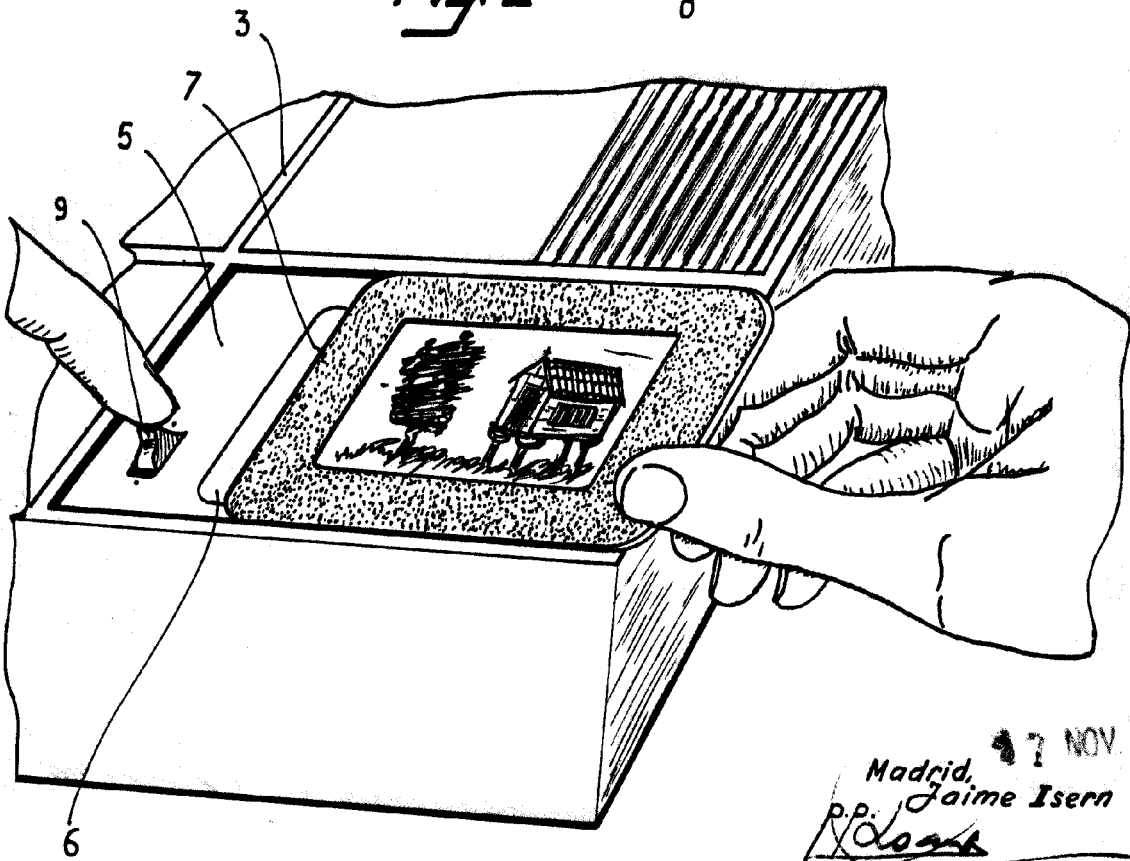

Fig. 2



7 NOV
Madrid,
Jaime Isern
p.p.
[Signature]