

117365

16



117365

MODELO DE UTILIDAD

que por veinte años, para España y sus Posesiones, se solicita a favor de la Sociedad PLASTICOS ESPAÑOLES S.A., constituida en España, con domicilio en Torrelavega (Santander), Avenida Pablo Garnica sin número, por UN NUEVO BIDON.-

MEMORIA DESCRIPTIVA

5 El Modelo de Utilidad al que corresponde esta Memoria -
Descriptiva se refiere, como indica su enunciado, a un nuevo bidón, de características especiales, que reporta sensibles ventajas y condiciones de novedad de utilidad, por lo que es merecedor de la protección que para él se solicita, al amparo del derecho reconocido en el artículo 171 del vigente Estatuto Ley de Propiedad Industrial.

10 Una de las principales características del bidón objeto del registro, es la de estar provisto de sendas asas plegables, que proporcionan un cómodo asidero, lo que unido al poco peso del material que lo constituye, ya que preferiblemente se emplea el plástico, facilita considerablemente su transporte.

15 Otra de ellas es la de que los orificios de llenado y -
vertido, así como las asas, se han previsto en un rebaje o vaciado de su base principal, con supresión consiguiente -
de cualquier resalte y posibilidad absoluta de apilamiento



de varias unidades en superposición, lo que facilita sensiblemente su almacenamiento.

20 Otra, por último, la de que, periféricamente ha sido -- provisto de dos zonas circulares de resalte, que protegen y resguardan el bidón en sus posibles choques y fricciones.

Para dar una idea más clara del objeto que constituye esta solicitud de registro, se acompaña una hoja de planos 25 en la que se representa un ejemplo de ejecución preferido, el cual deberá ser considerado del modo más amplio y nunca bajo un aspecto o forma limitativa, ya que podrán ser variables todas aquellas circunstancias de detalle que no alteren o modifiquen su finalidad característica.

30 En el plano:

FIGURA 1ª, es una vista de conjunto y perspectiva del bidón objeto del registro, y

FIGURA 2ª, representa en planta la base superior del mismo bidón.

35 Conforme a lo representado, el nuevo bidón está constituido esencialmente por un cuerpo -1-, preferentemente cilíndrico y de material plástico, totalmente cerrado por su base inferior, y cuya base superior, también cerrada, presenta un rebaje central en altura, donde se acoplan los 40 distintos elementos que proporcionan la facultad de llenado, vaciado y asidero.

Estos elementos comprenden:

Un orificio central de llenado -3-, comunicante con el interior y que exteriormente presenta una prolongación cilíndrica, periféricamente roscada, para adaptación del tapón de cierre. 45

Una disposición vaciadora -4-, constituida asimismo por una prolongación cilíndrica, con base superior de mayor -- diámetro, y orificio central vertedor.



50 Dos asas abatibles -5-, acopladas en sendos puentes previstos en el bidón, por mediación de un eje de giro, posibilitando su plegado sobre el propio cuerpo del envase.

El cuerpo principal -1-, ha sido dotado asimismo y periféricamente de dos aros -2-, o zonas circulares de refuerzo
55 y defensa contra posibles choques o fricciones.

Descrito suficientemente el objeto a que corresponde este Modelo de Utilidad, sólo resta añadir que en su realización industrial podrán ser introducidas todas aquellas variaciones de detalle que no alteren o modifiquen sus particularidades esenciales, que son las que se desprenden de cuanto antecede y se reivindican a continuación, debiendo quedar
60 todas ellas comprendidas en la protección que se recaba.

N O T A

En resumen: el presente Modelo de Utilidad habrá de recaer
65 sobre las siguientes:

REIVINDICACIONES

1ª.- UN NUEVO BIDON, caracterizado esencialmente por estar constituido por un cuerpo, preferentemente cilíndrico, de bases superior e inferior cerradas, habiéndose dispuesto
70 en la superior un ancho rebaje central en altura, donde se prevén respectivamente los medios de llenado, vaciado y asidero; estando dicho cuerpo rodeado periféricamente por dos aros circulares de refuerzo y protección contra posibles choques y fricciones

2ª.- UN NUEVO BIDON, según la reivindicación 1ª, caracterizado además por la previsión como medio de llenado, de un orificio central, comunicante con el interior, que presenta una prolongación cilíndrica en altura, roscada exteriormente para adaptación del tapón de cierre, como asimismo
75 80 de una disposición vaciadora, constituida por otra pro-

16 NOV



117365

85 longación cilíndrica, con tapa de mayor diámetro y orificio central vertedor, y de dos asas, acopladas sobre sendos puentes, convenientemente dispuestos, efectuándose el acoplamiento por mediación de un eje de giro, lo que posibilita el plegado de las mismas sobre el propio cuerpo del bidón.

3ª.- UN NUEVO BIDON.

Todo tal cual queda descrito en la Memoria que antecede y se ilustra con el plano que acompaña.

90 Consta esta Memoria de cuatro hojas foliadas y mecanografiadas por una sola cara, a la que se adjunta un plano de dibujo para mejor comprensión.

Madrid, 16 NOV. 1965

P.a.

16 NOV



FIG. 1

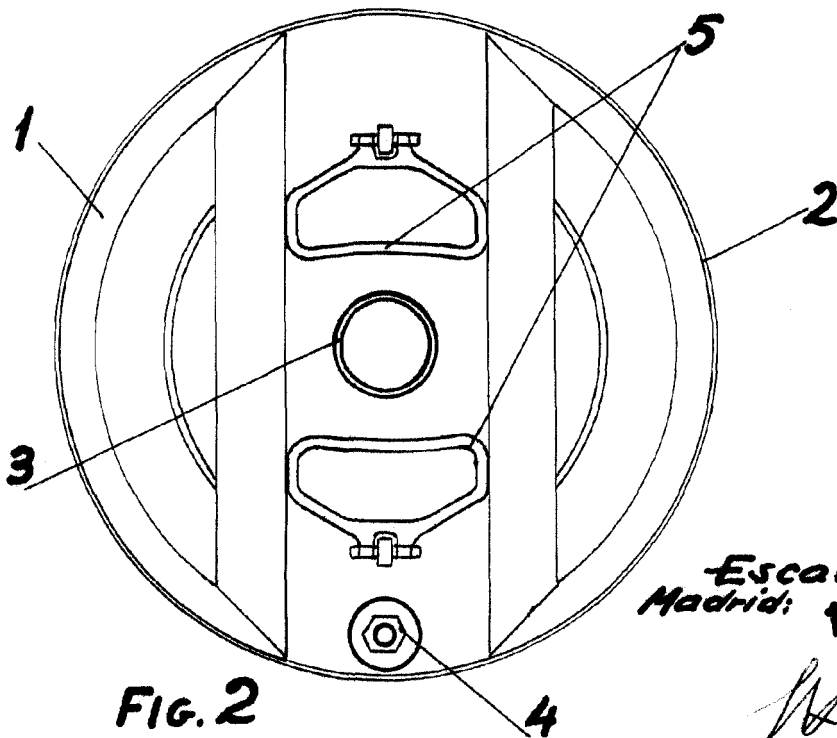
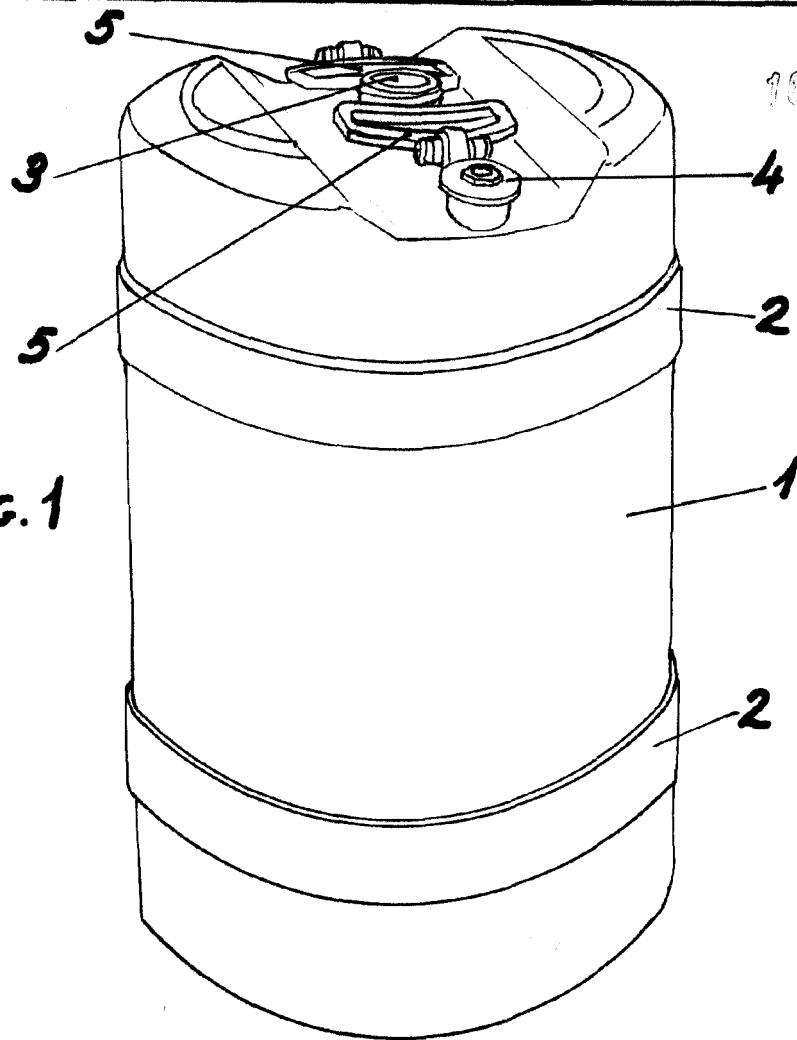

117365

Escala variable
Madrid: 16 NOV. 1965

FIG. 2