



117.328

117328

MEMORIA DESCRIPTIVA

=====
Correspondiente a la solicitud de registro de un Modelo de Utilidad que, por veinte años se solicita registrar para España, a favor de Don Emilio CIURO BERTRAN, de nacionalidad española, residente en BARCELONA, Paseo del Monte número 38, -----

p o r

"SILLA PLEGABLE EXTRAPLANA "

=====
El objetivo buscado con la silla cuyo registro como modelo de utilidad se solicita es obtener un asiento cuyo almacenamiento exija el espacio menor posible, tanto en sí mismo con volumen mínimo, como en conjunto con otros iguales, al plegarse constituyendo una superficie plana de un espesor muy adecuado para los transportes, que no llega a los cuatro centímetros y que depende del material empleado en la fabricación.

Bajo estas condiciones, la silla de este modelo se halla esencialmente constituida: por un perfil doblado en la-



117328

dos iguales paralelos para formar las patas delanteras y los brazos de un respaldo y además un tramo curvado que constituye el borde superior de dicho respaldo; por un travesero de pletina que mantiene por delante la separación en la región inferior de dichas patas; por otro travesero igual que mantiene por detrás la separación en la región superior de las mismas patas ; por otro travesero de barra que mantiene la separación en la región inferior interna de dicho respaldo; por un marco de perímetro rectangular para el asiento dotado en cada lado de un pitón que puede correr en correspondientes ranuras longitudinales de cada brazo del respaldo; por un bastidor en forma de "U" cuyos dos lados laterales van articulados en las respectivas citadas patas de modo que la parte extrema superior del bastidor a partir de dicho punto de articulación da lugar a dos tornapuntas cuyos extremos vienen a articularse debajo del borde delantero del citado asiento y de modo que sus tramos del otro lado de la primera articulación forman las patas traseras de la silla y están unidas entre sí por el tercer lado, intermedio de la "U", y éstas patas posteriores se hallan además enlazadas por el refuerzo de una cruceta interna.

En la presente Memoria se describe un dibujo que, como ejemplo y sin carácter limitativo, se refiere a una realización práctica de la silla plegable extraplana de acuerdo con el modelo solicitado. En las adjuntas figuras.

La figura 1 muestra en perspectiva la silla dispuesta para ser utilizada,

La figura 2 muestra, ~~así mismo~~ en perspectiva, la silla ya plegada, y

La figura 3 muestra esta misma silla plegada, vista de can



117328

to.

Según se deduce de estas figuras, la silla del ejemplo se halla formada con varios perfiles de material metálico ligero. Las patas delanteras -1- y -1'- y los lados del respaldo -2- y -2'- forman una pieza única de lados -1,2- y -1',2'- rectos y paralelos que vienen a reunirse en la región superior del respaldo mediante un perímetro curvado -3- de carácter artístico. Se mantiene el paralelismo de ambos lados rectos -1,2- y -1'2'-, mediante un travesero de pletina -5- rectilíneo, pasado por delante, otro igual -6- a la altura del asiento abierto, pasado por detras y un tercer travesero -7- de varilla, escondido en el tapizado -8- de la región inferior del respaldo. El asiento está formado con un marco -9-, asimismo de perfil metálico ligero, cuyo perímetro es rectangular con esquinas redondeadas -9'- en el borde anterior. Este marco en la región media de cada uno de sus bordes laterales un pitón -4- destinado a poder resbalar a lo largo de una ranura existente en los perfiles de los lados -2- y -2' o brazos del citado respaldo.

Un bastidor de una pieza en "U" de lados rectilíneos y articulados en los puntos -13- adecuados de las citadas patas anteriores -1- y -1'-, constituye a partir de dicha articulación las patas posteriores -10- y -10'- y el travesaño -11- enlace de ellas, que al propio tiempo crea un mejor medio de apoyo elástico sobre el suelo. Dicha pieza en "U" en su región superior por encima del citado punto -13- forma los tornapuntas -12- y -12'- de mantenimiento de la delantera del asiento 9, a la que están articulados por debajo. Aún existe un refuerzo entre las patas posteriores consistente en una cruceta -14- de dos flejes remachada en ambas patas.

La guarnición del asiento y del respaldo puede ser muy va-



1965

117328

riable: de terciopelo, formica, skai, etc., ya que depende de la aplicación que se de a las sillas, a cubierto o a la intemperie. Son, por ejemplo, estas sillas, por su elegancia y ligereza, aplicables para ser alquiladas a Sociedades, Hoteles y Agrupaciones, cuando en ellos han de producirse concentraciones accidentales de público muy numeroso en conferencias, fiestas y banquetes ú otras manifestaciones sociales.

Mediante los elementos descritos, con una mano agarrada en el borde posterior del asiento, se tira hacia el respaldo. El asiento corre hacia arriba por sus pitones -4- y viene a colocarse de plano entre los brazos -2- y -2'- del respaldo, como se ve en la figura 2. Al propio tiempo, el borde anterior del asiento ha tirado automáticamente por su articulación, de los extremos de los tornapuntas -12- y -12'- que a su vez han oscilado en la articulación -13- existente entre las patas anteriores y las posteriores y el bastidor en "U" viene a incluirse entre dichas patas anteriores -1- y -1'- hasta tropezar en el travesero anterior -5-, al mismo que lo hace el borde anterior del asiento sobre el travesero -6- posterior. La silla se ha convertido en la pieza plana representada en la figura 3, donde puede comprobarse que el espesor del conjunto no excede del ancho que tiene el perfil de que se componen las citadas patas anteriores.

En las diversas realizaciones de esta silla plegable extraplana, caben pequeñas variantes en su tamaño, coloridos, clases de material tanto del esqueleto como de la guarnición del asiento y del respaldo, que podrían tambien ser laminas; todo ello dentro de las equivalencias técnicas y



117328

sin salir de las características que se detallan en la siguiente

N O T A

5 EN RESUMEN: el modelo de utilidad que, por veinte años, se solicita registrar en España, deberá recaer sobre las siguientes reivindicaciones:

10 1ª.- SILLA PLEGABLE EXTRAPLANA, caracterizada por componerse de: un perfil doblado en lados iguales paralelos para formar las patas delanteras y los brazos de un respaldo y además un tercer tramo curvado que une los anteriores y constituye el borde superior de dicho respaldo; un travesero de pletina que mantiene abajo por delante la separación de dichas patas; otro travesero igual que mantiene por detras la separación en la región superior de las mismas

15 patas; otro travesero de barra que mantiene la separación en la región interna inferior de dicho respaldo; un marco de perímetro rectangular para el asiento dotado en cada lado de un pitón que puede correr en correspondientes ranuras longitudinales del interior de cada brazo del respaldo, y un

20 bastidor en forma de "U" cuyos dos tramos laterales van articulados entre las citadas patas anteriores de modo que la parte extrema superior del bastidor a partir de dicho punto de articulación da lugar a dos tornapuntas cuyos extremos vienen a articularse debajo del borde anterior del citado asiento y

25 de modo que sus tramos del otro lado de la primera articulación forman las patas traseras de la silla y están unidas entre sí por el tercer tramo intermedio de la "U" y estas patas posteriores se hallan además enlazadas por el refuerzo intermedio de una cruceta.

30 2ª.- Por último se reivindica como objeto sobre el que ha

117328



1965

de recaer el presente Modelo de Utilidad que, por veinte años se solicita registrar para España, -----

p o r

"SILLA PLEGABLE EXTRAPLANA"

5 Todo ello tal y conforme queda expresado en la presente Memoria Descriptiva que consta de seis hojas foliadas escritas a máquina por una sola cara y planos que se acompañan.

MADRID, 13 NOV 1965

P.A.,

PEDRO FELIU MAÑA
P.P.

D. EMILIO CIURO BERTRAN.

117328

Hoja Única.

117.328

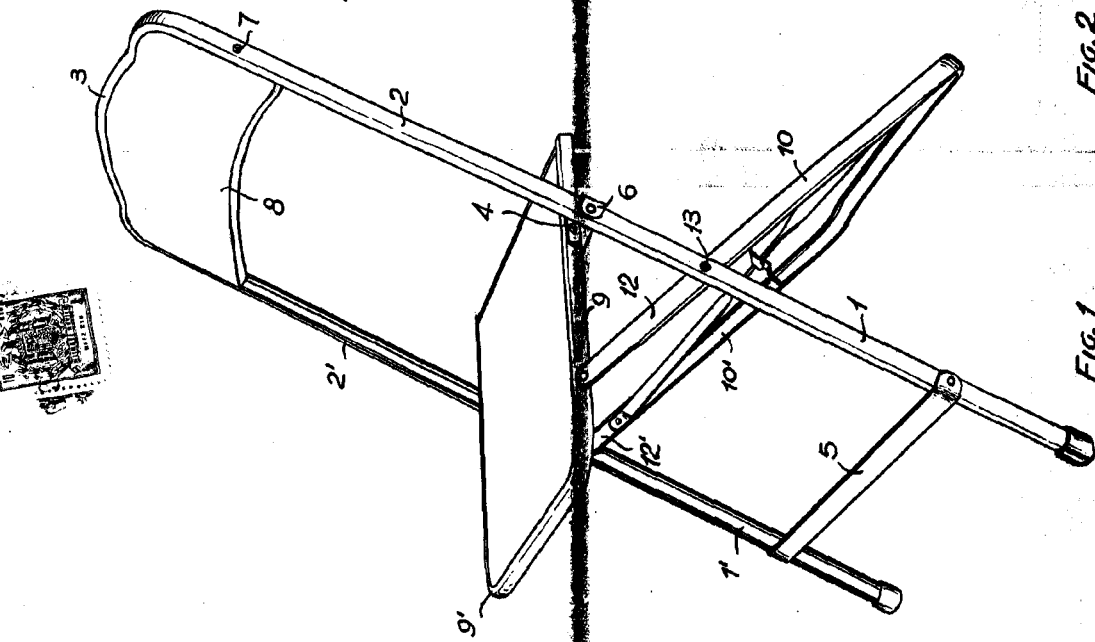

FIG. 1

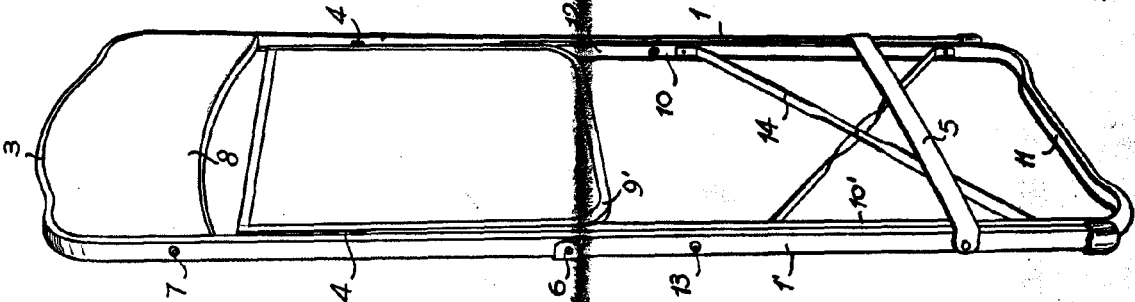

FIG. 2



FIG. 3

Mod. 101, 113, 114, 115, 116, 117, 118, 119, 120, 121, 122, 123, 124, 125, 126, 127, 128, 129, 130, 131, 132, 133, 134, 135, 136, 137, 138, 139, 140, 141, 142, 143, 144, 145, 146, 147, 148, 149, 150, 151, 152, 153, 154, 155, 156, 157, 158, 159, 160, 161, 162, 163, 164, 165, 166, 167, 168, 169, 170, 171, 172, 173, 174, 175, 176, 177, 178, 179, 180, 181, 182, 183, 184, 185, 186, 187, 188, 189, 190, 191, 192, 193, 194, 195, 196, 197, 198, 199, 200, 201, 202, 203, 204, 205, 206, 207, 208, 209, 210, 211, 212, 213, 214, 215, 216, 217, 218, 219, 220, 221, 222, 223, 224, 225, 226, 227, 228, 229, 230, 231, 232, 233, 234, 235, 236, 237, 238, 239, 240, 241, 242, 243, 244, 245, 246, 247, 248, 249, 250, 251, 252, 253, 254, 255, 256, 257, 258, 259, 260, 261, 262, 263, 264, 265, 266, 267, 268, 269, 270, 271, 272, 273, 274, 275, 276, 277, 278, 279, 280, 281, 282, 283, 284, 285, 286, 287, 288, 289, 290, 291, 292, 293, 294, 295, 296, 297, 298, 299, 300, 301, 302, 303, 304, 305, 306, 307, 308, 309, 310, 311, 312, 313, 314, 315, 316, 317, 318, 319, 320, 321, 322, 323, 324, 325, 326, 327, 328, 329, 330, 331, 332, 333, 334, 335, 336, 337, 338, 339, 340, 341, 342, 343, 344, 345, 346, 347, 348, 349, 350, 351, 352, 353, 354, 355, 356, 357, 358, 359, 360, 361, 362, 363, 364, 365, 366, 367, 368, 369, 370, 371, 372, 373, 374, 375, 376, 377, 378, 379, 380, 381, 382, 383, 384, 385, 386, 387, 388, 389, 390, 391, 392, 393, 394, 395, 396, 397, 398, 399, 400, 401, 402, 403, 404, 405, 406, 407, 408, 409, 410, 411, 412, 413, 414, 415, 416, 417, 418, 419, 420, 421, 422, 423, 424, 425, 426, 427, 428, 429, 430, 431, 432, 433, 434, 435, 436, 437, 438, 439, 440, 441, 442, 443, 444, 445, 446, 447, 448, 449, 450, 451, 452, 453, 454, 455, 456, 457, 458, 459, 460, 461, 462, 463, 464, 465, 466, 467, 468, 469, 470, 471, 472, 473, 474, 475, 476, 477, 478, 479, 480, 481, 482, 483, 484, 485, 486, 487, 488, 489, 490, 491, 492, 493, 494, 495, 496, 497, 498, 499, 500, 501, 502, 503, 504, 505, 506, 507, 508, 509, 510, 511, 512, 513, 514, 515, 516, 517, 518, 519, 520, 521, 522, 523, 524, 525, 526, 527, 528, 529, 530, 531, 532, 533, 534, 535, 536, 537, 538, 539, 540, 541, 542, 543, 544, 545, 546, 547, 548, 549, 550, 551, 552, 553, 554, 555, 556, 557, 558, 559, 560, 561, 562, 563, 564, 565, 566, 567, 568, 569, 570, 571, 572, 573, 574, 575, 576, 577, 578, 579, 580, 581, 582, 583, 584, 585, 586, 587, 588, 589, 590, 591, 592, 593, 594, 595, 596, 597, 598, 599, 600, 601, 602, 603, 604, 605, 606, 607, 608, 609, 610, 611, 612, 613, 614, 615, 616, 617, 618, 619, 620, 621, 622, 623, 624, 625, 626, 627, 628, 629, 630, 631, 632, 633, 634, 635, 636, 637, 638, 639, 640, 641, 642, 643, 644, 645, 646, 647, 648, 649, 650, 651, 652, 653, 654, 655, 656, 657, 658, 659, 660, 661, 662, 663, 664, 665, 666, 667, 668, 669, 670, 671, 672, 673, 674, 675, 676, 677, 678, 679, 680, 681, 682, 683, 684, 685, 686, 687, 688, 689, 690, 691, 692, 693, 694, 695, 696, 697, 698, 699, 700, 701, 702, 703, 704, 705, 706, 707, 708, 709, 710, 711, 712, 713, 714, 715, 716, 717, 718, 719, 720, 721, 722, 723, 724, 725, 726, 727, 728, 729, 730, 731, 732, 733, 734, 735, 736, 737, 738, 739, 740, 741, 742, 743, 744, 745, 746, 747, 748, 749, 750, 751, 752, 753, 754, 755, 756, 757, 758, 759, 760, 761, 762, 763, 764, 765, 766, 767, 768, 769, 770, 771, 772, 773, 774, 775, 776, 777, 778, 779, 780, 781, 782, 783, 784, 785, 786, 787, 788, 789, 790, 791, 792, 793, 794, 795, 796, 797, 798, 799, 800, 801, 802, 803, 804, 805, 806, 807, 808, 809, 810, 811, 812, 813, 814, 815, 816, 817, 818, 819, 820, 821, 822, 823, 824, 825, 826, 827, 828, 829, 830, 831, 832, 833, 834, 835, 836, 837, 838, 839, 840, 841, 842, 843, 844, 845, 846, 847, 848, 849, 850, 851, 852, 853, 854, 855, 856, 857, 858, 859, 860, 861, 862, 863, 864, 865, 866, 867, 868, 869, 870, 871, 872, 873, 874, 875, 876, 877, 878, 879, 880, 881, 882, 883, 884, 885, 886, 887, 888, 889, 890, 891, 892, 893, 894, 895, 896, 897, 898, 899, 900, 901, 902, 903, 904, 905, 906, 907, 908, 909, 910, 911, 912, 913, 914, 915, 916, 917, 918, 919, 920, 921, 922, 923, 924, 925, 926, 927, 928, 929, 930, 931, 932, 933, 934, 935, 936, 937, 938, 939, 940, 941, 942, 943, 944, 945, 946, 947, 948, 949, 950, 951, 952, 953, 954, 955, 956, 957, 958, 959, 960, 961, 962, 963, 964, 965, 966, 967, 968, 969, 970, 971, 972, 973, 974, 975, 976, 977, 978, 979, 980, 981, 982, 983, 984, 985, 986, 987, 988, 989, 990, 991, 992, 993, 994, 995, 996, 997, 998, 999, 1000

PEDRO FELIX MASA
DRA

[Signature]

ESCALA VARIABLE.