

117309

da de cemento.

10

Estos peldaños van apoyados en el muro de la caja de escalera, y en una viga construida con el sistema de mesetas con el mismo material, siendo de una solidez extraordinaria, y su colocación rápida y sencilla.

15

Se construyen estos peldaños con moldes metálicos, fácilmente recambiables, y en medidas según las necesidades.

20

La fabricación se lleva a cabo a partir de mortero de cemento, arena de río, garbancillo, en una proporción adecuada de cemento, de 350 Kgm. del mismo por metro cúbico, llevando cada peldaño cuatro varillas de hierro de 8 a 10 mm. que sirven de refuerzo.

25

Se pueden fabricar en cara vista o bien pudiéndolos agregar china, o bien un colorido a elegir, siendo la dosificación al 50% de china y cemento, y pudiendo ser pulidos o mate por todas sus caras o alguna de ellas.

30

Al final de cada tramo de escalera lleva un peldaño de forma distinta al resto del conjunto, siendo igualmente distinto el peldaño correspondiente al principio del tramo de escalera o salida del descansillo, todo ello está claramente expuesto en el plano adjunto en sus distintas figuras.

35

En el mismo, la figura I, nos muestra un tramo de escalera en alzado en el que -A- representa los peldaños propiamente dichos que forman la escalera, juntamente con -B- que representa el peldaño denominado salida del descansillo y -C-, el último peldaño del tramo de escalera, denominado entrada al des-



mate por todas sus caras, y además porque las proporciones del mortero iran en la forma expuesta en los de metro y medio lineal de peldaño y n la de un diez por ciento menor para los de un metro.

75

TERCERA.- Por " ESCALERAS CON PELDAÑOS PREFABRICADOS" .

Todo ello, tal y como se describe en el cuerpo de la memoria precedente que consta de cuatro hojas foliadas y mecanografiadas a dos espacios por una sola de sus caras, numerados de cinco en cinco, a la que se acompaña otra de planos en forma y tamaño reglamentarios.

80

Madrid, veintiseis de febrero de mil novecientos sesenta y cinco.

85

P.A. de D. Miguel y D. Nicanor Suarez Lorenzo.

E. Rodriguez Rivas.

P.P.

88.-

CR/jr

117309



FIGURA Nº1



FIGURA Nº 2

Madrid, Marzo de 1965
P.A.

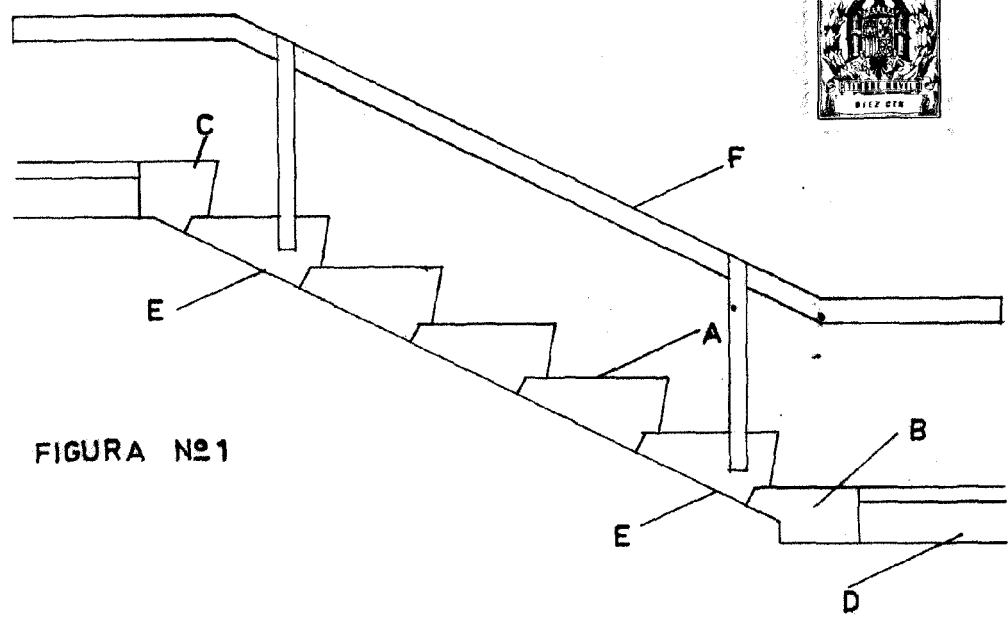
E. RODRIGUEZ DE RIVAS
P. P.

D-11

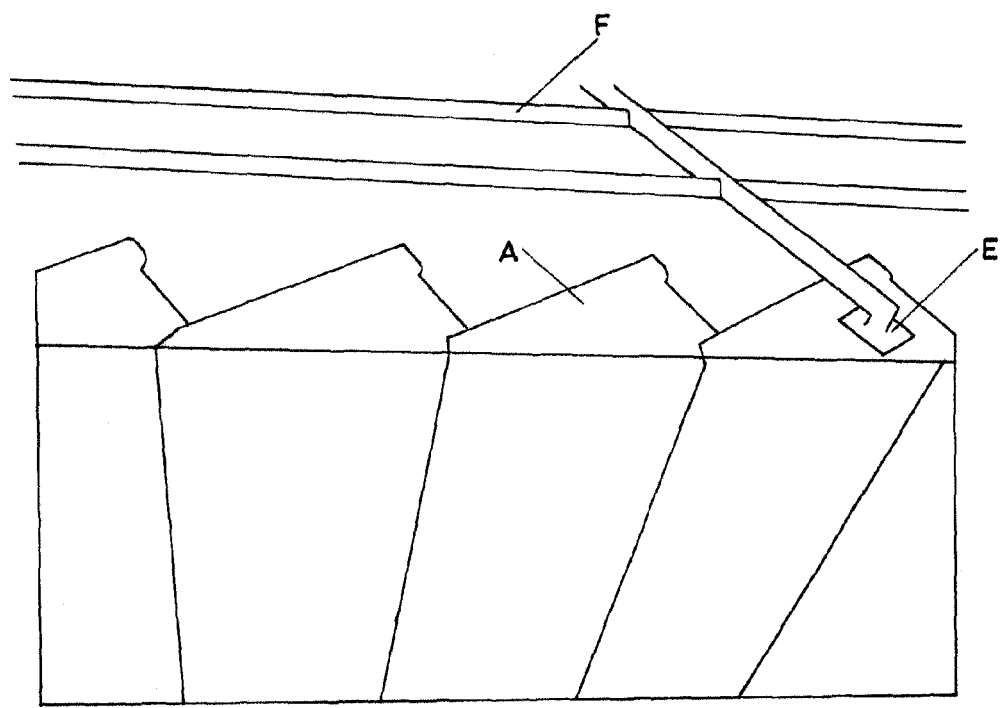
ESCALA VARIABLE