



28

117300

117300

MODELO DE UTILIDAD

por 20 años

por "UNA CARTELERA PUBLICITARIA", a favor de D. Luis DEDEU Aragonés, de nacionalidad española, domiciliado en Barcelona, Avda. General Goded, 7 entlº.

=====

MEMORIA DESCRIPTIVA

Este Modelo de utilidad se refiere a un nuevo tipo de cartelera, de las de carácter publicitario, que aporta considerables ventajas, de orden práctico preferentemente, sobre las diversas clases de carteleras de tal tipo ejecutadas hasta el momento.

En efecto, en primer lugar, es sabido que hoy en día el ramo publicitario ha cogido un gran auge, debido a que como se ha demostrado en repetidas ocasiones, una campaña publicitaria enfocada hacia un artículo o producto determinado, redundan en un aumento de venta del mismo que beneficia considerablemente al productor de aquél.

Por otra parte, los sistemas de propaganda son muy variados, ya que van desde las campañas de radio, prensa, televisión etc. hasta la publicación de folletos, catálogos, etc. pasando por la exposición de muestras de los artículos, o bien de anuncios por medio de carteleras publicitarias.



Es por ello que en la actualidad, existen muy diversos tipos de carteleras publicitarias, resueltas más o menos satisfactoriamente, y reuniendo una serie de características comunes, y otras que las distinguen entre sí, por su originalidad, buen gusto, etc.

5.

El actual Modelo viene a dar a conocer una nueva realización de cartelera publicitaria, sumamente original y práctica, que, a base de una realización sumamente simple y estéticamente resuelta, desarrolla su finalidad satisfactoriamente.

10.

Además, la propia constitución de los elementos componentes de la presente cartelera permite una facilidad de recambio de las placas publicitarias, así como el que pueda ampliarse el número de estas o aumentarse las dimensiones de las mismas, también de una forma muy sencilla.

15.

Para mayor facilidad en las descripciones nos vamos a referir a continuación, a un dibujo que se adjunta a la presente memoria, y que a título de ejemplo no limitativo, representa una cartelera publicitaria, realizada de conformidad con el presente Modelo.

20.

En dicho dibujo la figura 1 representa una vista en alzado de la cartelera en cuestión, parcialmente seccionada para mostrar su constitución interna.

25.

Las figuras 2 y 3 se corresponden respectivamente con sendas secciones transversal y longitudinal de la propia cartelera, según los planos de corte A-A y B-B de la figura 1.

La figura 4 muestra otra sección transversal de la misma cartelera, a mayor escala.

30.

Según tales figuras, la cartelera publicitaria objeto del presente Modelo está constituida por un marco principal compuesto por dos perfiles laterales -1- y -2- en "U", otro perfil inferior -3- asimismo en "U", pero dotado de dos nervios longitu-



28  
dinales internos -4- y -5- junto a sus extremos, y un cuarto perfil superior -6-, también en "U", que monta sobre un perfil laminar -7-, dotado de sendos nervios inferiores -8- y -9-, también junto a sus extremos y poseedores de unos cortos pivotes salientes

5. -10- donde se anclan los paneles publicitarios -11- propiamente dichos, a través de unos orificios -12- practicados en los mismos. Dichos paneles a su vez quedan guiados en dicho marco, concretamente entre las zonas extremas y los nervios internos -4-, -5-, -8- y -9- anteriormente citados.

10. Es asimismo esencial en el actual Modelo que, en el interior de dicho marco, queden situados otros tres marcos -13-, -14- y -15- de los cuales los dos extremos van dotados de una serie de tubos fluorescentes -16- dispuestos horizontalmente, mientras que el central -14-, lleva también en su zona media una serie de tubos fluorescentes -17-, horizontalmente dispuestos y en sus laterales otras zonas, con una serie de fluorescentes -18- dispuestos en sentido vertical.

20. Como se comprende el número de marcos interiores podrá ser variable, disponiéndose en forma alternada los tramos que comportan los fluorescentes en disposición vertical, y yendo dotados asimismo todos estos marcos de unas patas inferiores -19- en "U" invertida.

25. Todo cuanto no afecte, altere, cambie o modifique la esencia de la cartelera descrita, será variable a los efectos del actual Modelo.

N O T A.

Se reivindica como objeto de este registro por Modelo de utilidad:

30. 1.- Una cartelera publicitaria, caracterizada esencialmente por estar constituida por un marco principal, compuesto por dos perfiles laterales en "U", así como por un tercer perfil inferior,



también en "U", pero dotado de dos nervios longitudinales junto a sus extremos, y de otro perfil superior, asimismo en "U", que monta sobre una tira laminar, dotada de sendos nervios inferiores, análogos a los precitados, y portadores de unos pivotes

5. salientes, donde anclan los orificios superiores de los plafones publicitarios, anteriores y posteriores respectivamente, situándose en el interior de dicho marco una serie de marcos auxiliares apoyados en patas en "U" invertida y portadores de tubos fluorescentes horizontales, alternados con otros marcos que, en
10. su zona central llevan fluorescentes, en posición horizontal, y en sus laterales, fluorescentes en posición vertical.

Sean cuales fueren las circunstancias que concurren en la esencialidad del Modelo de utilidad definido en la anterior reivindicación, cuyo objeto es:

15. 2.- "UNA CARTELERA PUBLICITARIA".

Consta la presente memoria de cuatro hojas foliadas, mecanografiadas por una sola cara y de los dibujos unidos a la misma.

Barcelona, 28 OCT 1965

P.A. de D. Luis DEDEU Aragónés,

117300

D. LUIS DEDEU ARAGONÉS

ABUJA ÚNICA

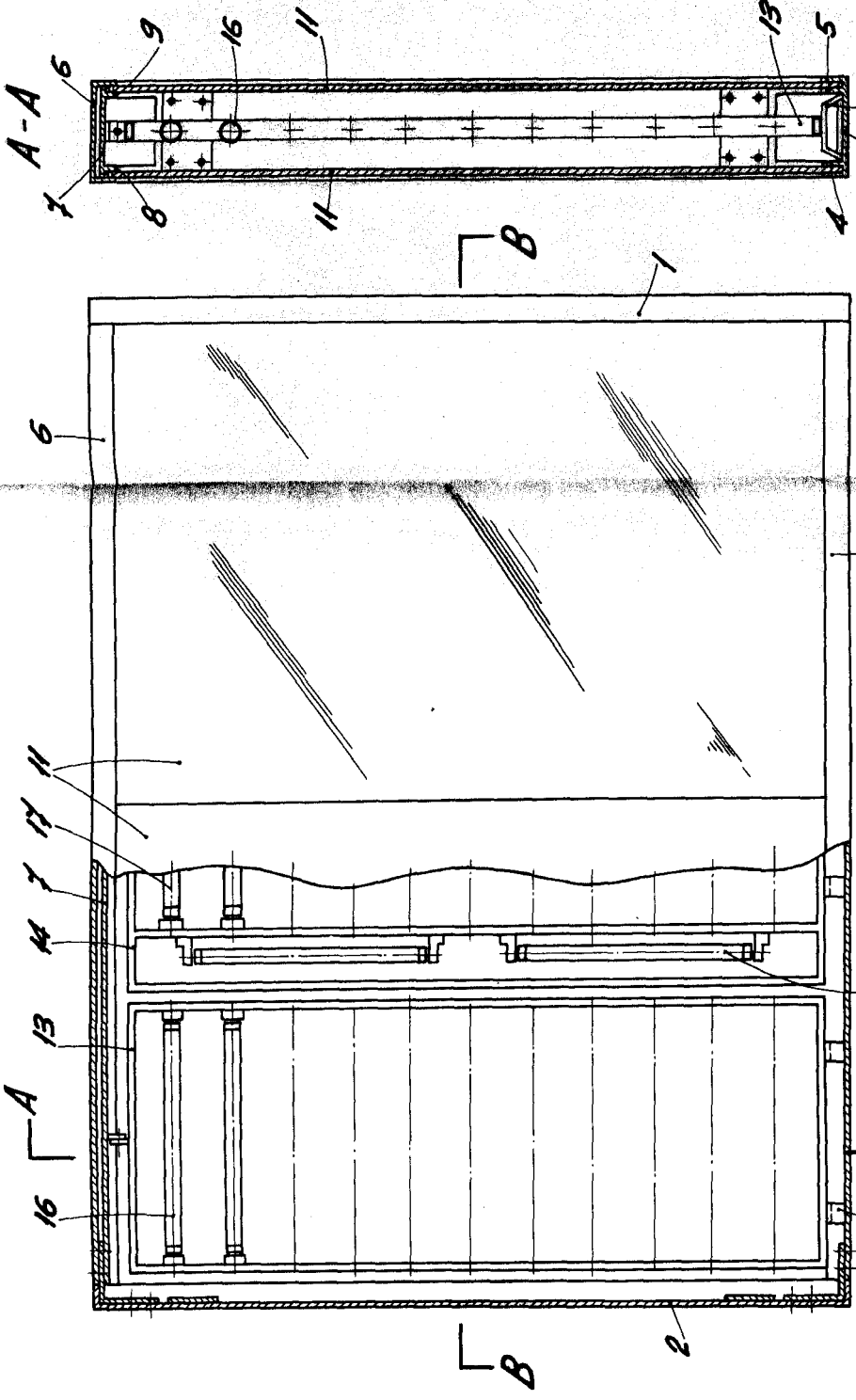

Fig. 1

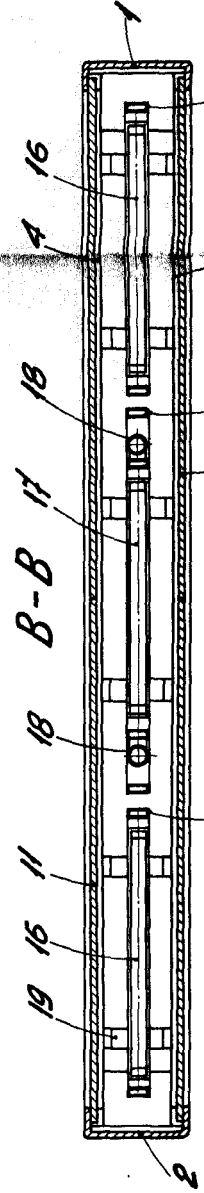

Fig. 3

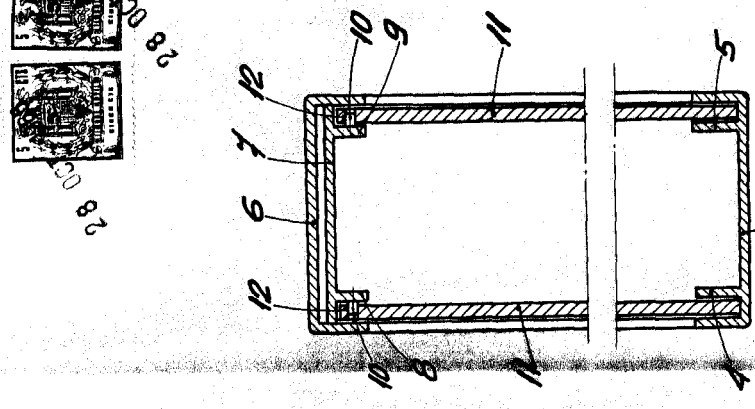

Fig. 4

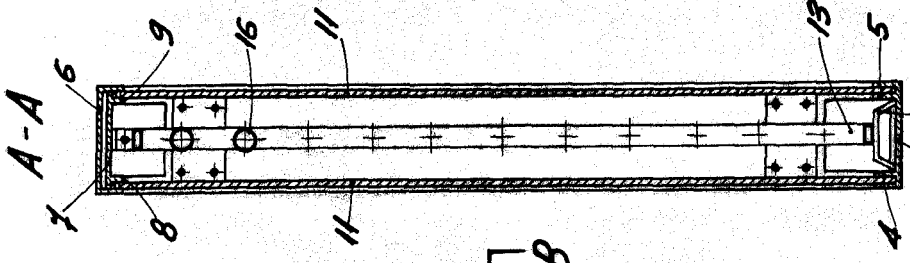

Fig. 2



28 OCT 1965

28

BARCELONA, 28 OCT 1965

P. A.

ESCALA VARIABLE