

26 OCT



117282

MODELO DE UTILIDAD

por 20 años

A favor de D. VICENTE MABRES FUSTER, de nacionalidad española, residente en Barcelona, Consejo de Ciento, 315.
por: "ELEMENTO PARA LA FABRICACIÓN DE LAMPARAS". - - - -

MEMORIA DESCRIPTIVA

El presente modelo de utilidad se refiere a un elemento para la fabricación de lámparas.

Más concretamente concierne el modelo, a una pieza de material transparente o translúcido dotada de una pestaña exterior perforada apta para ser fijada a los aros o pletinas de la armazón de la lámpara, para formar con una pluralidad de elementos de dicho tipo la pared o cuerpo de la lámpara, a cuyo efecto se intercalan las referidas pestañas entre sí.



Los aros de la armazón de la lámpara en que se apliquen tales elementos, podrán ser de constitución circular, ovalada o poligonal, indistintamente, según la forma general que quiera darse a la misma.

5 Para la mejor comprensión de la presente memoria descriptiva, se acompaña una hoja de dibujos, en los que se ha representado un caso práctico de realización, que se cita a título de ejemplo no limitativo del alcance de este modelo de utilidad.

10 En los dibujos:

La figura 1, representa un elemento para la fabricación de lámparas del referido tipo.

La figura 2, muestra el sistema de fijación de los elementos a la armazón de la lámpara, visto en sección.

15 La figura 3, constituye una vista en alzado de parte de una lámpara fabricada con los citados elementos.

Consiste el elemento objeto del invento, en una pieza a modo de cajetín -1- de cristal o material similar, de paredes labradas, dotado de una pestaña exterior -2- situada en uno de sus extremos con borde interior oblicuo -2'-, presentando dicha pestaña un orificio -3- a través del cual se introduce el elemento de fijación -4- que solidariza la pieza a la armazón -5- de la lámpara, el cual puede consistir en un tornillo, un vástago roscado, un robloncito o similar.

25 El modelo, dentro de su esencialidad podrá ser llevado a la práctica en otras formas de realización, que difieran en detalle de la indicada a título de ejemplo, a las cuales alcanzará igualmente la protección que se recaba. Podrá, pues, fabricarse el elemento para lámparas de referencia, en cualquier forma y tamaño, con los materiales y medios más adecua-

30



dos, por quedar todo ello comprendido en el espíritu de las reivindicaciones.

N O T A

Se reivindica como objeto del presente modelo
5 de utilidad:

1.- Elemento para la fabricación de lámparas, caracterizado esencialmente por consistir en una pieza de condición transparente o translúcida y dotada de una pestaña exterior, apta para ser fijada a la armazón de la lámpara,
10 para formar con una pluralidad de elementos de dicho tipo la pared o cuerpo de la lámpara, a cuyo efecto se intercalan las referidas pestañas entre sí.

2.- Elemento para la fabricación de lámparas, según la anterior reivindicación, caracterizado porque la
15 pieza constitutiva del elemento, está formada por un cajetín de paredes labradas, dotada de una pestaña exterior situada en uno de sus extremos, con borde interior oblicuo, teniendo practicada la misma, un orificio a través del cual se introduce el elemento de fijación de la pieza a la arma-
20 zón de la lámpara.

3.- ELEMENTO PARA LA FABRICACIÓN DE LÁMPARAS.

Consta la presente memoria descriptiva de cuatro hojas mecanografiadas, foliadas, numeradas y escritas por una sola cara, acompañada de una hoja de dibujos.

Barcelo-

- 4 -

117282

26 OCT.



na, para Madrid, a 26 de Octubre de 1965.

VICENTE MABRES FUSTER

P. A.
MANUEL DE RAFAEL
P.R.

Fig. 1

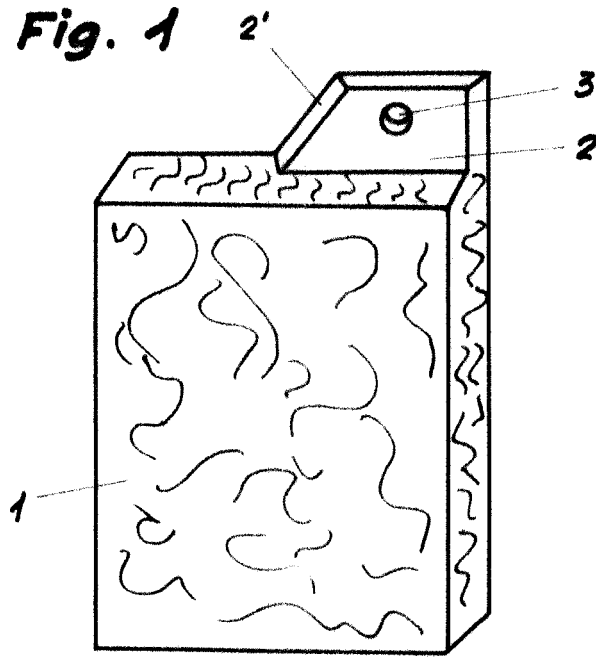

Fig. 2

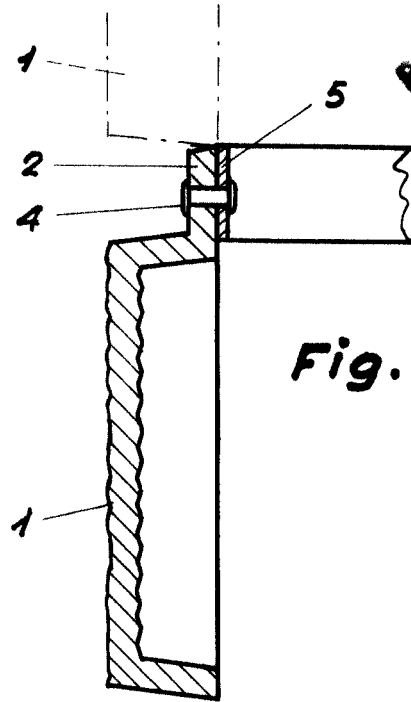
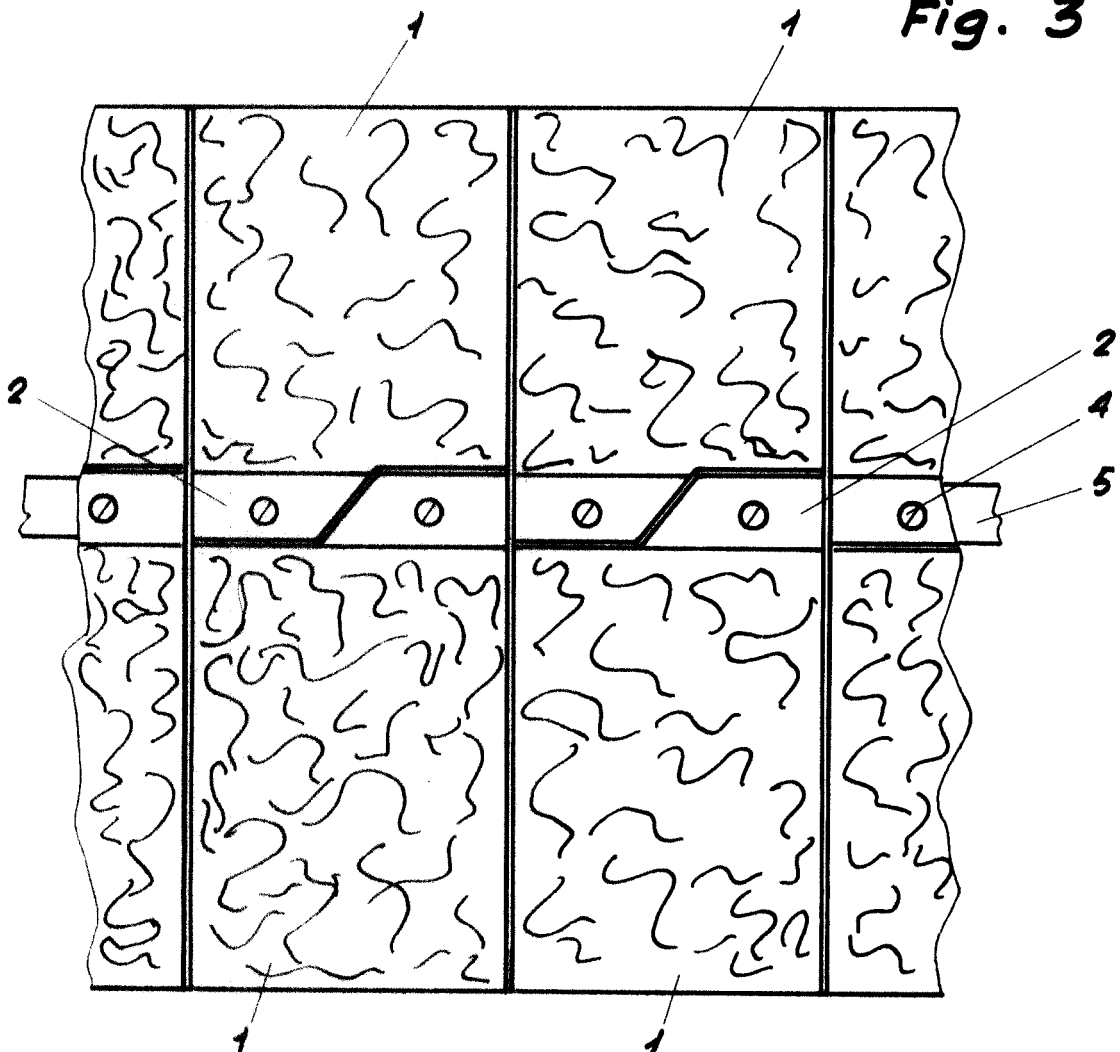

Fig. 3



Escala variable

Barcelona, 26 octubre de 1965.

MANUEL DE RAFAEL

P. P. *[Signature]*