

117265



117265

## MEMORIA DESCRIPTIVA

correspondiente a la solicitud de concesión de un...

### MODELO DE UTILIDAD

SOLICITANTE: Doña HERMINIA FERRE PLANELLAS, de  
nacionalidad española

RESIDENCIA: IBI (Alicante), Calle Prolongación  
San Blas, s/n

ENUNCIADO: " UN ACORDEON DE JUGUETE "

cg/me .

Prioridad: Patente ..... n.º ..... del .....

117265



1935

1

La invención a que se refiere la presente Memoria constituye una novedad industrial con características y ventajas que la hacen merecedora del privilegio de explotación exclusiva que por ella se solicita, de acuerdo con las prescripciones del Estatuto vigente sobre Propiedad Industrial de fecha 26 de julio de 1.929, texto refundido - publicado el 30 de abril de 1.930.

5

10

Generalmente los acordeones o concertinas de juguete que se conocen actualmente están formados mediante una caja que en uno o dos de sus laterales presentan una serie de teclas acodadas y articuladas que obturan las -- válvulas que al efecto aquéllos presentan.

15

Sin embargo, estos mecanismos conocidos adolecen de graves inconvenientes ya que para hacer funcionarlas teclar, se precisa de un montaje complicado y muy costoso, que ocasiona dispendios de tiempo en la mano de --- obra y en el material, con el consiguiente encarecimiento del objeto cuando se lanza al mercado.

20

Además, cabe señalar que la vida del mecanismo de los acordeones de juguete divulgados, es poco duradera por la gran sensibilidad de las partes que integran aquél, teniendo en cuenta que los niños no reparan en que el juguete debe tratarse con cuidado si quieren que les dure.

25

El objeto a que se contrae el Modelo de Utilidad que se solicita resuelve todos estos problemas de una forma efectiva, mediante una organización sencilla y económica. Tiene por finalidad el conseguir la obturación de las válvulas del acordeón mediante un montaje eficaz desprovisto de complicaciones.

30

Al efecto, el acordeón de juguete que nos ocupa

117265



UV. 1965

1 viene caracterizado porque su cuerpo constitutivo presen-  
ta la disposición de una serie de lengüetas que inciden-  
sobre uno de los extremos de las teclas, presionándolas-  
constantemente contra las válvulas que al efecto presen-  
5 ta el acordeón.

Entretanto, comprende además, la disposición -  
subsidiaria de un protector ranurado de aquellas lengüe-  
tas, del cual sobresalen las zonas de pulsación de las -  
propias teclas.

10 Para ayudar a la comprensión de la idea expues-  
ta se ha confeccionado, a título explicativo y sin carác-  
ter restrictivo alguno, una lámina de dibujos. Ilustra -  
la presente Memoria como un ejemplo de realización del -  
objeto que nos ocupa.

15 La figura única representada nos muestra una -  
sección vertical del acordeón que pretende protegerse. -  
Obsérvese que su cuerpo constitutivo -1- presenta la dis-  
posición de una serie de lengüetas -2- que inciden sobre  
uno de los extremos de las teclas -3-, presionándolas ---  
constantemente contra las válvulas -4- que al efecto pre-  
20 senta el acordeón -1-.

Compruébese que también se ha representado la -  
disposición subsidiaria de un protector -5- de las len---  
güetas -2-, provisto de ranuras -6- de cuyo protector so-  
bresalen las zonas de pulsación de las propias teclas -3-.

25 En el campo industrial la realización del obje-  
to descrito ofrece una serie decisiva de ventajas. En ---  
efecto, la obtención de las lengüetas obedece a un proce-  
so de fabricación simplificado que no aumenta los costos-  
de producción.

30

117265



1                   Por otra parte, la consecución del protector  
de las lengüetas, también obedece a un proceso elemen-  
tal que reduce sensiblemente la mano de obra y la rotu-  
ra del mecanismo, ya que las manos de los niños se ven  
5                   privadas de manipular las lengüetas, con lo que la vi-  
da del acordeón que se propone tiene mayor aliciente -  
para el mundo infantil por ser más duradero; cualidades  
en síntesis, que confieren al Modelo solicitado una uti-  
lidad práctica singular por el beneficio o efecto nuevo  
10                   que aporta a la función a que se destina.

                  Hecha la descripción precedente es necesario-  
añadir que los detalles de realización de la idea expues-  
ta pueden variar sin que por ello cambie la esencia de -  
la invención, que es la que se desprende de los párrafos  
15                   que anteceden y lo que se reivindica en la siguiente

NOTA

                  En resumen: El Modelo de Utilidad que se soli-  
cita ha de recaer sobre las reivindicaciones siguientes:

20                   1ª.-UN ACORDEON DE JUGUETE, caracterizado esen-  
cialmente porque su cuerpo constitutivo presenta la dis-  
posición de una serie de lengüetas que inciden sobre uno  
de los extremos de las teclas, presionándolas constante-  
mente contra las válvulas que al efecto presenta el acor-  
deón, y porque comprende además, la disposición subsidia-  
25                   ria de un protector ranurado de dichas lengüetas, del --  
cual sobresalen las zonas de pulsación de las propias te-  
clas.

                  2ª.- Se reivindica por último, como objeto so-  
bre el que ha de recaer el Modelo de Utilidad que se so-  
30                   licita "UN ACORDEON DE JUGUETE".

117265



1

Todo tal y como queda descrito y reivindicado en la presente Memoria que consta de cinco hojas escritas a máquina por una sola cara y dibujos que se acompañan.

5

Madrid, 12 de noviembre de 1965

ALFONSO UNGRIA

P.P.  
*[Handwritten signature]*

10

15

20

25

30

117265

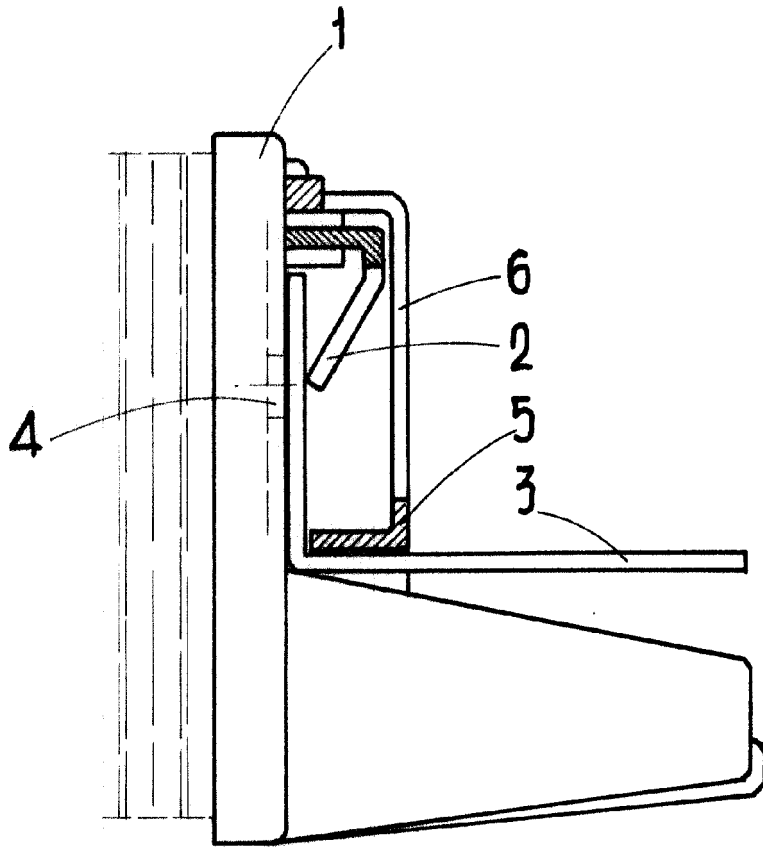

**ESCALA VARIABLE**

Madrid, 12 de Noviembre de 1965

**ALFONSO UNGRIA**

P.P.