

117261



117261

MODELO DE UTILIDAD

que por veinte años, para España y sus Posesiones, se solicita a favor de D. Felipe Urioste y Hermida, de nacionalidad española, con domicilio en Madrid, C/Barquillo nº 22, por: - - - - -
HORMA PARA LA LIMPIEZA DEL CALZADO" - - - - -

MEMORIA DESCRIPTIVA

Corresponde esta Memoria Descriptiva a un Modelo de Utilidad que se refiere, como se indica en su enunciado, a una nueva horma para la limpieza del calzado, que reúne características especiales y ventajas funcionales suficientes para ser merecedor de la protección que se solicita, al amparo del derecho que se reconoce en el artº 171 del Vigente Estatuto de Propiedad Industrial.

El Modelo que se solicita viene a ser una modificación o mejora introducida en el objeto del Modelo de Utilidad nº 111.300, concedido al propio solicitante, cuya mejora afecta exclusivamente al mecanismo de abertura y cierre del compás movable que constituye el soporte del calzado en la operación de su limpieza

Se conserva pues la disposición general del Modelo anterior en lo que se refiere a la constitución de la horma; es decir la previsión de dos brazos, uno móvil y otro fijo, unidos en forma de compás, y provistos de un brazo fijo de adaptación del conjunto a la placa soporte que ha de unirlo al muro o lugar conveniente donde haya de ser colocado.

Se modifica, como ya se ha indicado, el mecanismo regulador del arrastre y fijación posicional de la abertura del compás, modificación que simplifica y mejora sustancialmente el sistema



previsto en el Modelo anteriormente registrado.

25 Con el fin de dar una idea mas clara del objeto que constituye este Modelo de Utilidad, se acompaña una hoja de planos, en la que se representa un ejemplo de ejecución preferido, el cual debe ser considerado en su más amplio aspecto y nunca en limitativo, ya que será posible introducir en el mismo todas aquellas variaciones de detalle que no alteren sustancialmente su finalidad característica.

En el plano:

30 FIGURA 1ª, representa una vista de conjunto de la horma en corte, para apreciar la disposición interna de la cabeza del compás, y

FIGURA 2ª, es una vista, tambien en corte, del mango accionador.

35 De conformidad con lo representado el mecanismo regulador de apertura y cierre de la horma, se integra esencialmente en dos partes principales.

1ª.- Mecanismo alojado en el interior de la cabeza del compás.-

40 2ª.- Mango accionador.

En el interior de la cabeza del compás movable -1-, conformada en el punto de unión de ambos brazos -2- y -3-, se aloja un piñón o rueda dentada -4-, unida por tres puntos -5-, a los correspondientemente previstos en el brazo fijo -3-.

45 Dicha rueda dentada se une a la referida cabeza del compás por mediación del tornillo central de giro -6-, y se halla recubierta por ambas caras por sendas juntas de plástico -7-, de menor diámetro que la rueda, con el fin de adjuntarla en su funcionamiento, con supresión de toda posible holgura que pudiera reportar imperfecciones.

50 El mango accionador -8-, previsto en la parte superior de la horma y como prolongación del cabezal -1- se dispone interior-



mente hueco, para alojamiento de una uña -9-, deslizable por sus correspondientes guías internas.

55 Esta uña presenta en su parte superior una pieza solidaria con dos deformaciones o desviaciones laterales -10-, que sobresalen al exterior, con el fin de poder ser elevada manualmente.

60 El extremo superior del mango se halla recubierto por un tapón -11-, con un muelle -12-, como elemento de unión entre dicho tapón y pieza superior de la uñeta.

65 El movimiento regulador de la apertura y cierre del compás, se consigue mediante la elevación de la uñeta -11p, y desviación del mango -8- hasta alcanzar la abertura deseada, en cuyo momento dejan de presionarse las desviaciones laterales -10-, y el propio impulso del muelle empujará la uñeta -9- hacia abajo, obligandola a engatillar en el correspondiente diente del piñón -4-, quedando asegurada la posición conveniente de la horma, en cuanto a la abertura del compás se refiere.

70 Descrito suficientemente el objeto a que se refiere éste Modelo de Utilidad, sólo resta añadir que en su realización industrial podrán ser introducidas todas aquellas modificaciones de detalle que no alteren su esencialidad, que es la que se desprende de cuanto antecede y se reivindica a continuación, pudiendo afectar por tanto, a cambios de forma, dimensiones, proporciones, etc., y debiendo quedar todas ellas comprendidas sobre las siguientes:

REIVINDICACIONES

80 1ª.- HORMA PARA LA LIMPIEZA DEL CALZADO, caracterizada esencialmente por comprender un compás, cuyos dos brazos, uno móvil y otro fijo, comportan solidariamente dos piezas, la del móvil conformada en forma de puntera y la del fijo en forma de talonera, habiendose previsto igualmente la disposición de otro brazo fijo para unión a la placa soporte que ha de sujetar el conjunto al muro o lugar adecuado, disponiéndose en la cabeza del compás,



o punto de unión de ambos brazos, el mecanismo regulador de la apertura y cierre del mismo.

.85 2ª.- HORMA PARA LA LIMPIEZA DEL CALZADO, según la reivindicación anterior, caracterizada además porque el mencionado mecanismo está constituido por un piñón o rueda dentada alojada en el interior de la cabeza del compás, y unida al brazo fijo por tres puntos y al conjunto por un tornillo central de giro, estando recubierta por ambas caras por sendas juntas de plástico, de menor diámetro que la rueda o piñón, para ajuste en su funcionamiento y supresión de toda posible holgura.

90 3ª.- HORMA PARA LA LIMPIEZA DEL CALZADO, según reivindicaciones anteriores, caracterizada además por la previsión de un mango accionador, situado en la parte superior de la horma y como prolongación del cabezal del compás, cuyo mango se dispone interiormente hueco para alojamiento de una uñeta, deslizable en sentido ascendente y descendente por guías interiores, cuya uñeta ha sido prevista en su parte superior de una pieza solidaria con dos deformaciones o desviaciones laterales, sobresalientes al exterior, para accionamiento manual.-

100 4ª.- HORMA PARA LA LIMPIEZA DEL CALZADO, según reivindicaciones anteriores, caracterizada además porque el extremo superior del mango se halla recubierto por un tapón con un muelle interior como elemento de unión entre el mismo y la pieza superior de la uñeta.-

105 5ª.- HORMA PARA LA LIMPIEZA DEL CALZADO.-

Todo tal cual que descrito en la Memoria que antecede y se ilustra con el plano que se acompaña.-

110 Consta esta Memoria Descriptiva de cuatro hojas foliadas y mecanografiadas por una sola cara.-

Madrid, 12 NOV. 1965



FIG. 1

117261

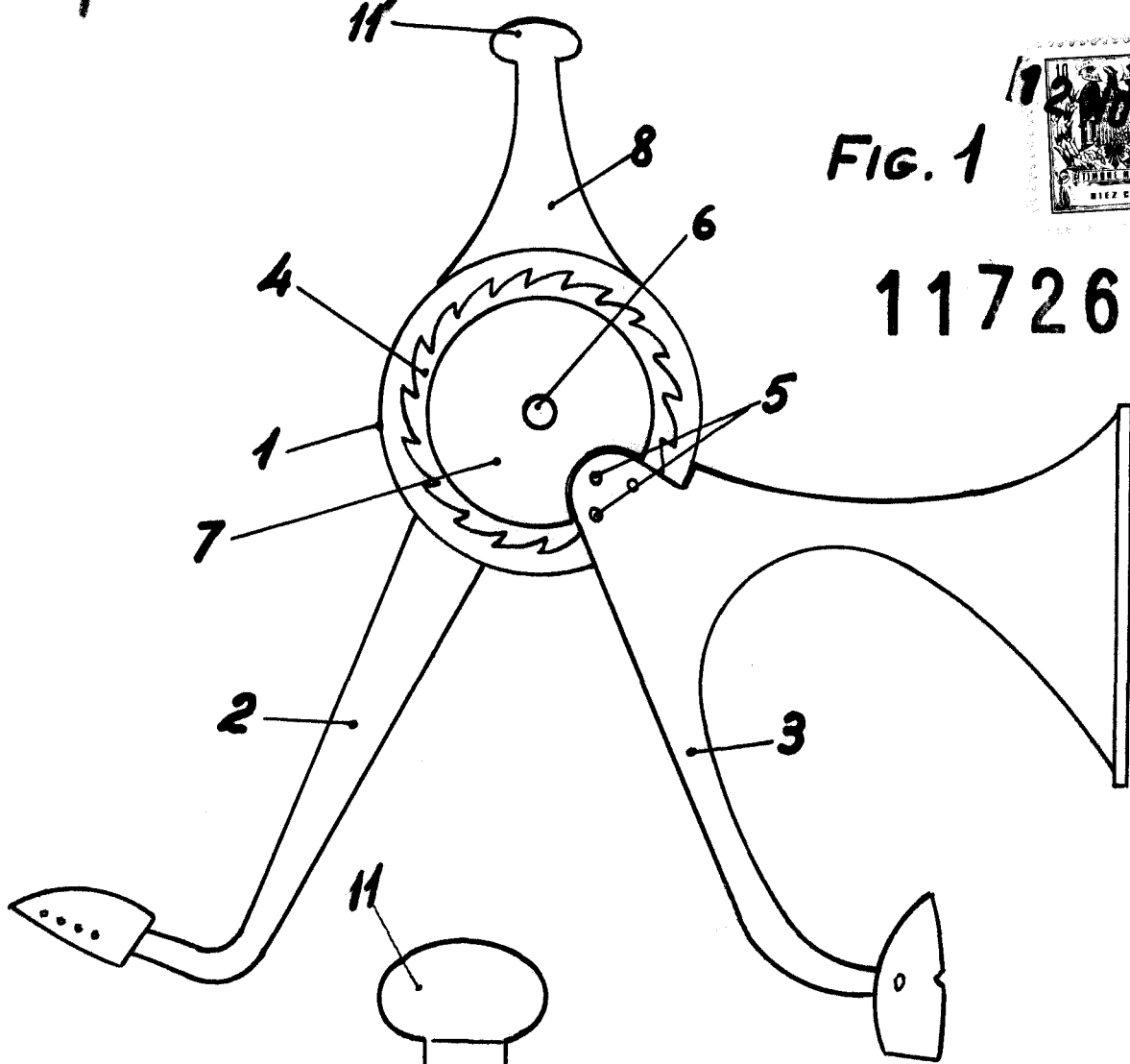
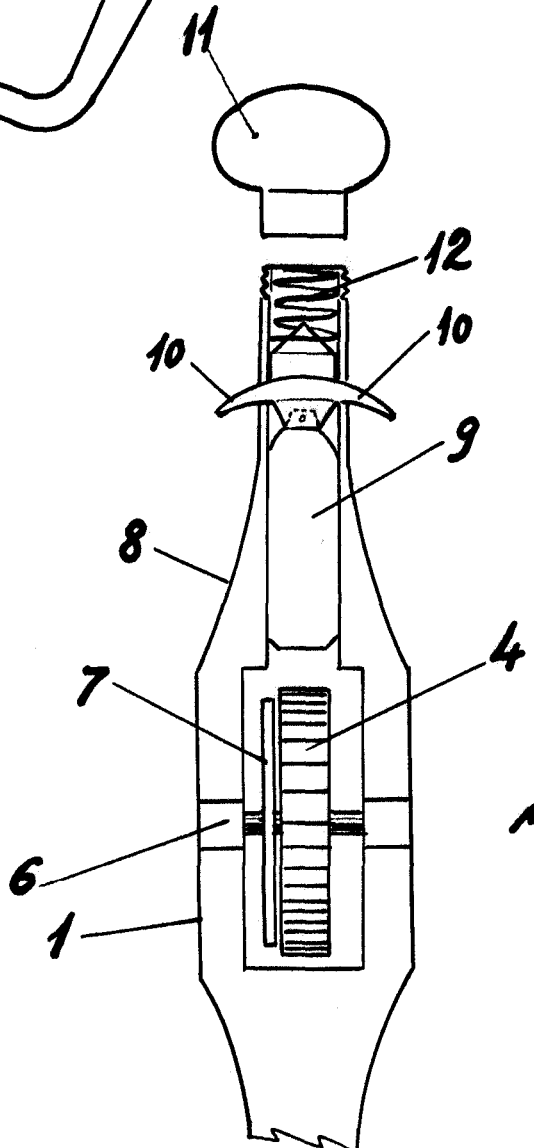

FIG. 2



-Escala variable
Madrid: 12 NOV. 1965

HA