



11 NOV

117232

117232

MEMORIA DESCRIPTIVA

Correspondiente a la solicitud de registro de Modelo de Utilidad que, por veinte años, se solicita para España y sus Colonias, a favor de la firma "INDUSTRIAS IRU, S.A.", de nacionalidad española, residente en Ermua (Vizcaya), Barrio San Lorenzo,

p o r

" ABRAZADERA SOPORTE PARA ESPEJO RETROVISOR "

La presente Memoria, se refiere, como indica su enunciado, a una abrazadera soporte, especialmente ideada para la sujeción de espejos retrovisores a motocicletas tipo scooter, de forma que estos se fijen al borde del escudo protector anterior del que esta clase de vehículos dispone, eliminando ele



117232

mentos accesorios como vástagos adosados al manillar y otros similares, para la colocación de dichos espejos retrovisores.

10 Con la adopción de esta clase de soporte, se consigue, -
además, la ventaja de que no produce señal alguna en la carrocería del vehículo, y que puede, por tanto, modificarse su posición a gusto del usuario, sin que ello suponga que -
en el borde del escudo, quede taladro, soldadura ó marca --
que vaya en contra de la estética del mismo.

15 En esencia, este soporte, está constituido por dos piezas acopladas entre sí por un tornillo con tuerca, cuyas piezas en sus bordes están dotadas de un especial perfil, a fin de que uno de ellos forme una abrazadera de sección circular -
para sujeción del eje donde se encuentra montado el espejo
20 retrovisor, mientras que el otro borde, presenta, en una de las piezas un perfil de media caña y el correspondiente a -
la pieza antagonista, un perfil cilíndrico, que se acopla -
en el interior del otro, dejando entre ambos espacios para la interposición del borde del escudo de la motocicleta, el
25 cual siempre tiene un reborde de sección en media caña, con lo que se asegura la perfecta sujeción, sin necesidad de --
practicar orificio ninguno, ni soldaduras ni ninguna clase de operación auxiliar capaz de originar marca o señal en --
dicho escudo.

30 Por el aludido objeto, se solicita el correspondiente --
privilegio de Modelo de Utilidad, conforme y al amparo del vigente Estatuto sobre Propiedad Industrial, a fin de garantizar a favor del recurrente el derecho a la explotación exclusiva del mismo en toda España.

35 A continuación, se hará una detallada descripción de la abrazadera soporte que se cita, con referencia a los planos que se acompañan, en los que se representa, a simple título



117232

-3-

de ejemplo, no limitativo, una forma preferente de realización, susceptible de todas aquellas variaciones de detalle que no supongan una alteración fundamental de las características esenciales de la misma.

En dichos planos se ilustra:

En la figura 1ª: Vista en sección de la abrazadera, según un plano perpendicular a la misma.

En la figura 2ª: Vista perspectiva de la misma.

En la figura 3ª: Detalle de colocación en el escudo de una motocicleta tipo scooter.

La abrazadera soporte para espejo retrovisor que se preconiza, está constituida por dos piezas (1 y 2), planas de forma sensiblemente rectangular, y dotadas de los nervios (3') correspondientes para darles mayor resistencia, en las que en uno de sus bordes se ha previsto un perfil (3 y 4) de sección semicircular, para que al colocar una pieza sobre otra, formen un cilindro hueco, en el que se aloja el vástago (5) del espejo retrovisor (6).

En el borde contrario, se ha previsto en una de las piezas (1), otro perfil (7) de la misma forma y mayor radio, mientras que en la pieza contraria, existe un reborde (8) vuelto hacia el interior, formando un cilindro de radio ligeramente inferior al del reborde (7) al objeto de poder alojarse en su interior.

Ambas piezas, en su zona central, están dotadas de un taladro por el que pasa un tornillo (9) con tuerca (10), que solidariza a una pieza contra la otra, en la medida necesaria para una buena sujeción del conjunto al vehículo que se trate.

Organizada de esta forma la abrazadera, por medio del borde (3 - 4) se fija el vástago (5) del espejo, mientras que, por medio del borde contrario, se logra la interposi-

117232

-4-

11 NOV 1961



70 ción del borde del escudo (11) de la motocicleta tipo scoo-
ter que se trate, entre la cara interna del perfil (7) y la
externa del cilindro (8), ya que este borde citado (11) pre-
senta una forma acanalada de acuerdo con el perfil previsto
en estas dos piezas (1 y 2).

75 Es evidente, por tanto, que la sujeción se efectúa por --
simple presión al apretar más o menos la tuerca (10) del ---
tornillo (9) sin necesidad de ningún otro elemento acceso---
rio, por lo que se consigue la carencia absoluta de señales
y marcas en el escudo del vehículo en que se coloque.

80 La forma, materiales y dimensiones, podrán ser variables
y, en general, cuanto sea accesorio y secundario, siempre --
que no altere, cambie ó modifique la esencialidad del objeto
que se describe.

Los términos en que queda redactada esta Memoria, son ---
85 ciertos y fiel reflejo del objeto descrito, debiéndose to---
mar con caracter amplio y nunca en forma limitativa.

N O T A

EN RESUMEN: El Modelo de Utilidad que, por veinte años, -
se solicita para España y sus Colonias, ha de recaer sobre -
90 las siguientes reivindicaciones:

1ª.- "ABRAZADERA SOPORTE PARA ESPEJO RETROVISOR", carac-
terizada por estar constituida por dos piezas planas, que --
se acoplan entre sí paralelamente, por medio de un tornillo --
que las atraviesa y que mediante una tuerca permite la mayor
95 o menor presión entre ambas, en cuyas placas se ha previsto
en un borde, un perfil en media caña, que al coincidir for-
man un alojamiento cilíndrico para sujeción del vástago del
espejo, mientras que en el borde contrario, unas de las pie-
zas presenta un reborde en media caña y la contraria un re-
100 borde cilíndrico que encaja en dicha media caña, a fin de --
dejar la interposición entre ambos rebordes, del escudo de



las motocicletas tipo scooter, verificando la sujeción de la abrazadera al mismo, sin necesidad de ningún elemento accesorio.

105 2ª.- Por último, se reivindica como objeto sobre el cual ha de recaer el Modelo de Utilidad que, por veinte años, se solicita para España y sus Colonias,-----

p o r

" ABRAZADERA SOPORTE PARA ESPEJO RETROVISOR "

110 Todo conforme queda expresado en la presente Memoria descriptiva, que consta de cinco hojas, escritas a máquina por una sólaca y dibujos que se acompañan.

Madrid, a 11 de Noviembre de 1965

P.A.,

1 1 7 2 3 2

INDUSTRIAS IRU, S.A.

LAMINA UNICA

117232

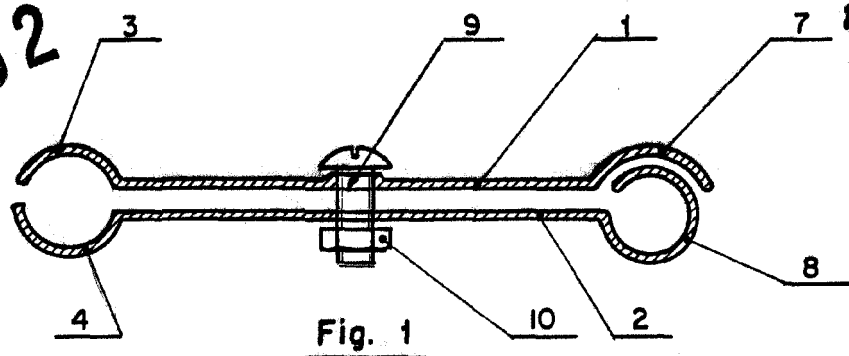

Fig. 1

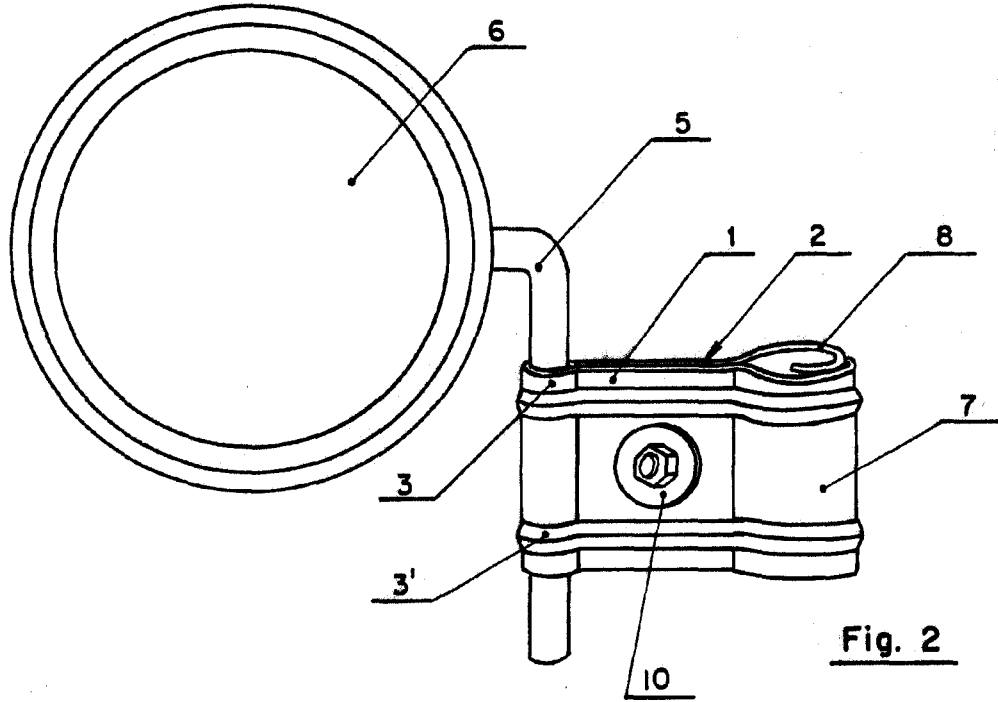

Fig. 2

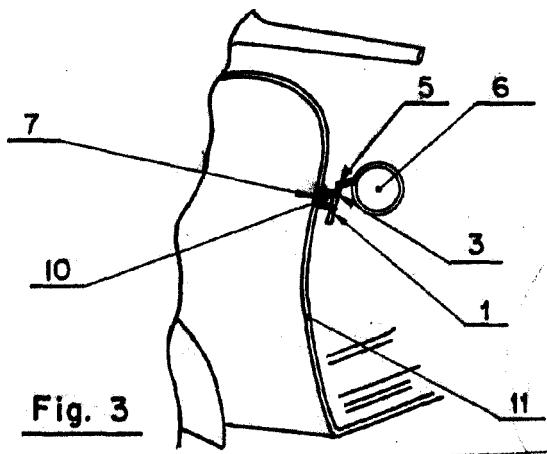

Fig. 3

Madrid, 11 NOV 1965
P.A.

ANTONIO ARICHA
P.P.

Antonio Aricha

ESCALA VARIABLE