



11728

MEMORIA DESCRIPTIVA

para una patente de introducción por diez años por "PERFECCIONAMIENTOS EN APARATOS ALFILETEROS" (segundo grupo, clase 17) a favor de Don Amadeo MEANA CAUNEDO, subdito español, residente en Gijón (Oviedo), calle Corrida, 40.

=====

El objeto de la presente patente de introducción se refiere a unas mejoras introducidas en aparatos-alfileteros. Estos sustituyen ventajosamente todos los demás sistemas conocidos, por cuanto que impiden de un modo absoluto la dispersión de los alfileres por el suelo, y en otros lugares.

El citado alfiletero comprende un zócalo de metal o de otra materia, dentro del cual está dispuesto un recipiente. Este último es susceptible de desplazarse en forma de corredera, siendo impulsado hacia arriba por un muelle dispuesto dentro del zócalo antes citado, no pudiendo, por otra parte, salirse de su parte superior por impedirlo unas lengüetas dispuestas lateralmente en el citado recipiente y que se mueven dentro de unas guías. Asimismo está dispuesto en el zócalo una espiga vertical, cuyo extremo inferior está unido sólidamente a aquél, mientras que su parte superior atraviesa una chapita, dispuesta en forma de mariposa en el expresado recipiente, poseyendo la espiga una ranura semi-circular en su parte superior. Asimismo hay dispuesta en la circunferencia interior del citado recipiente una pestaña que ayuda a facilitar el repuesto de los alfileres a la mariposa, la cual hace de depósito



20 para estos.

La tapa del aparato que es desplazable, contiene un agujero triangular o de otra forma para la introducción de los alfileres, mientras que otro orificio en la misma coincide con el vástago o espiga que levanta los alfileres, permitiendo a éstos a que sobrepasen la tapa, sujetos en la parte superior del vástago, desde donde los alfileres fácilmente podrán ser cogidos.

La fig. 1 muestra las mejoras de este aparato-alfiletero, siendo A la base o zócalo del aparato, B es el recipiente corredizo, C es el muelle para levantar este último, D es la lengüeta de tope, E es la tapa con sus orificios E' y E''.

La fig. 2 es una vista en corte de la figura 1 por Z-Z, siendo F el vástago, portador de los alfileres, G es la mariposa donde descansan éstos, H es el orificio practicado en la mariposa por donde asoma el vástago, I es una pestaña distribuidora de los alfileres al ser introducidos en el aparato, y K es un alfiler dispuesto a ser extraído del alfiletero.

La fig. 3 es la tapa E vista interiormente, siendo E' y E'' los agujeros de introducción y de salida de los alfileres, respectivamente, mientras que L es un pequeño dispositivo en forma de flecha para permitir la fácil introducción de los alfileres al aparato.

Para manejar el aparato-alfiletero se provee de alfileres la mariposa G, colocando las cabezas de éstos hacia arriba, y sentando al aparato su tapa E. Para sacar sucesivamente un alfiler, se aprieta en cada caso la citada tapa, con lo que aparece en el vástago un alfiler a través de la abertura E'. Se suelta a continuación la tapa con cuyo movimiento el muelle impulsa hacia arriba el recipiente corredizo a su estado de reposo, pudiéndose entonces introducir en el mismo cuantos alfileres se deséen, teniendo siempre cuidado de colocar las cabezas de éstos hacia arriba.



NOTA

Se declara que el objeto de la presente patente de introducción es conocido en el Extranjero, pero no practicado en territorio español, con las siguientes

Reivindicaciones

- 50 1.- Perfeccionamientos en alfilereros, caracterizados porque comprenden una base o zócalo provisto de dos ramuras laterales y un recipiente contenido dentro de aquél, con la inserción de un muelle entre ambos, con objeto de conseguir un movimiento corredi-
55 zo de ascenso y de descenso, estando provisto el recipiente de dos lengüetas de tope.
- 2.- Perfeccionamientos según la reivindicación anterior, caracterizados porque en el zócalo hay sujeto un vastago perpendicular, cuya parte superior tiene una incisión semi-circular, apta para coger alfileres.
- 60 3.- Perfeccionamientos según las reivindicaciones anteriores, caracterizados porque el recipiente lleva en su parte superior una chapita en forma de mariposa, con orificio para el paso de un vastago, disponiéndose además una pestaña lateral para conducción de los alfileres al introducir estos en el aparato.
- 65 4.- Perfeccionamientos según las reivindicaciones anteriores, caracterizados porque la tapa es desplazable, llevando dos agujeros respectivamente, para la entrada y salida de los alfileres, disponiéndose en la parte interior unas chapitas en forma de flecha para la conducción de los alfileres.

La patente cuyo privilegio de introducción se solicita por diez años para España y sus dominios deberá recaer por "PERFECCIONAMIENTOS EN APARATOS ALFILETEROS" (segundo grupo, clase 17) según se describe y reivindica en la presente memoria y se ilustra con los dibujos que a la misma se acompañan.

Madrid 11 de Marzo 1930.
pp: Amadeo MEANA CAULEDO.

Amadeo Meana Cauledo

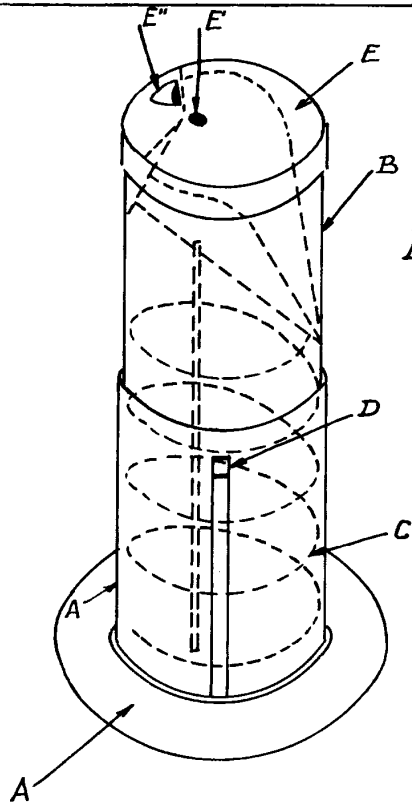

Fig. 1

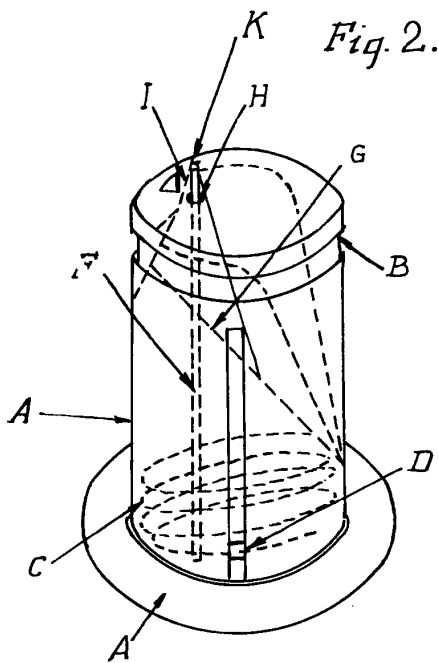

Fig. 2.

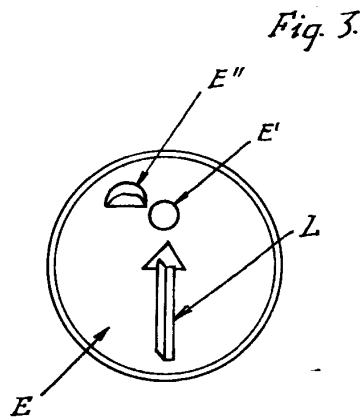

Fig. 3.

*Enca variable
pp. l'umades Meana Cuernedo
García*