



1865

117210

117210



MEMORIA DESCRIPTIVA
DE UNA PATENTE DE MODELO DE UTILIDAD POR VEINTE AÑOS EN ESPAÑA
A FAVOR DE DON EUGENIO FERRERES BESALDUCH, DE NACIONALIDAD ES-
PAÑOLA, Residente en Barcelona, Parlamento 7.
sobre
UN ENVASE PERFECCIONADO.



- La presente solicitud tiene por objeto garantizar el derecho a la fabricación y explotación en exclusiva de un envase perfeccionado, concretamente apto para el transporte manual de artículos de consumo frecuente, efectuado por parte de los compradores al detalle. Lo que equivale que el envase que vamos a tratar no esté destinado al transporte industrial, sino tan sólo a la conducción manual y restringido, desde el lugar de la compra al domicilio del consumidor.
- 5.-
- El tipo generalmente adaptado de ésta clase de envases, es usualmente el de un recipiente prismático rectangular, en cuya embocadura cuenta con dos solapas ranuradas como único elemento asidero del mismo, siendo en dicho punto donde se evidencia la insuficiencia e endeblez que hace de tal medio un empaquetado poco seguro.
- 10.-
- El envase que es objeto de ésta solicitud viene a suprimir éste inconveniente, toda vez que una de sus características esenciales consiste en incorporar al indicado asidero una pinza reforzadora que es al mismo tiempo un medio de suavizar el tacto y hacer más cómodo y llevadero el peso que se deriva de la índole de lo transportado.
- 15.-
- Otra característica importante relativa ésta al orden decorativo o estético, consiste en el forrado del recipiente que es practicado en último término posteriormente al montaje de la caja, de tal modo que envolviendole exteriormente en todas sus caras en forma continua, se evita y elimina la vista de las grapillas del cosido, empleadas hasta el presente en cerrar y unir las pestañas de superposición de las aristas del cartón ondulado que integra las paredes y fondo de la caja.
- 20.-
- La mejora que se deriva de éstas novedades, es la de poder variar en las distintas ocasiones de incremento de ventas tales como las distintas festividades escalonadas dentro del año, los emblemas y temas decorativos oportunos, limitando así a lo más
- 25.-
- 30.-



preciso, en cuanto a cantidad, el acabado de unos envases cuyo armazón de cartón puede haber sido producido y adquirido en las grandes partidas industriales que economizan su presupuesto.

5.- Seguidamente, y para confirmar aclaratoriamente lo expuesto se describe un caso de realización práctica con la ayuda y referencia del ejemplo consignado en el plano adjunto, donde:

La Figura 1ª., representa la plantilla extendida del cartón con que se forma la caja.

10.- Lo mismo en ésta figura que en la 2ª., donde se representa en perspectiva la iniciación del montaje, se muestra claramente su estructura rectangular de base cerrada (5) en la que la boca superior prolonga sus paredes mayores (6), mediante dos pestañas amplias de toda su anchura (7 y 7a), iguales ambas, teniendo en su centro aproximado la arista de doblez que le otorga dos planos (8 y 8a), en el segundo de los cuales presenta la abertura renurada (9), con unos diámetros adecuados para dar paso por ella a los dedos de la mano del portador.

15.- Se señala en la Fig. 1ª., la existencia de las pestañas de unión (10), así como las grapillas de costura (11) que quedan posteriormente tapadas y ocultas por el papel envolvente donde se graban las decoraciones y emblemas oportunos, y con las cuales se cosen los dos lados menores (12) que son las dos únicas partes independientes.

20.- La Figura 3ª., dibuja la vista superior del asidero o pinza de plástico (13) y la Figura 4ª., repite ésta vista en perspectiva.

25.- Se trata de una placa rectangular, curvada en forma semi-circular de modo que queda abierta por la parte alta, teniendo en sus extremos unas prolongaciones (14) a modo de tiras que forman pinzas, sirviendo para introducir en ellas, con la ligera presión que proporcionan espontáneamente, los bordes laterales en ambos extremos de la ranura (9) del asidero.

30.-



Lo mismo en la Figura 1ª que en la Figura 5ª., donde se representa en perspectiva la totalidad del envase, se demuestra el modo de colocar la placa (12) de tal forma que además de establecer el cierre más completo de la embocadura, se refuerza el borde del cartón y se logra la suavidad buscada para el contacto de la mano, toda vez que la superficie externa de la placa (13), presenta un moleteado (14), que hace que la mano tampoco resbale.

Descrito el ejemplo de realización representado, queda consignado que toda variante relacionada con la dimensión, las calidades y la decoración y adorno del papel enfundador, no alterarán la esencialidad prevista.

N O T A

En resumen, la presente solicitud recaerá sobre las siguientes reivindicaciones.

1ª.- Un envase perfeccionado, caracterizado porque sus dos caras, así como la propia base es conseguida en una sola pieza, prolongándose las caras laterales mediante dos pestañas iguales, dando lugar con las mismas a conformar la tapa, habiéndose previsto solidarizadas conjuntamente a dichas pestañas la disposición de otras dos taladradas para proporcionar unas ranuras-asidero del envase.

2ª.- Un envase perfeccionado, según la reivindicación anterior caracterizado porque tanto las caras laterales como la base van provistas de unas pestañas que rebordean su contorno, para permitir el engrapillado correspondiente que lo conforma, y permita, una vez estructurado, su forrado por medio de papeles de tipo decorativo.

3ª.- Un envase perfeccionado, según las reivindicaciones anteriores caracterizado porque las ranuras determinantes del asidero proporcionan el cierre al preverse su unión por medio de un herraje de material semi-blando, el cual va dotado de un pequeño relieve, para al mismo tiempo que refuerza el asidero, proporciona un mayor tacto.



210

4a.- Un envase perfeccionado, según las anteriores reivindicaciones, caracterizado porque el herraje referido presenta forma curvada espontáneamente a fin de que en la ranura que constituye tenga fácil entrada las pestañas taladradas que determinan el asidero, habiendo sido asimismo provisto en sus extremos de unos apéndices a modo de pinza para afianzar las mencionadas pestañas y evitar que se abran.

5a.- UN ENVASE PERFECCIONADO.

Según se describe en la presente memoria que consta de cinco hojas escritas a máquina por una sola cara y dibujos.

Madrid a 8 de febrero de 1965

117210

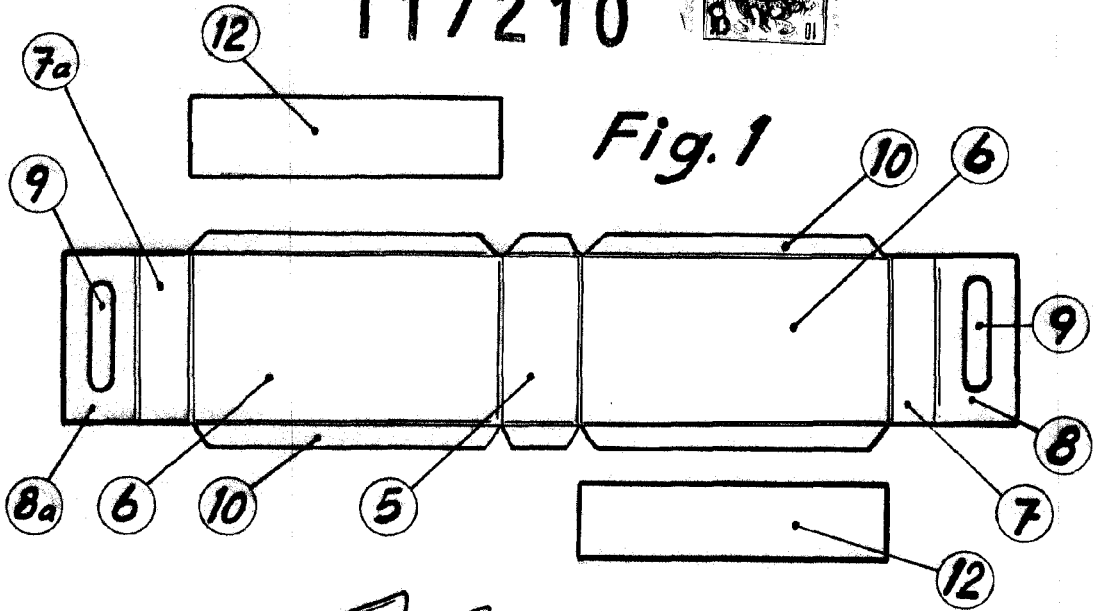

Fig. 1

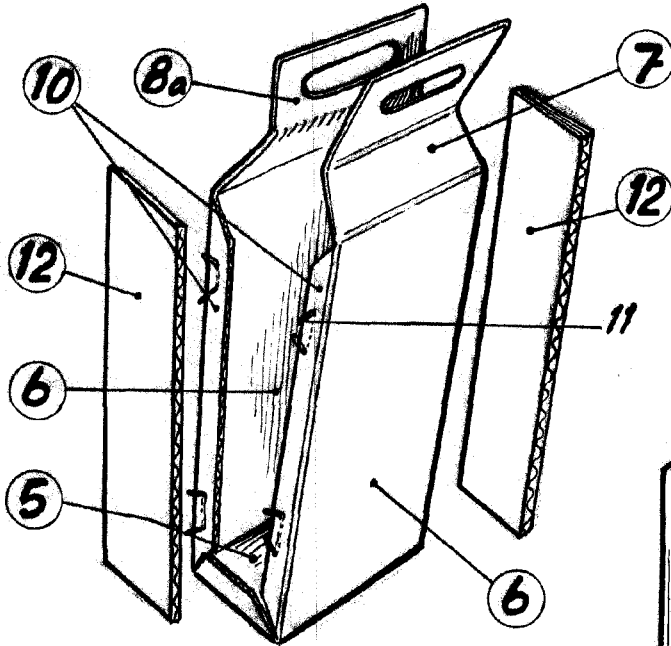

Fig. 2

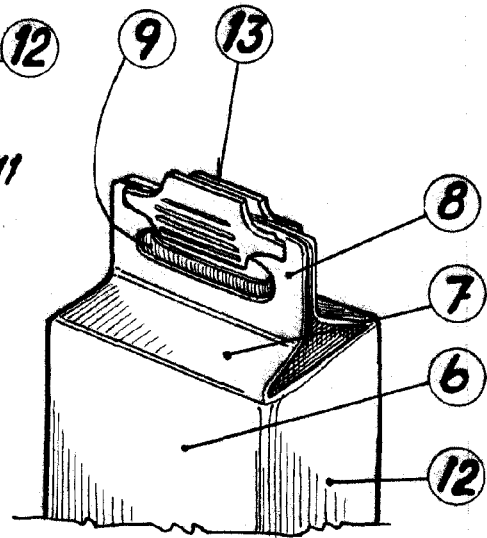

Fig. 4

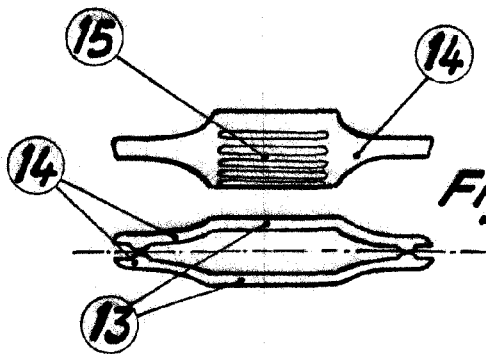

Fig. 3

Escala variable

8 FEB. 1955