



117190

M O D E L O  
D E  
U T I L I D A D

por "UNA CONTERA PERFECCIONADA PARA PATAS DE MUEBLES", a favor de DON ALVARO MARTIN AMASUNO, de nacionalidad española, residente en MOLLET DEL VALLES (Barcelona), calle Caganell, 22.

= . =

MEMORIA DESCRIPTIVA

El presente modelo de utilidad se refiere a una contera perfeccionada para patas de muebles.

Más concretamente, en la invención se ha previsto una contera, especialmente destinada para acoplar en patas de muebles, la cual comprende un plano de apoyo montado en articulación de rótula, de tal manera que dicho plano es móvil por presión para adaptarse a las irregularidades del terreno, quedando el mueble perfectamente asentado en el mismo.

Con el fin de facilitar la explicación, se acompaña a la presente memoria descriptiva de una lámina de dibujos



en la que se ha representado un caso de realización que se cita a título de ejemplo.

En los dibujos:

- La figura única, representa una vista en sección diametral de la contera, según el modelo, en la que se aprecia una contera propiamente dicha -1-, para la pata -2- del mueble, cuya contera presenta su fondo en cavidad esférica 3, con ventana -10-, para recibir al casquete -4- de la pieza -5-, estando relacionados ambos elementos a través del remaché -6-, que asienta por su extremo superior contra la arandela -7- y por el inferior contra la pieza -8- de material plástico duro, la cual forma expansión -9- integrante del plano de apoyo.

- El modelo dentro de su sencillez puede ser llevado a la práctica en otras formas que difieran en detalle de la indicada a título de ejemplo en la descripción que antecede. Podrá, pues, ser construida en cualquier forma y tamaño, empleando en su construcción los materiales más adecuados a cada caso, por quedar todo ello comprendido en el espíritu de las reivindicaciones.

117190

N O T A

Descrito el objeto y utilidad de la presente invención, lo que se declara como no divulgado ni practicado en España, comprende las siguientes reivindicaciones.

5. 1. Una contera perfeccionada para patas de muebles, caracterizada esencialmente por el hecho de estar constituida por una contera propiamente dicha, que presenta su fondo exterior en concavidad semiesférica apta para recibir a un casquete esférico solidario de una pieza dotada de un frente plano de apoyo, estando relacionado el citado casquete con
10. el fondo de la contera por remache adecuado, pasante a través de un orificio holgado de dicho fondo, que permite el juego de rótula entre ambas piezas.

2. Una contera perfeccionada para patas de muebles.

15. Según se describe y reivindica en la presente memoria descriptiva que consta de cuatro hojas foliadas y escritas a máquina por una sola de sus caras, acompañadas de una lámina de dibujos y de la documentación reseñada en el índice anexo.

- 4 -

117190



10 NOV 1955

Madrid, a

ALVARO MARTIN AMASUNO

p. a. JAIME ISERN

E. P.

117190

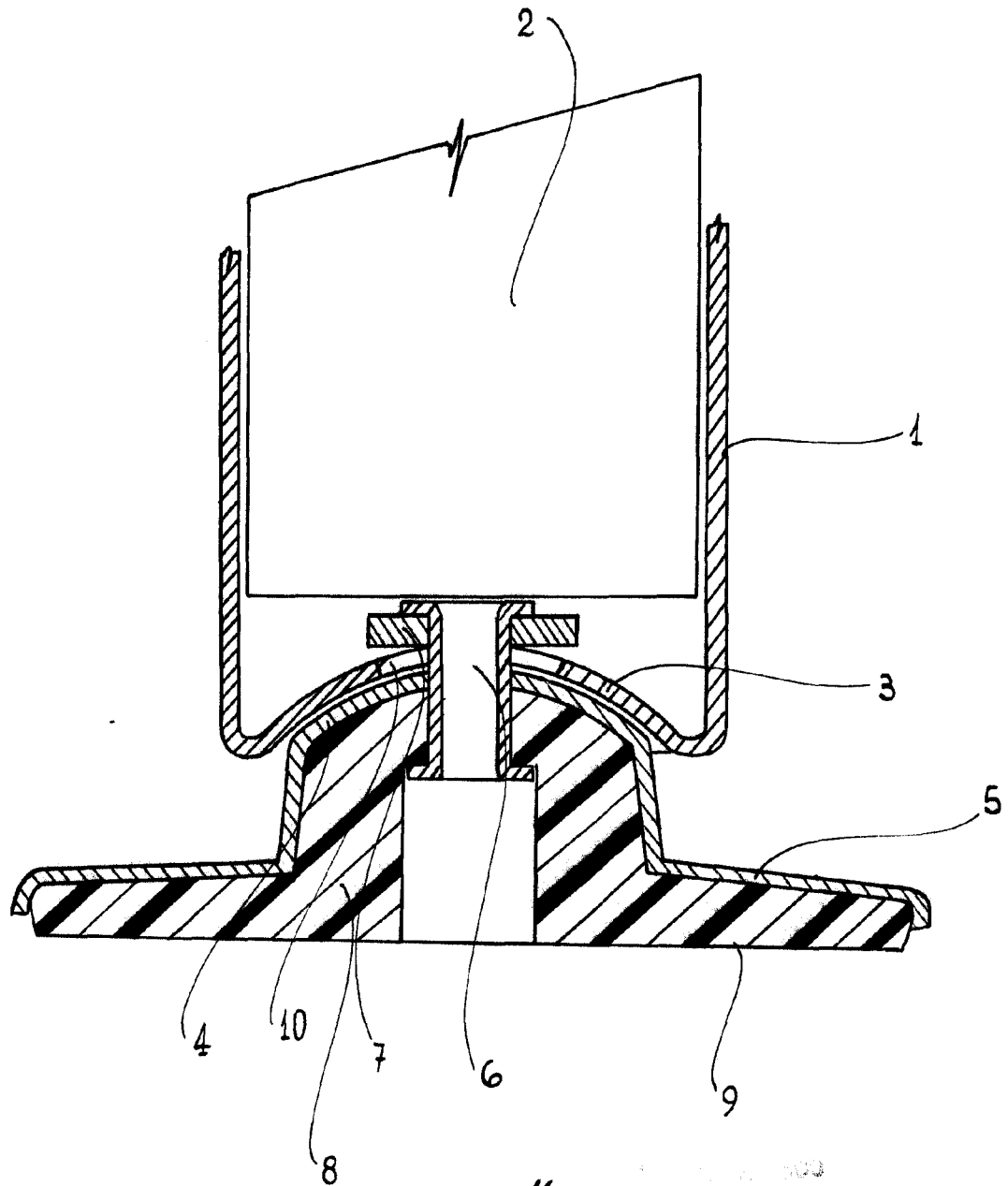

Madrid, Jaime Isern

*[Handwritten signature]*