



117125

MODELO DE UTILIDAD

por VEINTE años

a favor de la entidad INDUSTRIAS PLASTICAS TIRSO SA

de nacionalidad española

residente en MADRID, c/ Dolores Folgueras, nº 8

por:

"MARCO PERFECCIONADO"



Memoria Descriptiva

5.- La presente invención se refiere a un marco perfeccionado que responde a un principio de trabajo y constitución completamente distinto de todos los sistemas conocidos hasta el presente, mejorando a los aludidos sistemas antiguos, tanto en su funcionamiento como duración y economía de fabricación.

10.- Esencialmente consiste en un marco, el cual comporta en su cara posterior y vinculado al mismo, una caja estanco de forma de tronco de pirámide regular, con una prolongación superior circular que se utilizará para colgar el conjunto. En el interior de la caja estanco y por medio de unos pivotes que penetran en los orificios practicados en su base, presenta una repisa o plataforma saliente de la línea del marco, con motivos decorativos en relieve, dispuestos paralelamente y a distinta altura.

15.- Para la mejor comprensión de la presente invención se acompaña una hoja de planos en la que la figura 1ª es una vista en perspectiva del despiece, la figura 2ª representa una sección en alzado.

20.- En dichas figuras, la distinta numeración goza el mismo valor y en ellas tenemos:

- 1.- Marco.
- 2.- Caja.
- 3.- Resalte.
- 4.- Anilla.
- 25.- 5.- Orificios caja.
- 6.- Peana figuras.



117125

7.- Pié peana.

8.- Pivotes peana.

9.- Figuras.

5.- Para el funcionamiento de la invención a que nos referimos, tenemos la moldura o marco (1) propiamente dicho, que comporta posteriormente una caja estanco (2) conformada en tronco de pirámide regular, cuya base mayor corresponde a la ventana del marco (1), teniendo en su parte superior, un resalte horizontal (3) del cual se prolonga enrasada con su base menor, la anilla (4), utilizable para colgar.

10.- La cara interna de la caja (2), tiene un par de orificios (5), en los cuales encajan los pivotes (8) de la peana (6), que mantiene su horizontalidad por el elemento de apoyo y adorno consistente en el pié de la peana (7), perpendicular a la misma que presenta en su base superior unas figuras (9) alineadas paralelamente, y en relieve como motivo de ornamentación.

15.- La peana (6) está compuesta por dos bases superpuestas formando un pequeño escalón en su periferia.

20.- Las ventajas del nuevo marco perfeccionado son evidentes, puesto que su fabricación será económica, su montaje rápido y sin posibles errores y finalmente su utilización agradable, estética y cómoda.

25.- Serán independientes del objeto de la presente invención, los materiales, forma, colores y dimensiones, tanto absolutas como relativas y en general todo cuanto no altere, cambie o modifique la esencialidad de la invención.

Descrita suficientemente la naturaleza y objeto de este



Modelo de Utilidad, se hace constar que las características esenciales sobre las que han de recaer la concesión del mismo están comprendidas en las siguientes:

REIVINDICACIONES

- 5.- 1ª.- Marco perfeccionado, caracterizado por comprender un marco o moldura con su correspondiente ventana, al cual va adosada una caja posterior estanco en forma de tronco de pirámide regular de bases paralelas, estando la mayor abierta y coincidente con la ventana del marco, presentando dicha caja una prolongación superior en forma de prisma recto que comporta una anilla para colgar el conjunto, así como un par de orificios en su parte baja de la cara posterior, que servirán para fijación del motivo decorativo del marco.
- 10.- 2ª.- Marco perfeccionado, caracterizado por comprender según la anterior reivindicación una peana de forma circular en su parte anterior y recta posteriormente, constituida por dos bases paralelas que forman un pequeño escalón periféricamente. Dicha peana presenta un pié formado por una sección recta y perpendicular a ella comportando superiormente dos pivotes que encajarán en los orificios practicados en la cara posterior de la caja estanco, dicho pié sirve de motivo ornamental y de apoyo respectivamente.
- 15.- 3ª.- MARCO PERFECCIONADO.-
- 20.-



- 5 -

117125

Todo ello conforme se describe y reivindica en la -
memoria que antecede que consta de CINCO hojas escritas a
máquina por una sola cara y dibujos que la ilustran.-

Madrid, 5 de Noviembre de 1965

FIG. 1ª

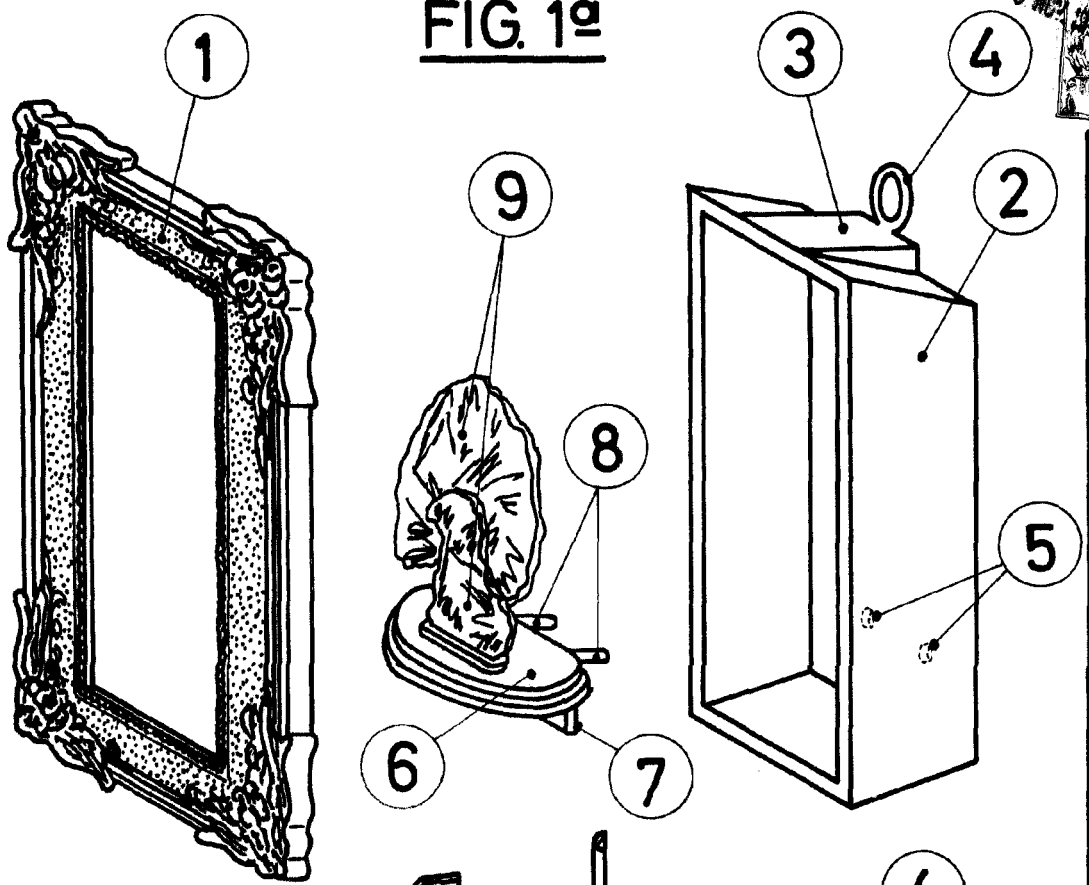
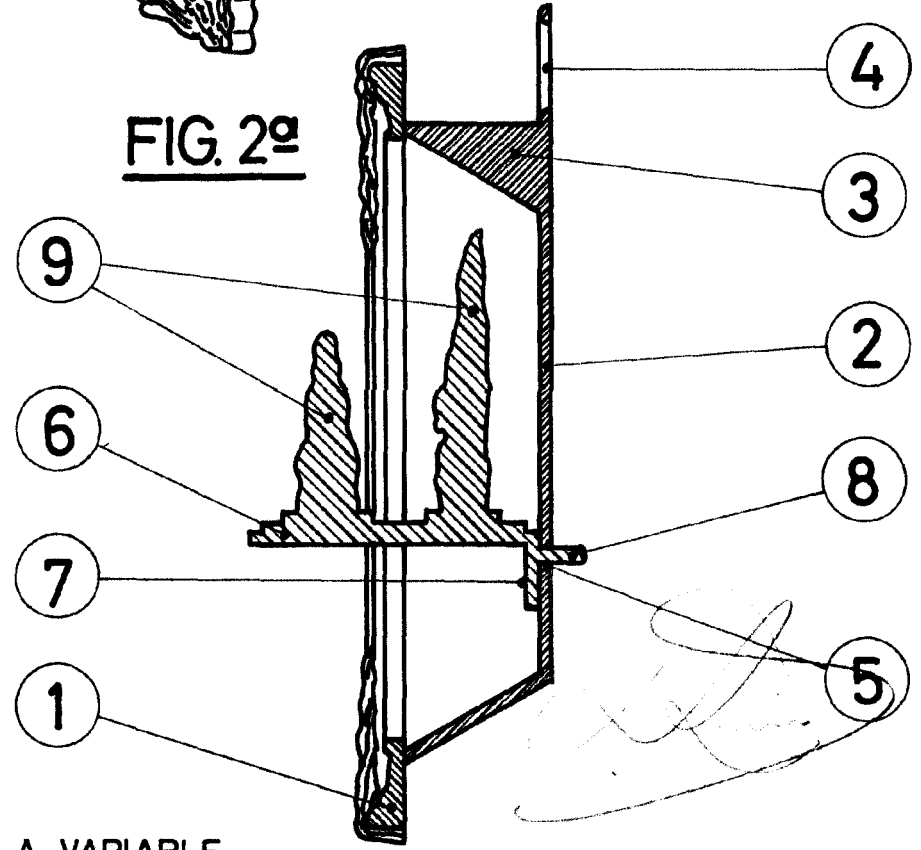

FIG. 2ª



ESCALA VARIABLE