

117120



117120

MODELO DE UTILIDAD

que por veinte años se solicita a favor de D. Marcelino Martínez Garres, D. José Martínez Garres y D. Alberto García Ferri, de nacionalidad española, domiciliados en Logroño, carretera de Burgos, Casa de Raimundo (trasera), y que ha de recaer sobre "MOLDE DE UNA SOLA PIEZA PARA VULCANIZAR CALZADO."

5

Memoria Descriptiva.

El registro de Modelo de Utilidad que se solicita tiene por objeto garantizar la explotación exclusiva en todo el territorio nacional y plazas de soberanía, de un molde de una sola pieza para vulcanizar calzado, conforme se describe a continuación y se representa en forma gráfica, a título de ejemplo, en el plano adjunto.

10

Como es sabido, los moldes para vulcanizar calzado conocidos, constan de más de una pieza y presentan juntas entre ellas, lo cual determina obvios inconvenientes.

El modelo de utilidad cuyo registro se solicita, y a que se refiere la presente memoria, salva tales inconvenientes merced al hecho de que está constituido por una sola pieza de gran precisión, dotada, en toda la periferia interna del molde de una concavidad que produce un pequeño saliente periférico lateral en la suela del calzado vulcanizado, que puede desprenderse fácilmente de la mencionada concavidad merced a la elasticidad del caucho.

15

20

Este modelo requiere para su buen funcionamiento, que se gradúe con gran exactitud la distancia entre la horma y el molde en el montaje de la prensa, pero esta condición es hoy fácil de lle-



nar gracias a la nueva prensa, cuya patente de invención ha sido solicitada con esta misma fecha por los propios solicitantes del presente modelo, la cual proporciona presiones fijas y uniformes y un guiado exacto de las hormas.

5 El presente modelo está, como se ha dicho, constituido por una sola pieza en cuyo hueco se realiza la vulcanización y que presenta una concavidad periférica interior determinante de un pequeño reborde redondeado en toda la periferia lateral de la suela vulcanizada.

10 Para facilitar la comprensión del invento se acompaña un dibujo representativo de un ejemplo, no limitativo de su realización, en el cual:

- la figura I es una vista en alzado y sección parcial del molde, mostrando un corte y herma en posición operativa;
- 15 - la figura II es el mismo molde de la figura 1 visto en planta,

y
- la figura III ilustra la configuración de la concavidad perimetral vista en sección transversal.

20 La horma 1 se acopla al molde 2 provista del corte 3 y calentada por resistencia eléctrica cuyo fluido penetra por 5, una vez dispuesta la materia vulcanizada 4 en el molde 2 igualmente calentado por resistencia eléctrica con entrada de fluido en 6.

25 Partiendo de la señalada premisa de una graduación exacta de la distancia entre horma y molde y de un guiado de hormas riguroso, se obtendrá un vulcanizado perfecto, y, de producirse escape de goma, éste tendría lugar en la línea de contacto con el corte y sería fácilmente eliminable. Además, con este molde se simplifica extraordinariamente el trabajo.

30 Los materiales, forma, tamaño y disposición de los elementos, serán susceptibles de variación siempre que ello no altere la esencialidad del invento.

La forma en que está redactada esta memoria debe tomarse en sentido amplio, no limitativo.

NOTA DE REIVINDICACIONES

35 Se reivindica como propio y nuevo en España, a favor de D. Marcelino Martínez Garres, D. José Martínez Garres y D. Alberto García Ferri, domiciliados en Logroño, lo especificado en las si-

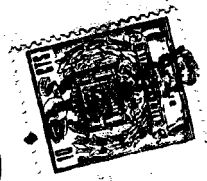

117120

güentes reivindicaciones.

5 PRIMERA.- Molde de una sola pieza para vulcanizar calzado del tipo calentado eléctricamente, caracterizado en que consta de una única pieza prevista de todo el hueco preciso para alojar la materia vulcanizada y presentando en todo el perímetro de la plantilla una cavidad interior.

SEGUNDA.- MOLDE DE UNA SOLA PIEZA PARA VULCANIZAR CALZADO.

10 Tal y como se deja descrito en la memoria precedente que consta de tres hojas foliadas y mecanografiadas per una sola de sus caras y una de planos de forma y tamaño reglamentarios.

Madrid seis de Noviembre de 1965.

P. A. de D. Marcelino Martínez Garres, D. José Martínez Garres y D. Alberto García Ferri.

VICTOR GIL VEGA

117120

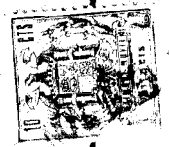

Fig. I

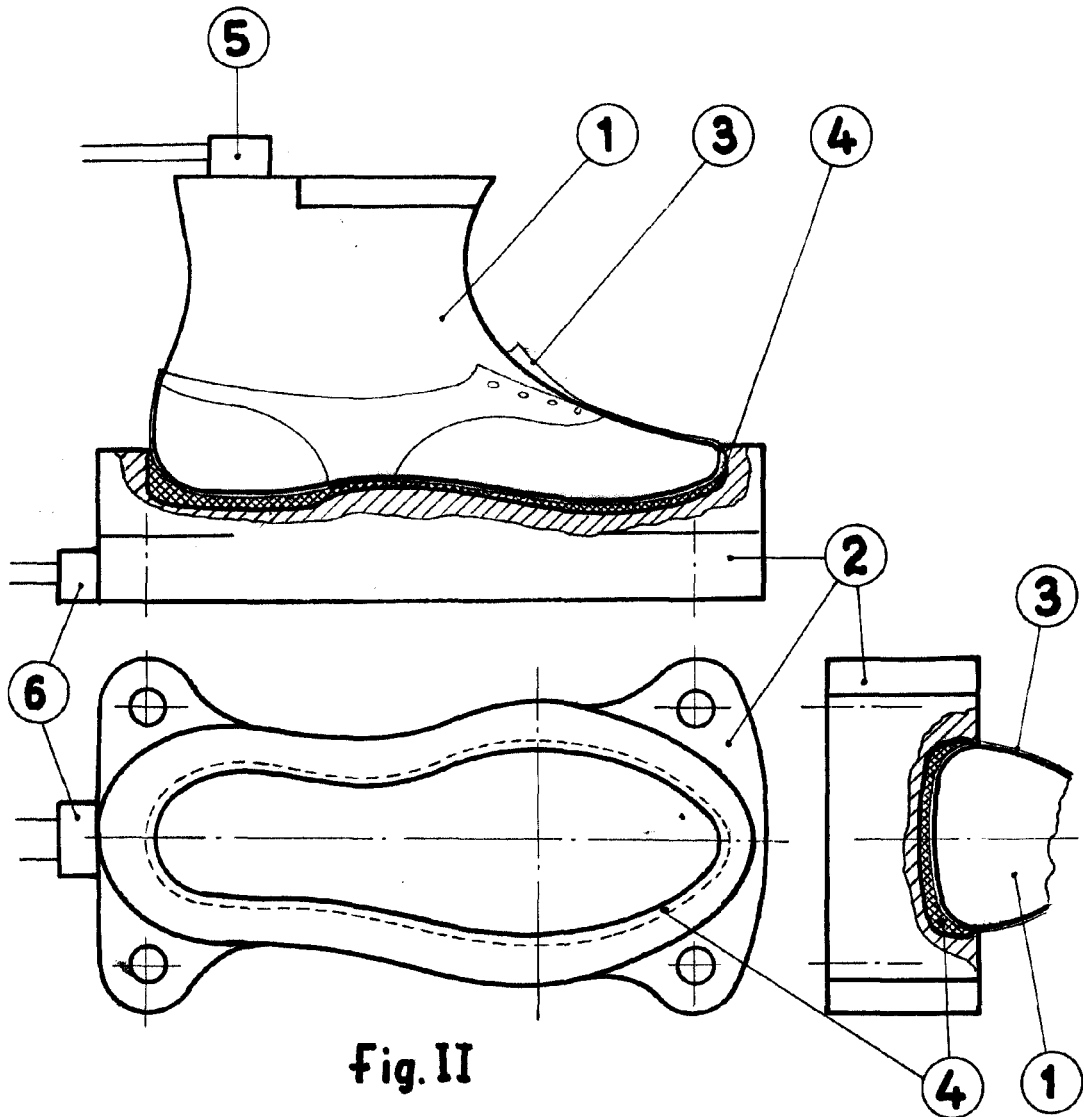

Fig. II

Fig. III

Logroño, octubre de 1965

Escala variable.