

117072

23

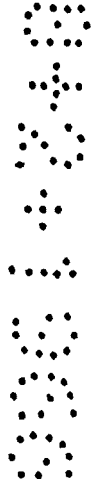

M O D E L O
D E
U T I L I D A D

a favor de Don Manuel CALMONS GENÉ, de nacionalidad española, residente en Barcelona, calle Massens, 41, por "DISPOSITIVO INDICADOR DE HORARIOS PARA EL ESTACIONAMIENTO DE VEHICULOS".

- . -

MEMORIA DESCRIPTIVA

La presente invención se refiere a un indicador de horarios para el estacionamiento de vehículos, de práctico manejo y cómoda aplicación, siendo, sin embargo, de construcción sencilla e económica.

- 5. El dispositivo aludido se caracteriza por el hecho de constar de un cajetín provisto de medios de sujeción detrás de uno de los cristales del vehículo y de dos pares de ventanas enfrentadas en sus dos caras, entre las cuales se encuentra dispuesta libremente desplazable
- 10. una banda flexible que presenta series de cifras de hora-

117072



rios visibles a través de dichas ventanas, estando los extremos de dicha banda unidos a sendos carretes provistos de botones de accionamiento externo para desplazarse y hacer coincidir las cifras deseadas con dichas ventanas.

5.

Los dibujos adjuntos muestran tan sólo a título de ejemplo, no limitativo del alcance de la presente invención, un caso práctico de realización de un dispositivo según las características descritas.

10.

En dichos dibujos: La figura 1 muestra una vista en perspectiva del dispositivo; y la figura 2 es una sección longitudinal del mismo, visto en alzado lateral.

15.

Según la representación de los dibujos, el objeto de la presente invención está formado por el cajetín -1-, de forma rectangular y aplanado, el cual está dotado por sus lados superior e inferior de las aletas transversales -2-, provistas de las ventosas -3- mediante las cuales se sujeta el conjunto descrito a la cara interior del parabrisas, u otro punto conveniente, del vehículo.

20.

Las dos paredes que forman el cajetín -1- tienen efectuadas pares de ventanas -4-, enfrentadas entre sí, y entre las cuales se encuentra libremente desplazable la banda flexible -5-, fijada por sus extremos a los rodillos -6- dispuestos en el interior de los alojamientos tubulares -7- formados en los extremos del cajetín -1-, siendo los mismos accionados desde el exterior por los botones -8-.

25.



117072

5. La banda flexible -5- presenta por sus respectivas caras series de cifras referidas a determinados horarios, las cuales son susceptibles de quedar enfrentadas a aquellas ventanas -4-, con el fin de ser fácilmente visibles, tanto desde el exterior a efectos de vigilancia, como desde el interior para la comprobación del mismo usuario.

10. Serán independientes del objeto de la presente invención, los materiales empleados en los distintos elementos constitutivos del dispositivo indicador de horarios, así como las formas y dimensiones, tanto absolutas como relativas de los mismos y, en consecuencia, todo cuanto no afecte a su esencialidad.

- . -

N O T A

15. Se reivindica como objeto del presente modelo de utilidad:-

20. 1. Dispositivo indicador de horarios para el estacionamiento de vehículos, caracterizado por el hecho de constar de un cajetín provisto de medios de sujeción detrás de uno de los cristales del vehículo y de dos pares de ventanas enfrentadas en sus dos caras, entre las cuales se encuentra dispuesta libremente desplazable un banda flexible que presenta series de cifras de horarios visibles a través de dichas ventanas, estando



los extremos de dicha banda unidos a sendos carretes provistos de botones de accionamiento externo para desplazarla y hacer coincidir las cifras deseadas con dichas ventanas.

- 5. 2. Dispositivo indicador de horarios para el estacionamiento de vehículos.

La presente memoria descriptiva consta de cuatro hojas foliadas escritas a máquina por una sola cara.

- 10. Barcelona, 23 de octubre de 1965

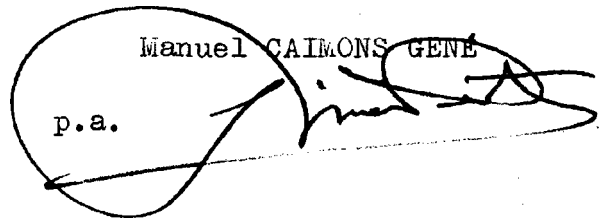
Manuel CAIMONS GENE
p.a. 

2161

Fig. 1

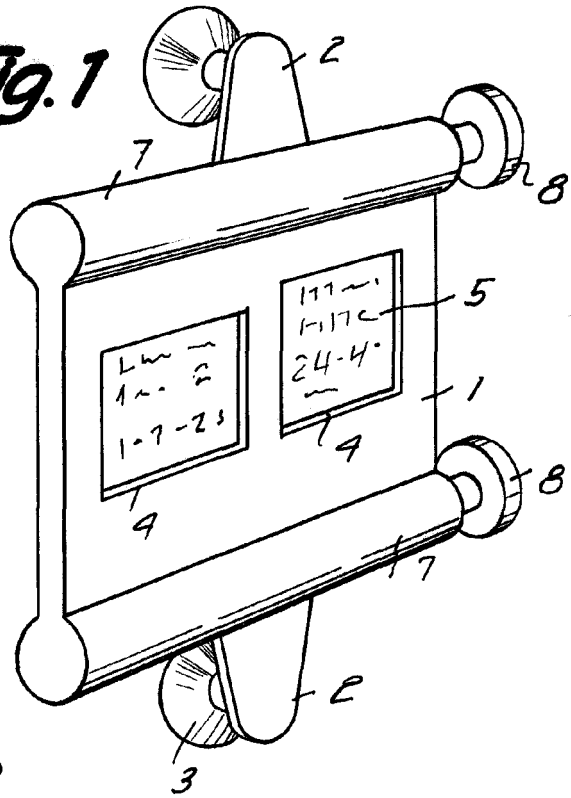
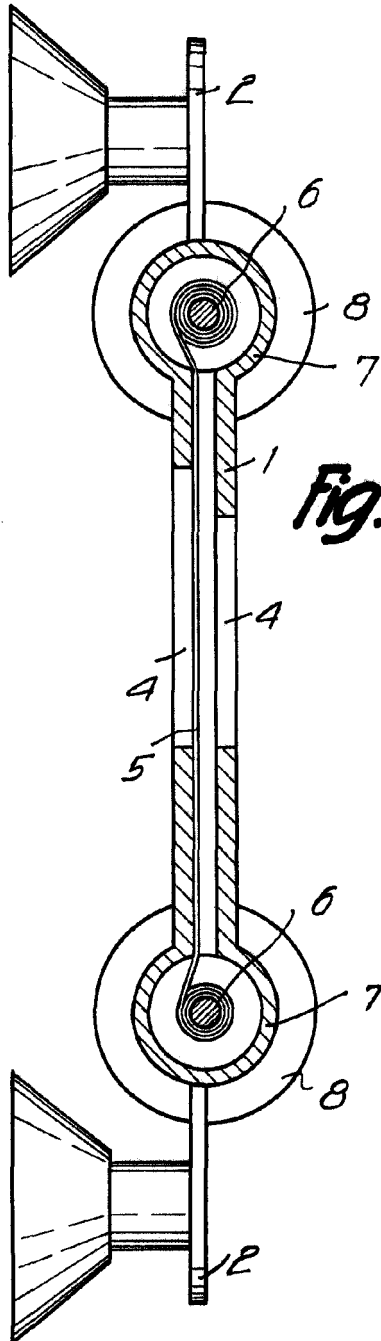

Fig. 2



Barcelona, 23 Octubre. 1965
 Manuel Caimons Gene
 p.a.

