

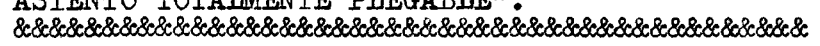

117060

MODELO DE UTILIDAD QUE POR VEINTE AÑOS SE SOLICITA EN ESPAÑA A FAVOR DE FERNANDEZ CARRION, S.L., SOCIEDAD ESPAÑOLA, DOMICILIA DA EN MADRID, RELADORES, 17, POR: "BANCO DE ASIENTO TOTALMENTE PLEGABLE".



MEMORIA

Consiste el presente Modelo de Utilidad según Memoria y Planos que se acompañan en un banco de asiento de configuración similar a los conocidos bancos de paseo que tiene la particularidad de que las piezas que componen el asiento y el respaldo son independientes y acoplables a la estructura por tornillos y los perfiles que componen la estructura constan de una serie de rotulas y bisagras por -



10 las que ésta resulta totalmente plegable.

Haciendo referencia al Plano que se acompaña en el que se muestra este tipo de banco se vé que quitados los tableros que forman el asiento y el respaldo, aquélla estructura es totalmente plegable porque los lados del respaldo tienen unas rotulas A por las que ésta se abate sobre el marco del asiento y asimismo las patas que están embisagradas B, en aquél marco permiten que éstas se plieguen sobre el marco del asiento. Para mantener la seguridad de estas patas transversalmente existen dos largueros que se unen en la parte central por acoplamiento; estos largueros C se componen de tres piezas de pletina unidas por remaches y tienen juego de descomposición sobre los mismos, de forma que desplegados mantienen tenso los dos lados de las patas y desacoplados estos largueros las patas pueden plegarse sobre la base del asiento.

Se hace constar que serán indistintos los materiales empleados en la construcción de este banco de asiento e igualmente los tamaños, siendo los puntos nuevos por los que se demanda protección los consistentes en las siguientes

REIVINDICACIONES

1ª.- "Banco de asiento totalmente plegable", caracterizado por consistir en una

117060₃.-



40 estructura de perfiles de forma similar a
la de los conocidos bancos de paseo pero -
que todos sus lados estan articulados por -
medio de bisagras y rotulas de forma que per
mite que los lados del respaldo y los que -
45 componen las patas pueden plegarse sobre el
marco del asiento.

2^a.- "Banco de asiento totalmente ple
gable", caracterizada porque los tableros
que componen el asiento y el respaldo pro-
piamente dicho, son piezas independientes
50 adosadas a la estructura por tornillo y -
asimismo porque la estructura se compone de
unos perfiles escuadrados de los que unos -
son las patas y otros los lados del respaldo
y todos unidos a un marco que constituye pro
piamente dicho la base del asiento.

3^a.- "Banco de asiento totalmente ple
gable", caracterizada porque en una pieza -
con el marco que forma el bastidor del asien
to estan los lados del respaldo que en un -
punto inferior disponen de unas rotulas por
60 las que estos lados se abaten sobre aquél.

4^a.- "Banco de asiento totalmente ple
gable", caracterizada porque las patas estan
embisagradas interiormente al marco del asien
to en sus cuatro ángulos y asimismo transver
salmente existen dos largueros que se acoplan
en la base interior del asiento y que van -
oblicuamente hasta el centro de los travesa-
70 ños laterales y que se componen de tres -

117060 4.-



pletinas unidas por remache que tiene juego por los mismos.

5ª.- "BANCO DE ASIENTO TOTALMENTE PLEGABLE".

La presente Memoria consta de CUATRO HOJAS mecanografiadas a doble espacio, por una sola cara, de SETENTA Y CUATRO LINEAS y UNA HOJA DOBLE DE PLANOS para su mejor comprensión.

Madrid, 4 de Noviembre de 1.965,
P.A.



MODELO DE UTILIDAD
HOJA UNICA

117060



117060

FERNANDEZ CARRION, S.L.

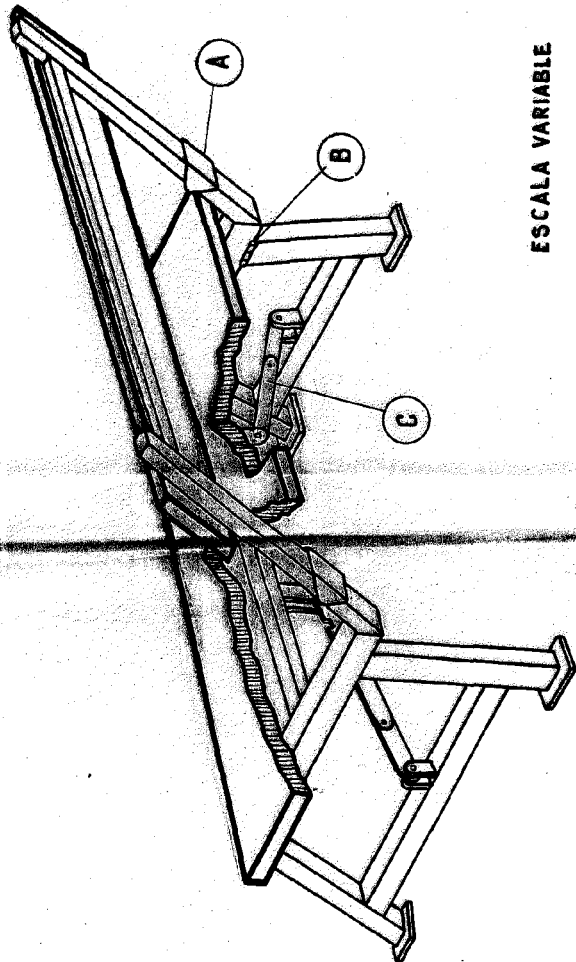

ESCALA VARIABLE

Madrid - Octubre - 1965

Handwritten signature or initials