



Este nuevo juguete aporta a la industria de juguetería un medio sumamente interesante y de excelentes propiedades recreativas, que ofrece la propiedad de -
10 despertar en las niñas sus aficiones artísticas, desarrollando las aptitudes manuales, encontrando la satisfacción de conseguir tapices hechos por ellas mismas. Se trata pues de un juguete útil desde el punto de vista pedagógico y a la vez práctico como medio recreativo.

15 Para facilitar la comprensión de la descripción que vamos a efectuar, se acompaña una lámina de dibujos en la que se representa un ejemplo de realización de los diversos elementos que componen el juguete, con la salvedad de que no deben interpretarse en sentido restrictivo
20 sino amplio y general.

Dichos dibujos representan en sus figuras como sigue:

Fig. 1.- Tablero base receptor del tapiz.

Fig. 2.- Punzón.

25 Fig. 3.- Varios hilos o cordones.

Fig. 4.- Marco, visto en perspectiva, por su cara anterior.

Fig. 5.- Marco, visto en perspectiva, por su cara posterior.

30 Fig. 6.- Grapa vista en perspectiva.

Fig. 7.- Sección de un lado del marco, con el tapiz montado.

Valiendonos pues de los mencionados dibujos y haciendo referencias a los mismos, vemos que el juguete



35 te comprende las siguientes partes y elementos que, para mejor identificación se señalan con números.

Comprende el juguete, como la parte quizá mas importante, un tablero compuesto por una plancha -1- de plástico expandido, o de cualquier otra materia blanda
40 y esponjosa, con una lámina -2- de cartulina, plástico, o cualquier otra materia, dispuesta en la cara inferior y - otra lámina -3- tambien de cartulina, con la superficie fo-
rrada de tela alisada y tensa, formando todo un conjunto - solidario, tal como vemos en la figura 1.

45 En el citado tablero hay practicadas múltiples incisiones -4-, dispuestas alineadas longitudinal - y verticalmente y preferente al tresbolillo, tratándose de incisiones de corta longitud. En la superficie de este ta-
blero hay dibujada una figura cualquiera, señalada con -5-,
50 hallandose divididas las diversas partes de la figura por recuadros, los cuales contienen números, que sirven para - designar el color con que tales espacios deben rellenarse para formar el tapiz. Del mismo modo, los espacios del fon-
do, u otras figuras que el motivo a representar tenga, lle-
55 varan tambien diversos números de referencia al color a - emplear.

Consta tambien el juguete de un mango -6- (figura 2) en cuyo extremo hay una plancha -7- terminada en una lengüeta -8-, con su extremo en forma de curva cóncava.

60 Otros elementos a utilizar para formar el tapiz, son unos hilos torcidos o cordones -9- (figura 3) -



preferentemente de lana y de variados colores.

65 En la caja envase del juego, en una cartulina, o en cualquier otro lugar, se pegarán o unirán muestras de los diversos colores de hilos -9- que se precisen, señalando cada uno con un número, que serán los mismos números de referencia existentes en los espacios de las figuras - del tablero, definiéndose con esta relación de números y -
70 colores, los colores con que las partes de la figura han de rellenarse para componer el tapiz. Para auxiliarnos además en esta distribución de colores, se dispondrá de una lámina reproduciendo a color el tapiz acabado.

75 Para la composición del tapiz, tomaremos de los hilos -9-, aquel cuyo color corresponda a los números del espacio de la figura que queramos rellenar. Colocaremos este hilo o cordón sobre la cara superior -3- del tablero, situándolo sobre el corte -4- que tenga el mismo número que el hilo del muestrario y una vez aquí, lo presionaremos con la lengüeta -8- del punzón -6-, hasta encajarlo e introducirlo dentro del cuerpo de la plancha -1-, en
80 donde queda retenido, operación que se va repitiendo hasta que se ha rellenado todo el espacio que tenga el mismo número. Cuando se llegue a un espacio en el que haya otro número, quiere decirse que hay que cambiar de color. Se corta el hilo de la lana y se toma otro del color que designe el nuevo número encontrado. Estas operaciones las repetiremos hasta haber cubierto de lana toda la superficie -3- -
85 del tablero, con lo cual obtendremos un hermoso tapiz de lana de vistosos colores.

117-47

- 5 -



90

Como complemento, el juguete dispone, además de un marco -10-, preferentemente de plástico, (figuras 4 y 5). Este marco dispone en su dintorno de unas aletas formando un escalón -11-, en el cual se acopla el tablero con el tapiz fabricado. Entonces, sobre los tabiques-12- de que consta el marco, se colocan unas grapas -13-, que tienen unas pestañas -14-, las cuales sostienen al tablero -3-, como se aprecia en la figura -7-. Si debajo de dos de las grapas -13- colocamos un alambre o hilo en forma de asa, - dispondremos de un medio adecuado para colgar de la pared el tapiz obtenido.

95

100

El juguete descrito podrá fabricarse en los mas diversos materiales, formas y tamaños, pudiendo representarse cualquier figura, así como introducir las variantes de detalle que se crea convenientes, siempre que no se modifique lo esencial expuesto en la siguiente

105

NOTA

Los puntos no conocidos ni practicados en España que se reivindican en este Modelo de Utilidad, son:

110

1º.- Dispositivo de juguete para la fabricación de tapices, caracterizado por constar de una plancha de cualquier materia blanda, tal como plástico expandido, con por lo menos una de sus caras recubierta por una lámina, cuya superficie se halla totalmente ocupada por múltiples cortas incisiones, dispuestas alineadas longitudinal y transversalmente, preferentemente al tresbolillo, existiendo representada además la figura o figuras que se quieran representar cuyas partes, así como el fondo de la

115

117047



- 6 -

120 lámina, si el motivo lo requiere, se hallan divididos en zonas, que contienen, junto a las incisiones que dentro de ella, recaen, diversos números de referencia al color con que deben rellenarse.

125 2^a.- Dispositivo de juguete para la fabricación de tapices, caracterizado por comprender un mango - con una plancha en su extremo y en ésta una lengüeta de - borde curvado cóncavamente, mediante cuyo mango y lengüeta se incrustan unos hilos torcidos o cordones de diversos - colores, de los cuales hay un pequeño muestrario en el que cada color se designa con un número de referencia, los cuales se corresponden a los números impresos en las diversas zonas de la figura del tablero de la reivindicación 1, realizándose dicha incrustación, precisamente introduciendo - la lengüeta, con el hilo debajo al que empuja, en las incisiones del tablero mencionado, de modo que el referido - hilo quede retenido en el interior del cuerpo del mismo, - hasta cubrirlo totalmente con hilos de diversos colores - formando la figura y en el fondo, convirtiéndolo en un tapiz.

130 3^a.- Dispositivo de juguete para la fabricación de tapices, caracterizado por constar de un marco - moldeado y de unas grapas, por medio de las cuales se monta y retiene el tablero de la reivindicación 1, ya convertido en tapiz, en el citado marco. Y

140 4^a.- "DISPOSITIVO DE JUGUETE PARA LA FABRICACION DE TAPICES", de conformidad en un todo en lo esencial

117047

- 7 -



145

y fines industriales a lo descrito en la precedente memoria descriptiva, y gráficamente representada en los adjuntos planos para su mejor comprensión.

Esta memoria consta de SIETE hojas escritas o mecanografiadas por una sola cara a doble espacio en 147 líneas.

Valencia, 6 OCT. 1965

Por autorización de la interesada.

JOSE LOPEZ
P. P. 

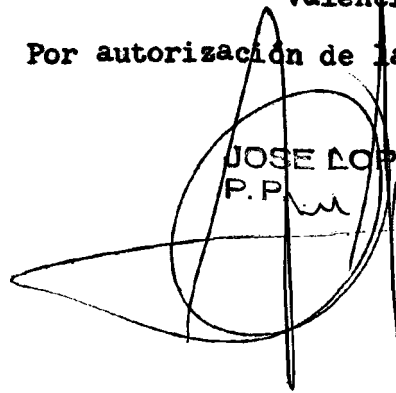

Dña Josefina Posadas
Escalona

Fig 1

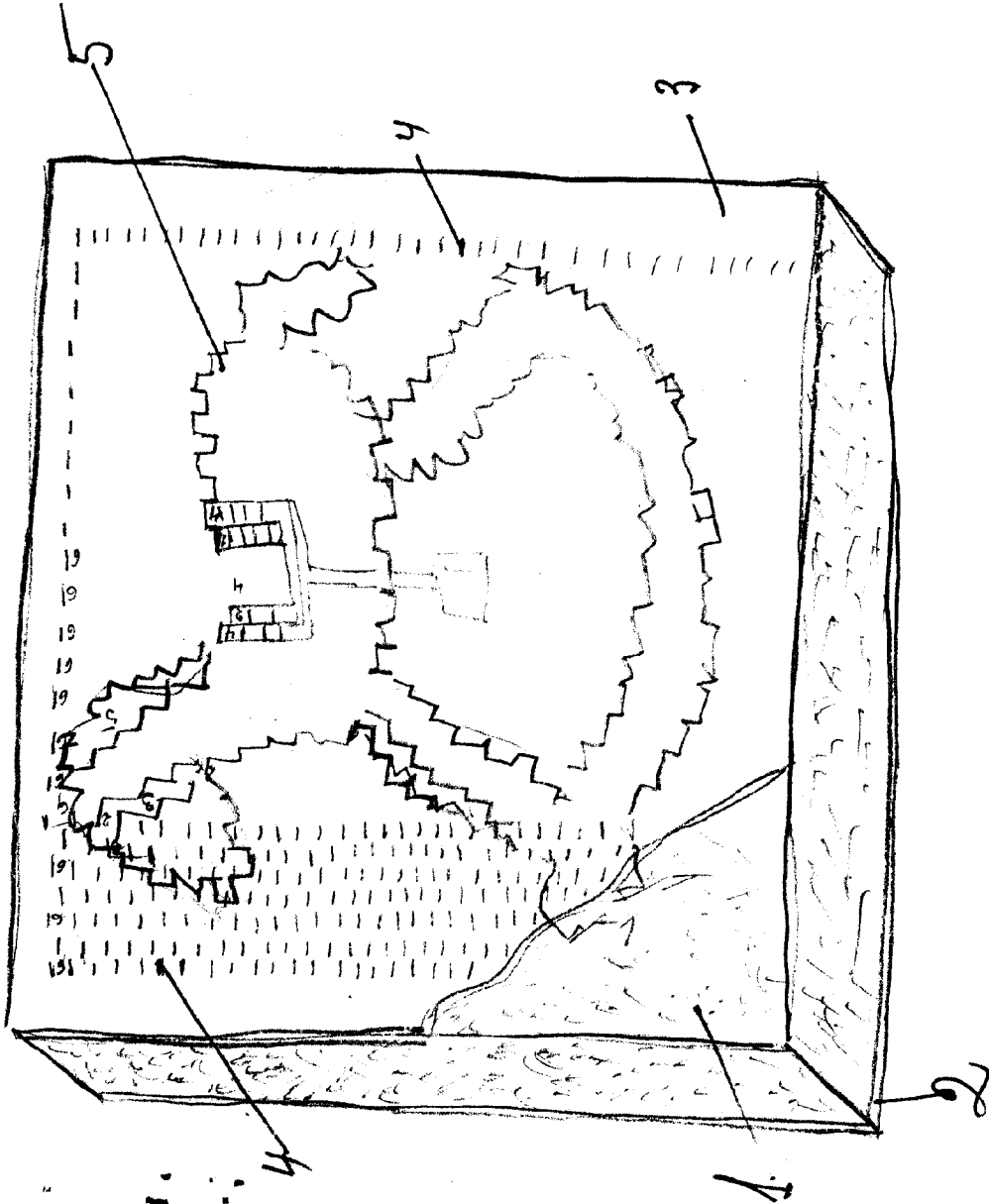
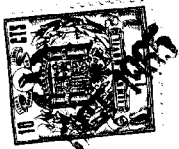
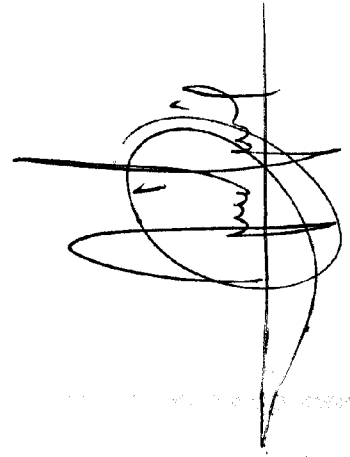
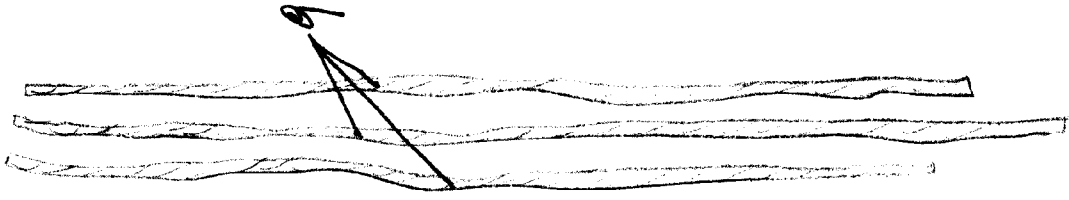

Fig 2



Fig 3



Dña. Josefina Posadas Escalona

Hoja Unica

117047
10 NOV 1987

Fig 1

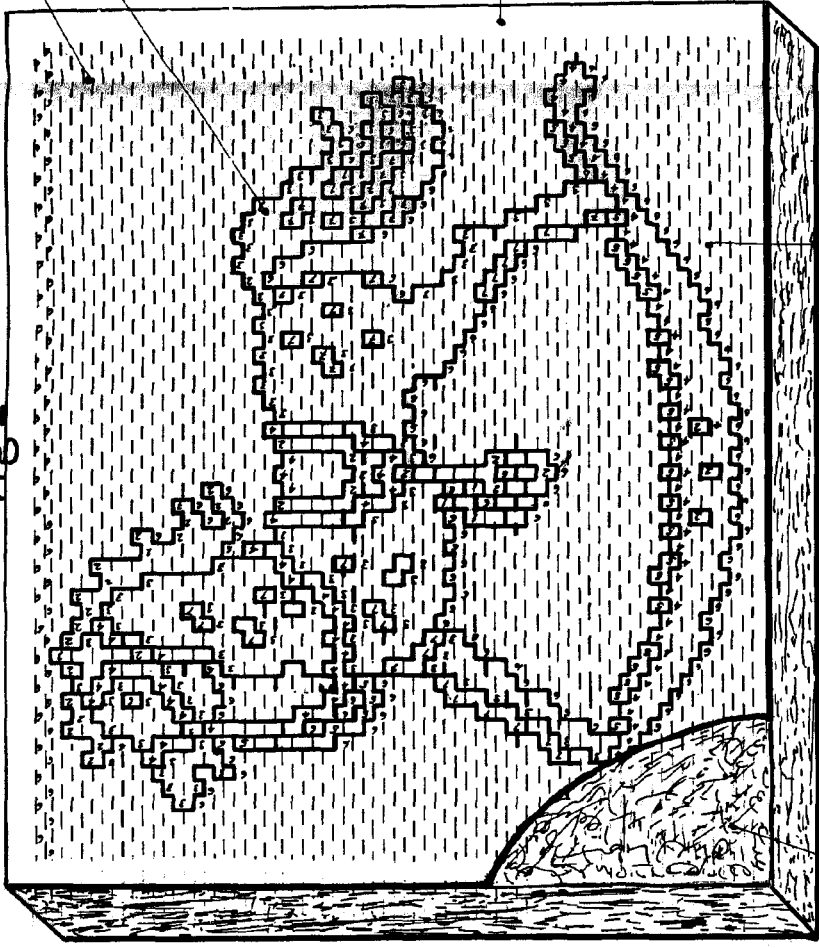

Fig 4

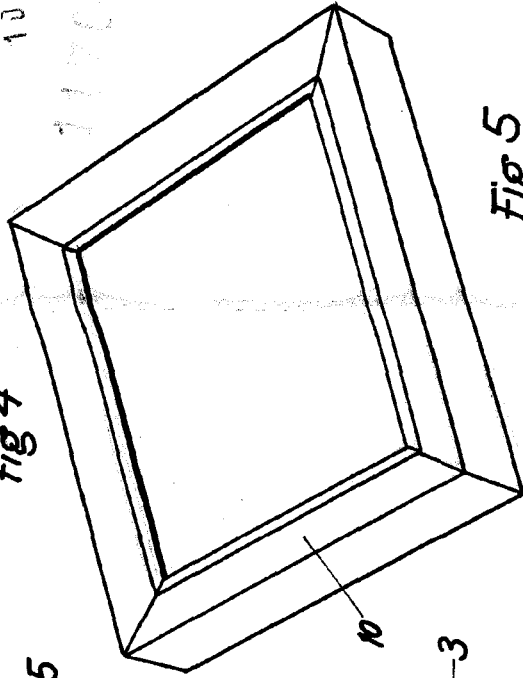

Fig 5

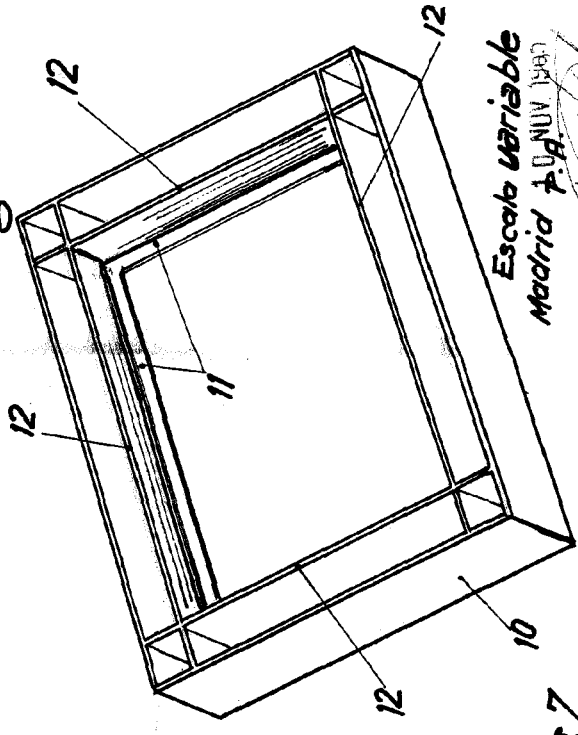

Fig 6



Fig 2



Fig 3

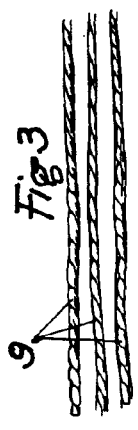
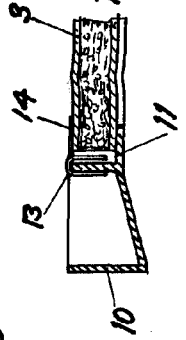

Fig 7



Escala variable
Madrid P.A. NOV 1987

[Handwritten signature]

117047