

117046

220



M O D E L O
D E
U T I L I D A D

a favor de FILINOX, S.A., entidad española, domiciliada en Capellades (Barcelona), calle Call , s/n., por "PARRILLA".

- . -

MEMORIA DESCRIPTIVA

La presente invención se refiere a una parrilla cuya constitución la dota de cualidades idóneas para el asado de toda clase de viandas.

- Es sabido que las viandas asadas son sumamente apreciadas, tanto por sus cualidades culinarias pues no pierden su sabor esencial, como por sus cualidades digestivas. No obstante las parrillas usadas normalmente impiden realizar un asado homogéneo, ya que la llama incide de forma irregular sobre la superficie de la parrilla. En otras realizaciones en las que se dota la parrilla de una
- 5.
- 10.

117045

22 OCT



plancha que impide la acción directa del fuego, el asado se lleva a cabo muy lentamente.

5. Con el fin de solventar las deficiencias expuestas se ha ideado la parrilla de la invención que consta esencialmente de un marco portador de una rejilla tupida, receptora de la llama y del que parten montantes en los que está fijado un segundo marco provisto de asideros y receptor, de una segunda rejilla, más clara, montada amovible y sobre la que se coloca las viandas a asar.

10. En una realización preferida los montantes que parten de la rejilla tupida sobresalen del marco que sirve de asiento a la rejilla más ancha, formando topes entre los cuales encaja a presión esta última.

15. Para la mejor comprensión de cuanto queda descrito en la presente memoria, se acompaña un dibujo en el que, tan sólo a título de ejemplo, se representa un caso práctico de realización del objeto de la invención.

20. La figura 1 es una vista en perspectiva de la parrilla con la rejilla más ancha separada de su asiento; y la figura 2 es un detalle en alzado seccionado, del montaje de esta rejilla.

25. La parrilla descrita consta en el aludido dibujo de una rejilla tupida -1- sostenida por un marco cuadrangular -2- de cuyos vértices parten sendos pares de montantes -3- a los que está soldado un marco -4- del cual sobresalen ligeramente los extremos de dichos montantes cuyo marco se prolonga por uno de sus vértices para formar un asidero -5-. Sobre el marco -4- se apoya una segunda rejilla

117046

2200



-6-, sostenida por el marco correspondiente -7-, que encaja a presión entre los salientes de los montantes -3-.

5. La llama que incide sobre la rejilla tupida -1- pone a ésta en estado incandescente, de forma que el calor de la misma se difunde uniformemente sobre toda su superperfície emitiendo rayos infrarrojos que asan rápidamente y regularmente las viandas depositadas sobre la rejilla más ancha -6-.

10. La realización de la parrilla descrita es muy sencilla pese a lo cual las ventajas que reporta en uso son bien notables.

15. Serán independientes del objeto de la invención, los materiales empleados en la construcción de los distintos elementos que la integran, formas y dimensiones de los mismos y cuantos detalles accesorios puedan presentarse, siempre y cuando no afecten a su esencialidad.

- . -

N O T A

Se reivindica como objeto del presente modelo de utilidad:

20. 1. Parrilla, que está constituida esencialmente de un marco portador de una rejilla tupida, receptora de la llama y del que parten montantes en los que está fijado un segundo marco provisto de asidero y receptor, de una segunda rejilla, más clara montada amovible y sobre la que se coloca las viandas a asar.

117046

22 OCT. 1965



2. Parrilla, según la reivindicación 1, caracterizada esencialmente por el hecho de que los montantes que parten de la rejilla tupida, sobresalen del marco que sostiene a la rejilla más ancha, constituyendo topes para el encaje a presión de esta última.

3. Parrilla.

La presente memoria consta de cuatro hojas foliadas escritas a máquina por una sola cara.

Barcelona, 22 de octubre de 1965.

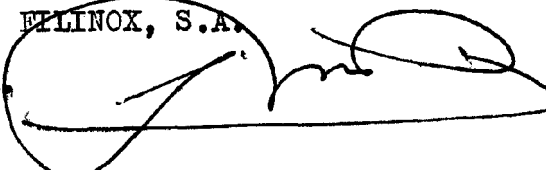
BELINOX, S.A.
p.a. 

FILINOX, S. A.

117046

Hoja única

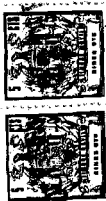

Fig. 1

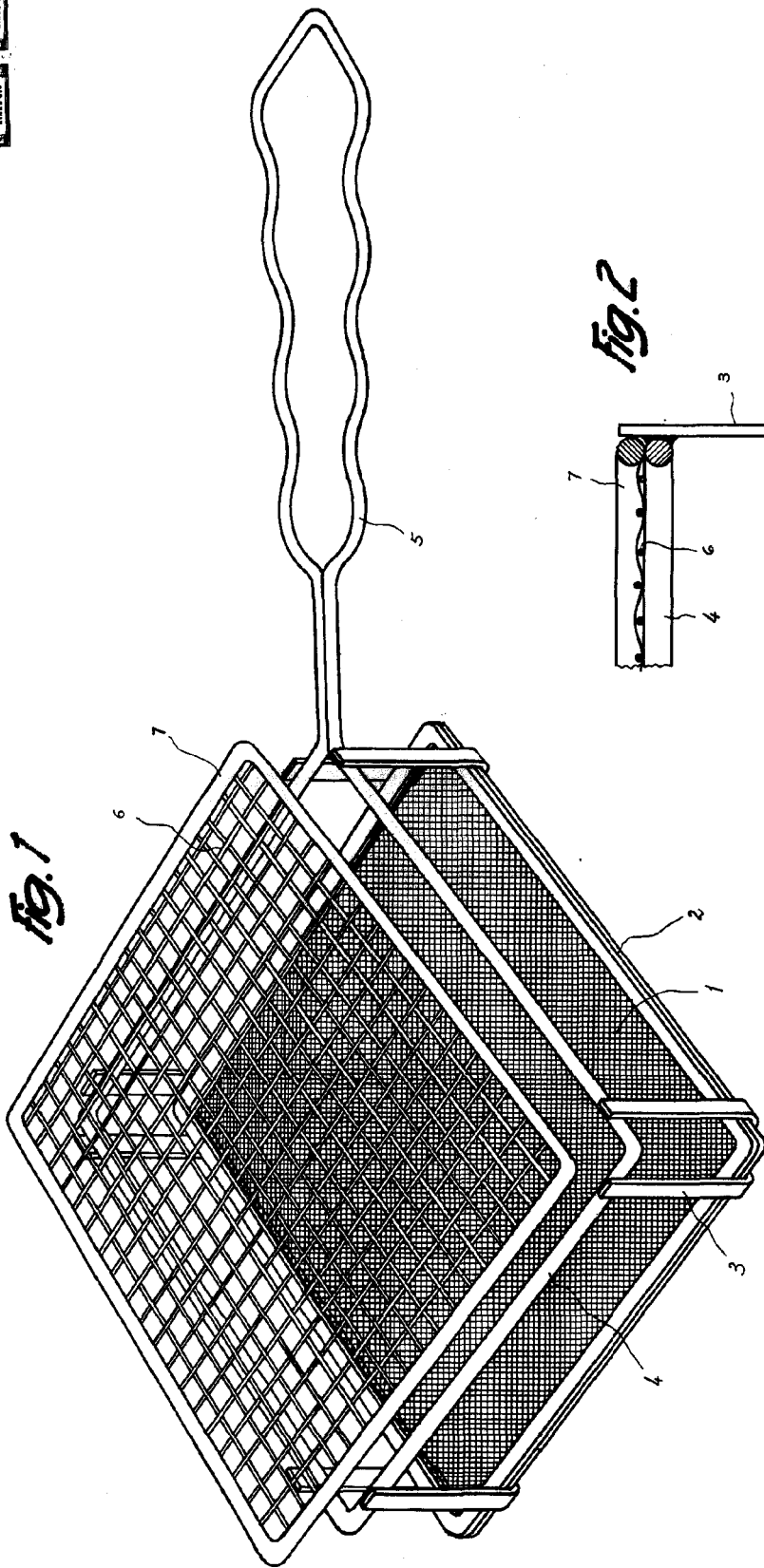
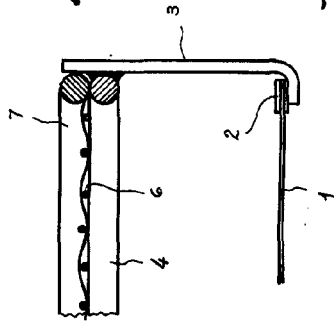

Fig. 2



Barcelona,
Filinox, S. A.
P. O.