

117034

20



- 2 -

Otra ventaja conseguida con estos perfeccionamientos es que, inclusive en determinados casos en que fuera necesario, puede prescindirse del uso de las hombreras, pues el sencillo dispositivo de que se dota al sujetador es bastante para mantenerlo perfectamente adherido al cuerpo, evitando que pueda caerse.

Los perfeccionamientos a que nos venimos refiriendo afectan a los sostenes o sujetadores femeninos de los llamados de cuerpo, consistiendo en esencia en disponer en la espalda, de constitución elástica, dos bandas también elásticas como refuerzo de la acción elástica de la citada espalda, pero sobre todo con el fin específico de que las tensiones que dicha espalda ejerce sobre el delantero, se oriente en mayor grado en dos direcciones: una desde la parte superior lateral del casquete o bonete y la otra desde la parte inferior del delantero, efectuando sobre estos puntos unas tracciones elásticas que acoplan perfectamente la parte delantera y los bonetes al busto y cuerpo de la usuaria.

Dichas dos bandas se disponen de modo que cada una ~~parte~~, por un extremo, de la costura en donde la parte superior de los lados de la espalda se encuentran con los bonetes o casquetes, siguiendo bordeando la parte superior de dicha espalda, descendiendo oblicuamente hasta finalizar por su otro extremo en la costura de los costados, pero ya junto al borde inferior del sujetador, de tal modo que las dos bandas dispuestas en el sentido indicado, se cruzan precisamente en el centro de la espalda.

117034²⁰ 0



- 3 -

35

Con objeto de que las características generales que dejamos descritas puedan comprenderse con mayor claridad, se acompaña una lámina de dibujos en los que mostramos a título de ejemplo un sujetador fabricado de acuerdo con los perfeccionamientos previstos, con la salvedad de -
40 que no deben interpretarse dicho gráfico en sentido restrictivo, sino en forma amplia y general.

40

45

La figura 1 y única de los mencionados dibujos representa al sujetador visto por la parte posterior o espalda, y con cierta perspectiva, para que se vea también medio delantero que está abierto o desabrochado y ladeado.

50

Refiriendonos pues a la citada figura, vemos que en el sujetador en ella representado se señalan sus distintas partes con las referencias numéricas que se mencionan a continuación: -1- es la espalda elástica del sujetador, señalando con -2- uno de los delanteros, con -3- los bonetes o casquetes y con -4- las hombreras o tirantes.

55

En la mencionada espalda elástica -1-, hay dispuestas dos bandas elásticas -5- y -6- que, como puede verse tienen su extremo superior situado partiendo de la costura de los bonetes -3-, siguiendo luego junto al borde inclinado de la espalda -1- hasta que ambas bandas -5- y -6- se cruzan en el centro de la mencionada espalda, siguiendo luego, hacia abajo, en sentido oblicuo hasta que su otro extremo - finaliza en las costuras -7- que limitan con el delantero y
60 junto al borde inferior de la prenda.

60

A causa de la disposición cruzada de las dos bandas elásticas -5- y -6- dispuestas en la espalda, dichas



- 4 -

65 bandas tiran de los bonetes o casquetes -3- hacia atrás, del mismo modo que también tiran de la parte inferior de los delanteros -2-, dando lugar a que el sujetador se amolde permanentemente al busto femenino.

70 El sujetador descrito y representado podrá fabricarse en variedad de tamaños, formas, materiales, elementos ornamentales, medios de cierre o abroche y en general con aquellas variaciones de carácter secundario que no alteren lo esencial que se resume en la siguiente

NOTA

Los puntos no conocidos ni practicados en España que se reivindican en este Modelo de Utilidad, son:

75 1ª.- Sujetador femenino perfeccionado, de los llamados de cuerpo, caracterizado porque en la espalda, de constitución elástica, dispone de dos bandas, también elásticas, que refuerzan la acción sujetadora de la prenda, estando situadas con uno de sus extremos partiendo de la parte superior de los lados de la espalda, precisamente de la costura de unión de esta con los bonetes o casquetes, siguiendo bordeando cada cinta la parte superior de la espalda, para continuar con la orientación oblicua de los citados bordes, hasta finalizar por su otro extremo en la costura de los costados, junto al borde inferior de la prenda, de tal modo que las dos bandas mencionadas, se cruzan en el centro de la espalda, contribuyendo con sus tensiones a que el sujetador se mantenga acoplado, evitando desplazamientos, con la posibilidad, en caso necesario, de prescindir del uso de las hombreras. Y

80

85

90

11703420 U



- 5 -

2ª.- "SUJETADOR FEMENINO PERFECCIONADO", de conformidad en un todo en lo esencial y fines industriales a lo descrito en la precedente memoria descriptiva, y gráficamente representada en los adjuntos planos para su mejor comprensión.

95

Esta memoria consta de CINCO hojas escritas o mecanografiadas por una sola cara a doble espacio en 95 líneas.

Valencia, 20 Oct. 1965

Por autorización de la interesada.

JOSE LOPEZ
P.R.

117034 20



Fig. 1

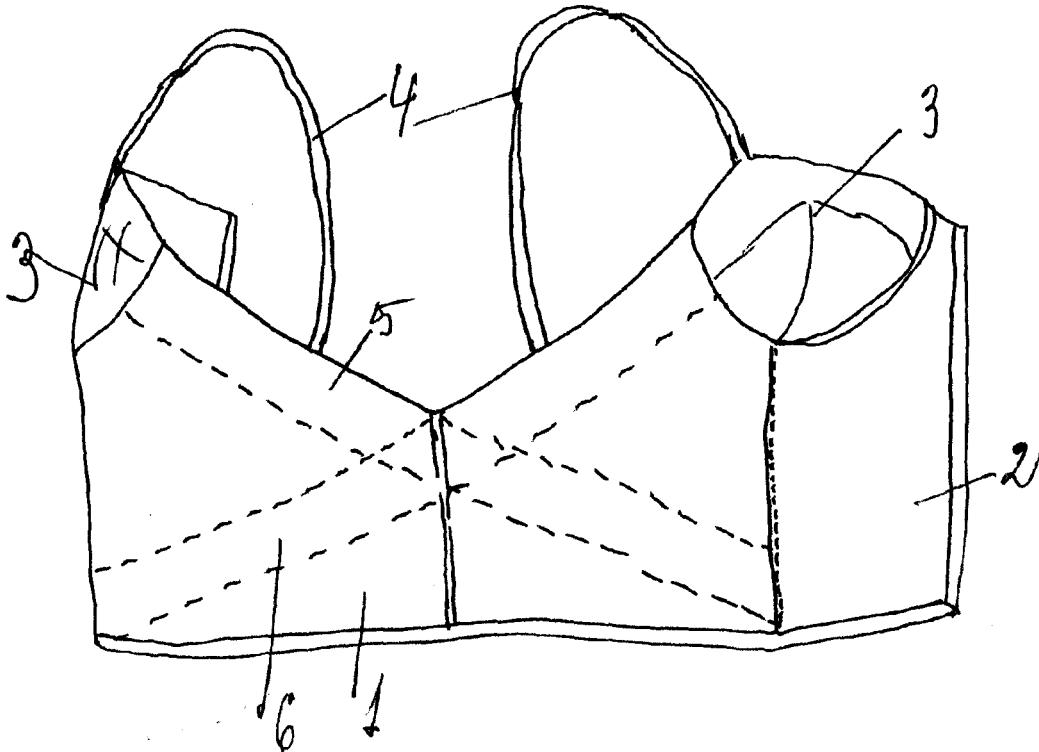

ESCALA VARIABLE
Valencia, 20 Octubre 1965
P.A.

JOSE LOPEZ

P.P.

117034



Fig.1

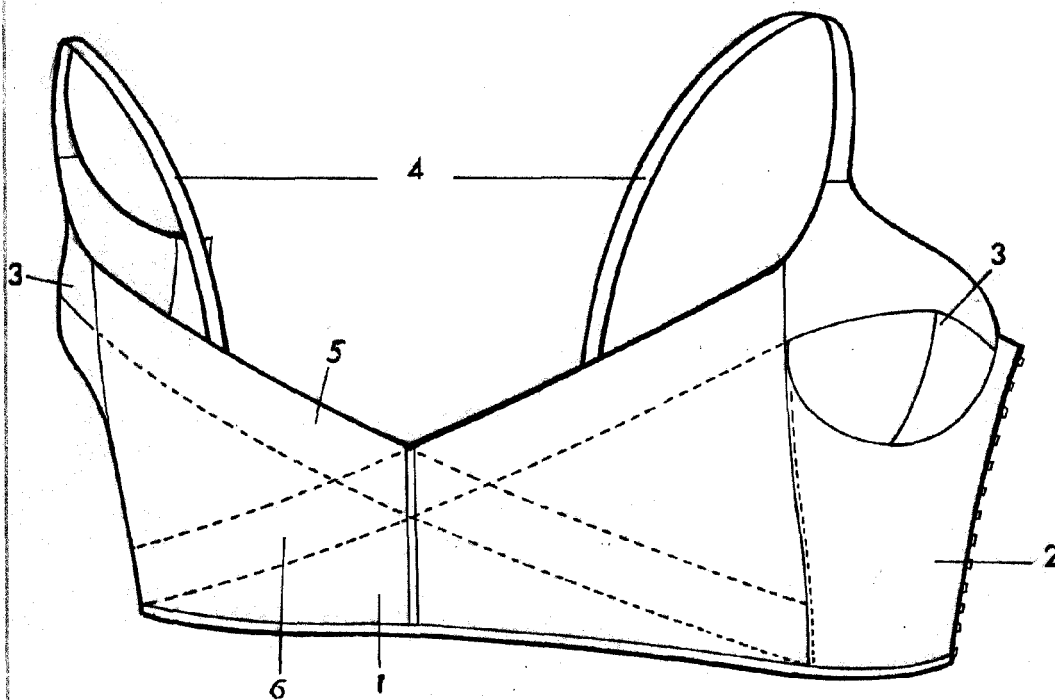

Escala Variable

MADRID 20 NOV. 1965