

117000



117000

M O D E L O
D E
U T I L I D A D

A favor de doña Esperanza Martínez Carbonell, de nacionalidad española, residente en Valencia, calle Játiva nº 4.

p o r

BAÑADOR

=



MEMORIA DESCRIPTIVA

La incesante evolución de las costumbres, influenciadas las mas de las veces por aires exóticos, hacen que - especialmente en el orden del vestido, lo que en un principio se rechazó con repulsa, sea después admitido por la generalidad.

Entre los dos extremos, hay sin duda un período - de asimilación, el cual puede ser sensiblemente dilatado, - pues falta la adaptación de los usuarios a las nuevas formas, adaptación que inevitablemente se produce, pero es a - costa del transcurso de algunas generaciones.

Esta evolución se ha venido produciendo a ojos -- vista con los trajes de baño tanto de mujer como de hombre, si bien los primeros, como ocurre con el vestido femenino - en general, está impreso de una mayor variación tanto en su formato general como en sus detalles. En el transcurso de - pocos años se ha pasado del bañador que cubría la totalidad del cuerpo y extremidades, a los minúsculos bañadores de -- dos piezas, que las juvenes generaciones están muy inclinadas a usar.

No cabe dudar que el uso de tales piezas, viene - impuesto por la corriente que procedente del exterior, se - asienta en nuestro litoral durante la mayor parte del año , lo que si bien influye en los indígenas, que con cierto sentido de vanidad se unen a los extranjeros, no puede vencer un cierto reparo, muy ibérico, al uso pleno de los dichos - bañadores de dos piezas.

Sin embargo, no puede dudarse que su empleo es de gran utilidad para el logro de lo que es fundamental en el contacto con la naturaleza, es decir, que la mayor parte posible del cuerpo, reciba los beneficios del baño solar, con



el consiguiente acopio de ventajas salutíferas que ello com
porta. Y así viene ocurriendo que con el empleo de los baña
dores al uso que cubren todo el cuerpo, la casi totalidad -
del cuerpo queda sin los beneficios de la irradiación solar,
35 para conseguir lo cual, se precisa de una desposesión casi
completa del bañador. Esto, que implica vencer el pudor na-
tural de la mujer ibérica, se transforma en una actitud nega
tiva, aun cuando en la casi totalidad de los establecimien-
tos de playa, se dispone de solariums construidos al efec--
40 to.

La observación de todo cuanto llevamos dicho, ha
llevado a la solicitante de este Modelo de Utilidad, a crear
un nuevo tipo de bañador, constituido por tres piezas facil-
mente separables, que eventualmente podrán ser usadas, como
45 los ya corrientes bañadores de dos piezas, en cuanto la oca-
sión se presente propicia para ello, funcionando con una --
sencilla operación, como un bañador corriente, que cubre to
do el cuerpo. Y no debe caber duda que este bañador ha de -
ser grandemente usado, puesto que permite los dos usos, sin
50 que la mujer que lo emplee tenga necesidad, en principio, -
de vencer forzosamente sus naturales excrúpulos.

Así es como, según se explicará en las líneas que
van a seguir, el presente Modelo de Utilidad que reúne las
necesarias condiciones de novedad y utilidad, se hace acree-
55 dor a los beneficios de protección y explotación exclusivos
que conceden los correspondientes artículos del vigente Es-
tatuto de la Propiedad Industrial de 26 de Julio de 1929, -
publicado por Real Orden de 30 de Abril de 1930, y modifica-
do por Decreto de 26 de iciembre de 1947.

60 Para hacer mas clara e inteligible la explicación
que va a seguir, se acompaña a esta memoria formando parte



de la misma, una hoja de dibujos, en la uqe en tres figuras se representa el objeto de este Modelo, con sus vistas de frente, por detrás, y con un detalle.

65 En la figura A) que ofrece una vista de frente -- del bañador, señalamos con (1) la pieza superior, y con (2) la inferior. La pieza intermedia (3) que cubre la parte cen
70 tral del tronco, está dispuesta de manera que en la línea superior (4), y siguiendo su contorno, lleva situada media cremallera, cuya otra mitad se halla en la línea correspon
diente (4a) de la pieza superior (1), que se extiende en -- parte de los tirantes o ataduras posterior --segun puede ver
se en la figura C)--, para permitir una sujeción final por lazada u otro medio al uso.

75 La pieza inferior (2), tiene tambien en su contorno superior, otra media cremallera (5), que halla su correspondiente mitad en el contorno inferior (5a) de la pieza intermedia.

80 Con tal disposición de piezas, que el arte de modisteria puede disimular y hasta realzar con volantes, frunces o adornos de cualquier especie, la usuaria de este bañador, puede en un momento determinado, desposeerse de la intermedia, quedando las otras dos como un bañador al uso de dos piezas, pudiendo volverlo a su situación inicial, sin
85 mas operación que la del deslizamiento de las cremalleras superior e inferior.

90 Esta realización, tal como aparece descrita y representada en la hoja de dibujos unida, es susceptible de un ilimitado número de combinaciones, tanto en la disposición de su montaje, cuanto en la de su uso, bastando para lo primero, la sustitución de la cremallera por cualquier otro tipo de cierre que sea rápido y no incómodo, y que pue



95

de dar a la transformación, diversas soluciones en orden a la forma posterior de la pieza intermedia, -dado que la re presentada en el dibujo es meramente un ejemplo de realiza ción-, y a la sujeción posterior de la pieza superior.

100

Hacemos expresamente la reserva de que siendo lo sustancial de este Modelo el bañador de tres piezas, trans formable en su propio uso, el bañador de dos piezas, los - medios de unión entre ellas se considerarán accesorios y - se podrán por tanto adoptar cualesquiera que el uso o la - comodidad recomienden.

105

Expuestas las características de este Modelo, así como la novedad y utilidad, solo nos resta concretar en la siguiente

N O T A

las

R e i v i n d i c a c i o n e s

110

1ª. Bañador, caracterizado por estar constituido por tres piezas, la superior de las cuales dispone en su - línea perimetral inferior de un sistema de cierre al uso - que tiene su correspondiente con la línea perimetral supe- rior de la pieza intermedia que cubre la parte central del tronco, siendo en la parte posterior, susceptible de dis- tintos medios de sujeción y cierre. La pieza inferior, tie- ne en la línea de su contorno superior, igual sitema de - cierre que se ha dicho, y que halla su correspondiente con la línea perimetral inferior de la pieza intermedia; todo lo cual permite a la usuaria desposeerse de la pieza inter media o adicionarla, eventualmente.

120

2ª. BAÑADOR.

Tal y como aparece representado, descrito y rei-



125

vindicado en la presente memoria que consta de seis hojas -
de texto, mecanografiadas por una sola cara, y una hoja de
dibujos.

M a d r i d , a de Octubre de mil novecienu
tos sesenta y cinco.

ESPERANZA MARTINEZ CARBONELL MODELO DE UTILIDAD

HOJA UNICA



117000

ESCALA VARIABLE

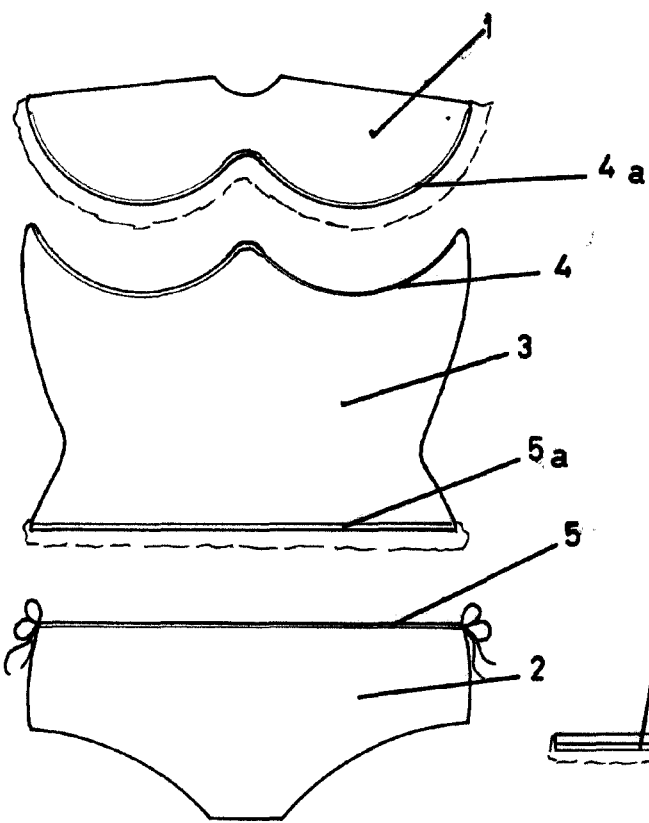

Fig. A

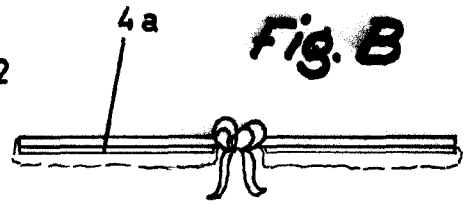

Fig. B

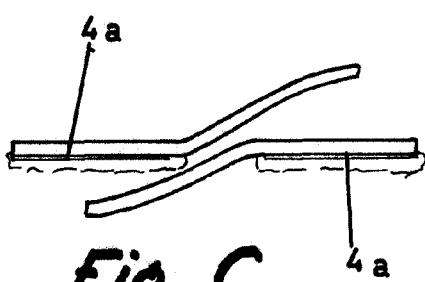
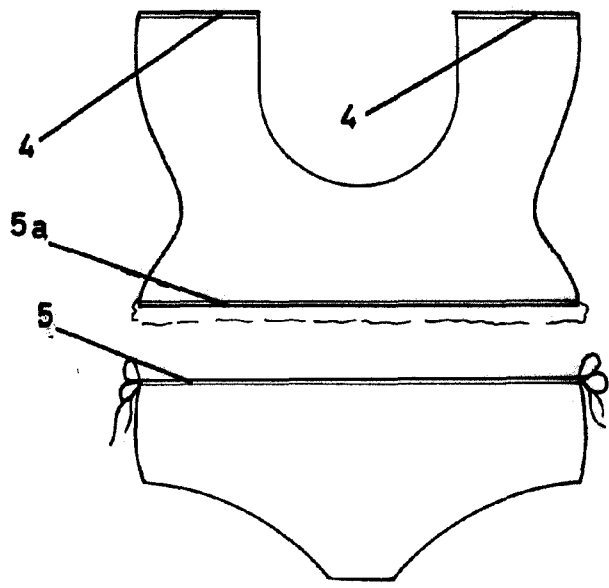

Fig. C



MADRID OCTUBRE 1965