



M 16989

MEMORIA DESCRIPTIVA

que se acompaña a la solicitud de

UN MODELO DE UTILIDAD

a favor de Don Juan BARBER Borrás, de nacionalidad española,
residente en ALAYOR (Menorca), c/ Oriente núm. 39,

por

"PLAFON DE ARMAS PERFECCIONADO".

=====
=====

5 La presente descripción trata de un plafón de ar-
mas con motivos heráldicos de gran valor suntuario y orna-
mental, que unido al armónico contraste de su colorido y
plasticidad lo hacen idóneo como aplique en paredes y muros
al contribuir positivamente al realce decorativo de la casa
o local donde se instale.

10 La novedad y esencialidad de la invención consis-
te, en un escudo con figura de exágono irregular construido
preferentemente en madera de pino de Menorca, con adornos
logrados al fuego y después pulimentados, cubierto en parte

116989 2



15 por superposición de una tela de franela de color vivo que
adopta figura de exágono irregular de menores dimensiones
que el escudo soporte. Colocada encima de la franela va ad-
herida en material plástico o similar una figura de animal
heráldico, tal como un aguililla imperial, león rampante etc.,
sobre la cual se dispone una corona real, ducal, condal etc.,
constituyendo un blasón de gran fuerza expresiva.

20 Encima de la figura de animal heráldico se super-
ponen dos dagas u otras armas blancas similares cruzadas en
forma de aspa y cuyas empuñaduras llevan grabados dibujos
ornamentales con arabescos y cabezas de guerrero con casco,
a continuación y sobre el disco que aloja y sujeta las ar-
mas, se monta otro disco de material nacarino que soporta a
su vez una rodela de metal, en la cual figura un dibujo da-
25 masquinado y complementando todo el conjunto, sobre la rode-
la se superpone un botón con figura de casquete esférico de
nacarina blanca rematado por otro de menor tamaño, metálico
y con arabescos damasquinados que completa el relieve del
plafón de armas.

30 La sujeción de todos estos elementos se efectúa
mediante un tornillo pasante que atraviesa desde la parte
posterior del escudo de madera todo el conjunto y que ator-
nilla en el botón metálico remate del relieve, merced a una
prolengación interior que éste posee con aterrajado interior
35 que consigue la solidez necesaria e inmovilidad del susodi-
cho conjunto.

40 Finalmente, también por la parte posterior del
plafón, se habilita una arandela con espárrago roscado a la
madera que permite la colocación del aplique sobre la pared
o sitio donde se desee instalarlo.

Para la mejor comprensión de cuanto antecede, se



116989

acompañía una hoja de dibujos en los que se representa esquemáticamente la invención que a continuación y con referencia a los mismos, se describe detalladamente.

45 La figura 1ª, representa frontalmente la cara vista del plafón de armas objeto de esta memoria.

La figura 2ª, muestra una sección vertical del aplique, en la que puede apreciarse la disposición y fijación de los distintos elementos que integran el plafón completo.

50 Según queda representado en las figuras el modelo de utilidad que se propugna, esencialmente consiste en un escudo soporte de madera (1) que adopta figura de exágono irregular, al que se le superpone una franela o tela similar, de color preferentemente rojo (2), con figura también de exágono irregular pero de menores dimensiones que (1), sobre la que se adhiere en material plástico o de parecidas características un animal heráldico (3) rematado superiormente por una corona (12) que completa el blasón. Sobre la

55 figura y en su centro queda montado un disco metálico (9) que aloja y sujeta dos armas blancas (4), en el ejemplo espadas, cruzadas en forma de aspa y cuyas empuñaduras llevan grabados dibujos con arabescos y cabezas de guerrero con casco, a continuación y sobre este disco se superpone otro disco de material nacarino blanco (5) que soporta a su vez una

60 rodela de metal (6) con dibujos damasquinados que realzan el conjunto.

65 Rematando todo lo anterior, sobre la rodela (6) se superpone un botón con figura de casquete esférico (7) de nacarina blanca y sobre él otro botón semejante metálico (8)

70 de menor tamaño con arabescos damasquinados que completa el relieve del plafón de armas.

116989

2



75 La sujeción de todos los anteriores elementos se efectúa mediante un tornillo pasante (10) que atraviesa desde la parte posterior del escudo (1) todo el conjunto y que atornilla en un apéndice aterrajado hembra que la pieza (8) posee para este fin, con cuya disposición queda asegurada la inmovilidad y solidez del montaje anteriormente descrito, completándose la totalidad del plafón con una arandela (11) con espárrago roscado a la madera del escudo por su parte posterior, que permite su colocación y suspensión en la pared o sitio donde se instale.

85 Los dibujos que se acompañan, representan a título de ejemplo, un motivo heráldico susceptible de variación ya que éste puede tener infinidad de variaciones o combinaciones, sin que la esencialidad ni el alcance de la invención cambie o modifique por dichos detalles accesorios.

90 Descrita suficientemente la naturaleza y alcance de la presente invención, así como la manera de poderla llevar a la práctica, se hace constar que en la misma podrán ser variables los materiales, formas, dimensiones y en general todos aquellos detalles accesorios y secundarios que no alteren, cambien o modifiquen la esencialidad propuesta.

95 Los términos en que queda redactada esta Memoria, son ciertos y fiel reflejo del objeto descrito, debiéndose tomar en su sentido más amplio y nunca en forma limitativa.

=.=.=.=.=.=.=.=.



N O T A :

116989

EL MODELO DE UTILIDAD que se solicita, deberá recaer precisamente sobre las particularidades características de las siguientes reivindicaciones:

- 100 1ª.- Plafón de armas perfeccionado, esencialmente caracterizado por comprender una placa soporte de material resistente que adopta preferentemente figura de polígono irregular y dotada de adornos al fuego pulimentados, quedando cubierta en parte por una tela tipo
- 105 franela o similar con perímetro sensiblemente semejante pero de menores dimensiones, sobre la que se monta una moldura plástica representando un animal heráldico rematado superiormente por una corona del mismo material con la adición central por superposición en la figura de un disco de material
- 110 conveniente que aloja y soporta dos armas blancas cruzadas formando aspa, cuyas empuñaduras llevan grabados dibujos con arabescos y cabezas de guerrero con casco, a la vez, que a continuación se superpone sobre dicho disco otro disco que soporta a su vez una rodela con dibujos damasquinados sobre
- 115 la que se monta un botón que queda rematado por otro semejante de menores dimensiones, con arabescos damasquinados que completa el relieve del conjunto blasonado.

- 120 2ª.- Plafón de armas perfeccionado, según reivindicación 1ª y caracterizado porque la placa soporte y los elementos con motivos heráldicos montados sobre ella quedan solidarizados y unidos centralmente por un tornillo pasante que atraviesa todo el conjunto desde la parte posterior del escudo hasta atornillar su extremo libre en una prolongación roscada hembra que interiormente posee el casquete esférico

116989



125 remate del relieve, con cuya disposición, se asegura la
inmovilidad y solidez del montaje, a la vez que, se habilita
tambien por la parte posterior del escudo soporte, una
arandela con espárrago roscado a dicha pieza que permite la
colocación y suspensión del conjunto en la pared o sitio
130 donde desee instalarse.

3.- "PLAFON DE ARMAS PERFECCIONADO".

Todo según queda expuesto en la presente Memoria,
que consta de seis hojas foliadas y mecanografiadas por una
sola cara, y una hoja de dibujos que con la misma se acompa-
ña.

MADRID, 2 de Noviembre de 1.965.

P. A.
Modesto P. S.
P. S.
Jauregui

FIG. 1.^a

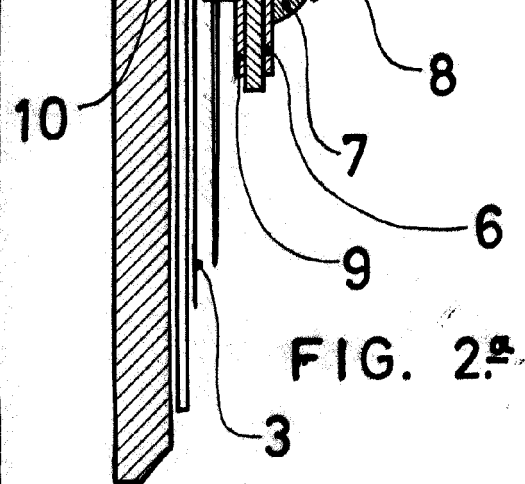
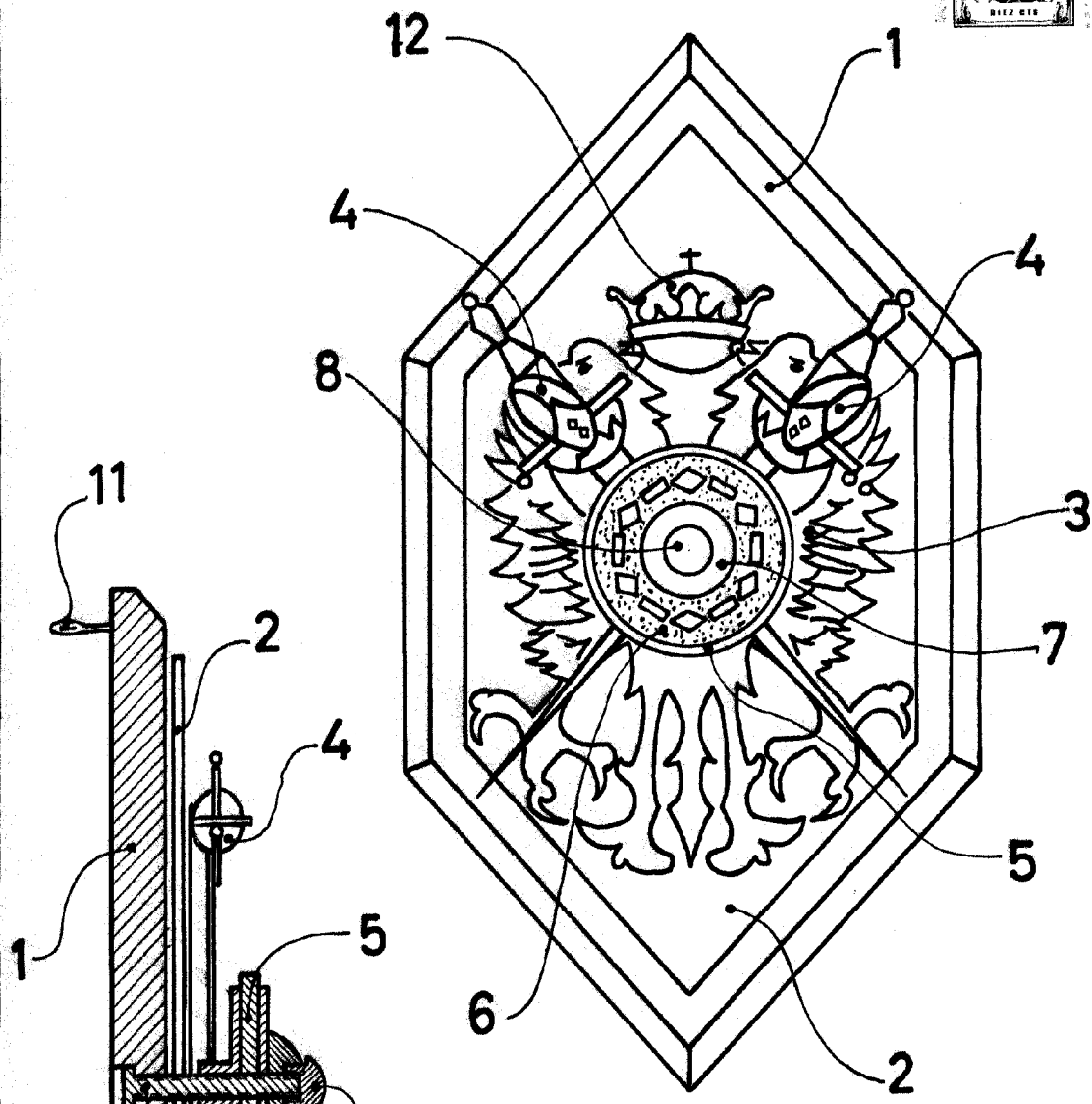

FIG. 2.^a

ESCALA VARIABLE

Madrid

2 NOV. 1965
Madrado P. de
Barber