

116967



**MODELO DE UTILIDAD**

por **VEINTE** años

en España, a favor de **DON ZACARIAS PEREZ FIEL**, de nacionalidad española residente en **BILBAO**, c/ Alto de los Leones, nº 11, cuyo Modelo se refiere a:

**"PIEZA DE REMATE OCULTO PARA TAPICERIA"**

-o-

**MEMORIA DESCRIPTIVA**

El Modelo se refiere conforme su enunciado indica, a una pieza de remate oculto para tapiceria.

Fundamentalmente está formado por un perfil metálico de forma general en "L" es decir, que comporta un ala vertical y otra horizontal desviadas entre sí en ángulo aproximado de 90º. El ala horizontal tiene practicados una pluralidad de orificios que se destinan para sujetar la pieza sobre el cuerpo que se tapiza o cubre, mientras que el ala vertical tiene su borde libre sensiblemente desviado y provisto de una pluralidad de dientes en los que se engendra el extremo o material de recubrimiento, de forma que al abatir el ala vertical sobre el ala horizontal, arrastra el tapiz o similar y lo deja retenido quedando oculto el borde del ala vertical.

-5-

-10-

116967



El objeto principal del Modelo es el de proporcionar un perfil metálico destinado para formar un remate oculto en trabajos de tapicería.

-5- Una idea más completa del objeto que constituye este Modelo de Utilidad, la proporciona la descripción siguiente al hacer referencia a los dibujos que a esta memoria se acompañan en los que, de manera un tanto esquemática y exclusivamente por vía de ejemplo, se representan los conjuntos y detalles más característicos de la idea del invento, al hacer referencia a un posible caso de realización práctica.

-10-

En dichos dibujos:

En la figura 1ª.- Se aprecia la forma como se coloca la pieza metálica en cuestión.

-15-

Sirve para sujetar la parte de tapizado -9-. Se sujeta simultáneamente mediante clavos o grapas alojadas en los orificios -4-.

En esta figura se aprecia la forma como se coloca la tela o tapizado -7-, previa sujeción con los dientes -6-.

-20-

Seguidamente se abate el conjunto hasta adoptar la posición que se observa en la figura 3ª.

La guarnición metálica quedará totalmente oculta y la sujeción es automática.

Por otra parte la alineación del borde -8- es perfecta una vez concluido el trabajo.

-25-

La figura 2ª.- Es un detalle del conjunto de la guar-



116967

Y, finalmente, con el nº -10- se representa el cuerpo que se está tapizando.

-5- Descrita convenientemente, la naturaleza del actual Modelo de Utilidad, como asimismo la forma de poderlo llevar a la práctica para convertirlo en una realidad industrializable, se hace constar que en el mismo según susceptibles de introducir - todas aquellas modificaciones de detalle que las circunstancias y la práctica pudieran aconsejar siempre y cuando que, con las - variantes que se introduzcan no se cambie, altere o modifique la esencialidad del objeto descrito.

-10-

N O T A

Se declaran como de novedad y propiedad para todo el territorio español el contenido de las siguientes:

R E I V I N D I C A C I O N E S

-15-

1ª.- "Pieza de remate oculto para tapicería", que está formado por un perfil angular, con un ala horizontal provista de orificios para fijación de la pieza por clavazón y un ala vertical provista en sus bordes libres de una pluralidad de dientes destinados a retener el borde del tapiz que es tensado al abatir o plegar el ala vertical sobre el ala horizontal tensando el tapiz y formando su remate, que queda asegurado por la incrustación de los dientes del ala abatida sobre el cuerpo que se tapiza.

-20-

2ª.- "Pieza de remate oculto para tapicería", caracterizado porque el ala horizontal con orificios que se fija por clavazón, tiene practicados una pluralidad de cortes angulares que le otorgan flexibilidad para adaptarlo a remates curvilíneos.

-25-



116967

3ª.- "Pieza de remate oculto para tapiceria", caracterizado porque el ala vertical provista de dientes cuenta con cortes angulares frecuentemente practicados entre los cortes del ala horizontal.

4ª.- "PIEZA DE REMATE OCULTO PARA TAPICERIA".

Todo ello conforme se describe y reivindica en la presente memoria que consta de CINCO hojas, escritas a máquina por una sola de sus caras y dibujos que la ilustran.

Madrid, 30 de Octubre de 1.965

E. GONZALEZ VAGAS  
P.P.

A handwritten signature in black ink, appearing to read "E. Gonzalez Vagas", written over the typed name and initials.



Figura 1ª



Figura 2ª

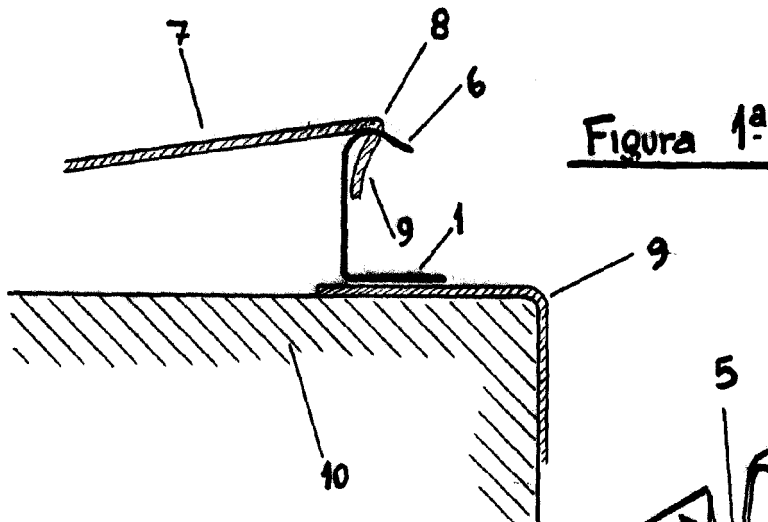

Figura 3ª

MADRID 30 OCTUBRE DE 1965

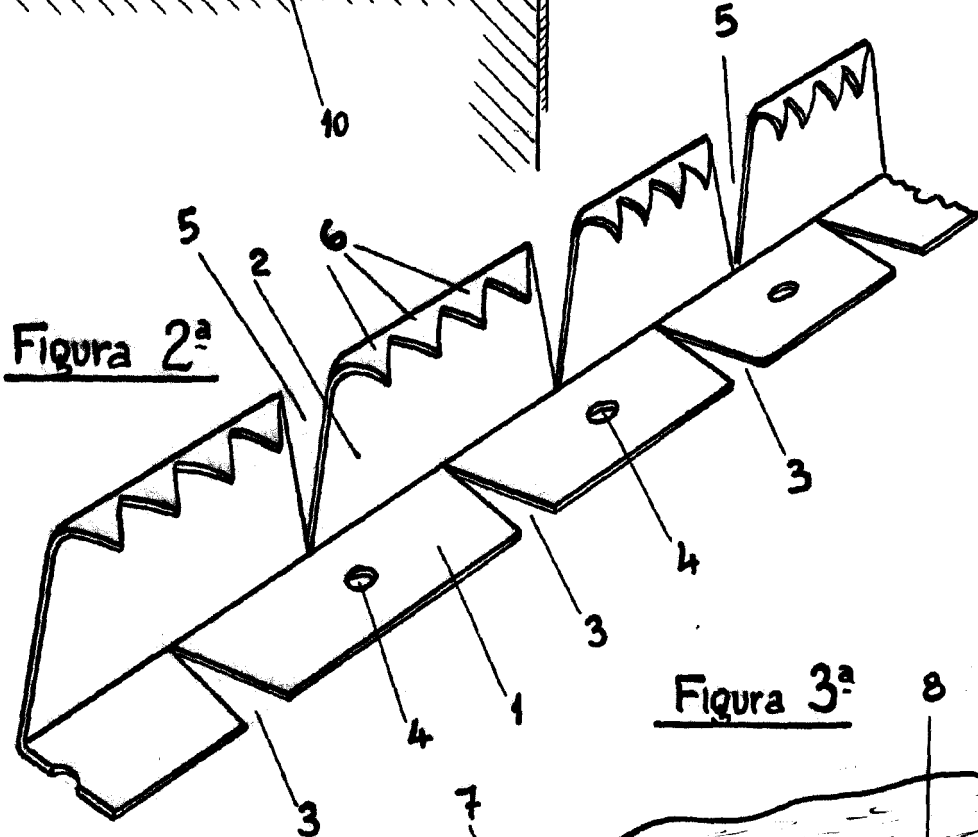
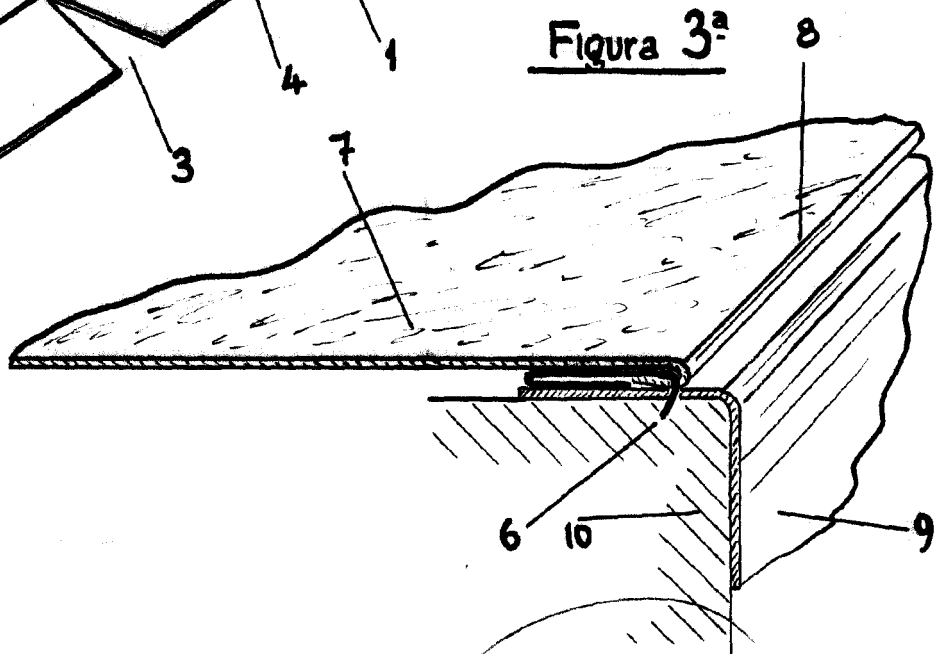
C. GONZÁLEZ VÍGAÑA  
P.F.R.

Escala variable