

290



116952

M O D E L O  
D E  
U T I L I D A D

por "UN RECEPTACULO SUPLEMENTARIO PARA PLANCHAS EN GENERAL", a favor de DON PEDRO BISTAGNE MAESTRE, de nacionalidad española, domiciliado en Barcelona, Avda. del Generalísimo, 515-3°.

= . =

MEMORIA DESCRIPTIVA

El presente modelo de utilidad se refiere a un receptáculo suplementario para planchas en general.

Mas concretamente, en la invención se ha previsto un receptáculo especialmente destinado para su empleo en las bases  
5. de las planchas utilizadas para el planchado de ropa, bien sean eléctricas o de otro tipo.

Actualmente son conocidas planchas especialmente organizadas para suministrar la humedad necesaria al tejido, durante el



116952

proceso de planchado. En la invención objeto de la presente memoria, el dispositivo que proporciona la humedad necesaria al tejido, consiste en un receptáculo de quita y pon, fácilmente acoplable a la base de la plancha, pudiendo ser utilizada éste sin dicho dispositivo, actuando como una plancha de tipo corriente.

5. El dispositivo se ha previsto integrado por dos piezas que forman en cooperación el receptáculo destinado a contener el agua, cuyas piezas quedan vinculadas solidariamente entre sí por tornillos de relación, habiéndose previsto una boca de entrada para el líquido, que se cierra mediante tapón y junta estanca, y presentando el cuerpo inferior unos conductos tubulares normales al plano de base y comunicantes al exterior por orificios propios de la base externa de plancha, a través de los cuales sale el vapor de agua.

10. Con el fin de facilitar la explicación, se acompaña a la presente memoria descriptiva de una lámina de dibujos en la que se ha representado un caso de realización que se cita a título de ejemplo.

15. En los dibujos:

20. La figura 1, representa una sección diametral del receptáculo.

25. La figura 2, muestra una vista en planta exterior de la base de planchado propia de la pieza inferior del conjunto.

Haciendo referencia a las figuras, se aprecia en su realización un receptáculo integrado por dos piezas 1 y 2, que presentan sus superficies externas planas, y las interiores



116952

formando cavidad 3, en cooperación, comprendiendo un tabicado especial para los pasos de los tornillos 4 de relación.

5. La pieza superior 1, comprende una abrazadera para la fijación del conjunto en la base de la plancha eléctrica o similar, así como topes 5 de centraje de la misma, que evitan los desplazamientos longitudinales.

El cuerpo inferior 2, presenta una boca de llenado de agua 6, que se cierra mediante tapón 7 provisto de junta estanca 8.

10. El cuerpo 2, presenta a su vez unos tubos 9 normales a la base, comunicantes al exterior a través de los pasos 10, situados en los rebajes 11 de la cara exterior de la pieza 2, a través de cuyos pasos sales el vapor de agua producido por el calentamiento del agua del receptáculo que toma como fuente calorífica la propia plancha a la que está acoplado.

15. El tabicado 12, forma una cámara colectora 13 del agua, comunicante con la cámara 14, merced al paso 15, en cuya cámara 14 se acumula el vapor que se proyecta condensado en el tejido, a través de los orificios 10.

20. El modelo, dentro de su esencialidad, puede ser llevado a la práctica en otras formas de realización que difieran en detalle de la indicada a título de ejemplo en la descripción y a las cuales alcanzará igualmente la protección que se recaba. Podrá, pues, construirse en cualquier forma y tamaño, con los materiales mas adecuados, por quedar todo ello comprendido en el espíritu de las reivindicaciones.



29 00

116952

N O T A

Descrito el objeto y utilidad de la presente invención, lo que se declara como no divulgado ni practicado en España, comprende las siguientes reivindicaciones:

5. 1. Un receptáculo suplementario para planchas en general, caracterizado esencialmente por el hecho de estar constituido por dos piezas de contorno sensiblemente igual a la base de la plancha, cuyas piezas constituyen tapa y caja relacionadas por tomillos formando un cuerpo único, comprendiendo una de dichas 10. piezas una abrazadera extensible para su vinculación a la plancha, y presentando a su vez el cuerpo o pieza de tapa, unos topes periféricos de centraje, para el cuerpo de plancha.
15. 2. Un receptáculo, según la anterior reivindicación, en el que la pieza de caja presenta un tabicado transversal que define dos compartimentos, uno de ellos para depósito de agua, provisto de gollote de llenado y tapón de cierre, y el otro, comunicante con el anterior a través de paso elevado para circulación del vapor de agua, comprendiendo este segundo 20. departamento unos conductos normales a la base y comunicantes al exterior, para proyección del agua sobre el tejido a planchar.
25. 3. Un receptáculo suplementario para planchas en general.



116952

Según se describe y reivindica en la presente memoria descriptiva que consta de 5 páginas foliadas y escritas a máquina por una sola de sus caras, acompañadas de una lámina de dibujos.

Madrid, a 29 OCT. 1965

p. a.

JAIME ISERN

p. p.

*Fig. 1*

116952

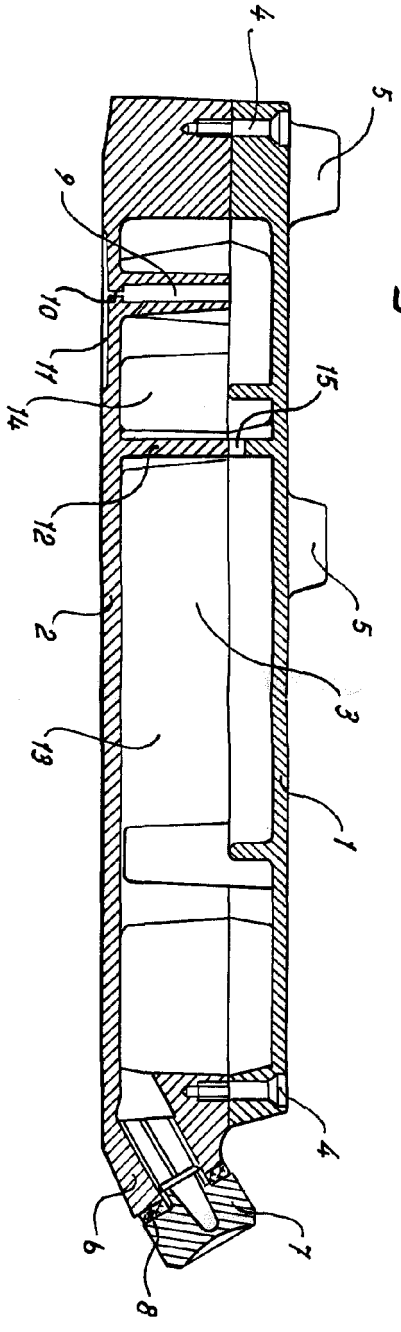

*Fig. 2*

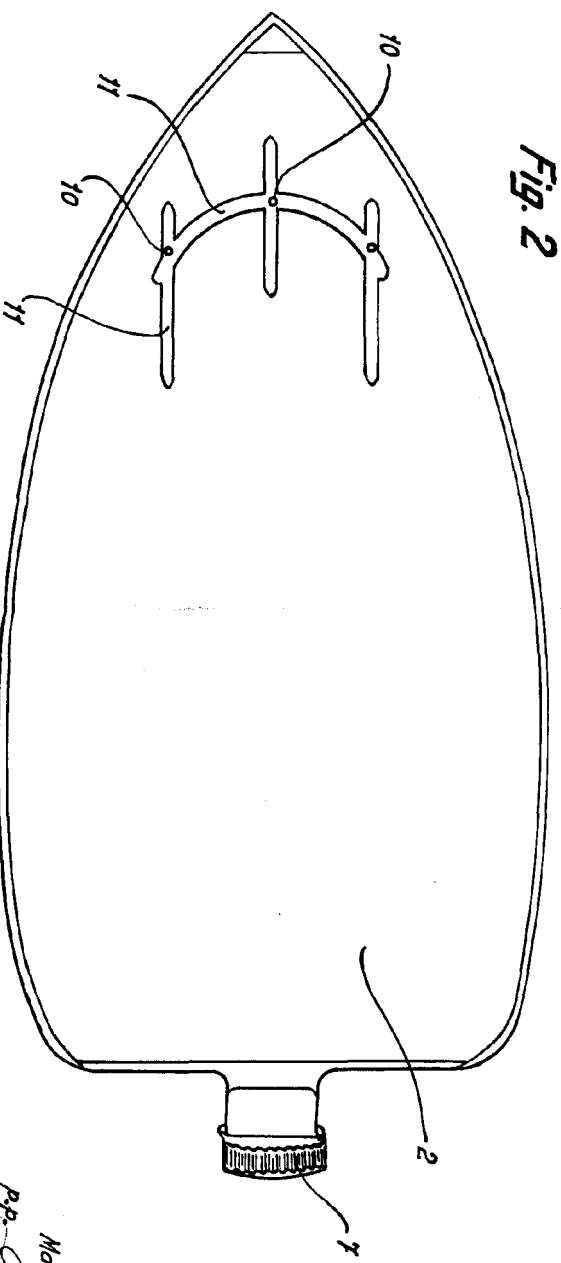

Madrid,  
24 OCT 1888  
Pp. Jaime Isern

