



116946

116946

MEMORIA DESCRIPTIVA

correspondiente a la solicitud de concesión de un

MODELO DE UTILIDAD

SOLICITANTE: SOPERLA, S.L., entidad de nacionali-
dad española,

RESIDENCIA: BURJASOT (Valencia) Calle del Gene--
ral Aranda, 123-125

ENUNCIADO: "CIGARRERA PERFECCIONADA"

gl/me.

Prioridad: Patente n.º del

116946



1 La invención a que se refiere la presente Memo-
ria constituye una novedad industrial con características
y ventajas que la hacen merecedora del privilegio de ex-
plotación exclusiva que por ella se solicita, de acuerdo-
5 con las prescripciones del Estatuto vigente sobre Propie-
dad Industrial de fecha 26 de julio de 1.929, texto refun-
dido publicado el 30 de abril de 1.930.

 En la actualidad resulta conocido constituir --
una cigarrera mediante un recipiente portador de un eje -
10 central respecto del cual es desplazable telescópicamente
un tubo solidario de una base que comporta pinzas portaci-
garros. Las citadas pinzas portacigarros se constituyen -
mediante dos hojas operativamente dispuestas para compri-
mir por presión la extremidad de un cigarrillo; pero, la-
15 práctica ha demostrado que dicho sistema de retención re-
sulta inoperante, ora porque el cigarro presenta una pun-
ta excesivamente aplanada luego de quedar comprendida en-
tre dichas pinzas, ora porque estas últimas pierden, con-
el uso la facultad de comprimir operativamente a un ciga-
20 rrillo en el interior de un recipiente.

 Por otra parte cabe mencionar que el montaje en
tre el vástago central del recipiente de la cigarrera y -
el tubo que se desplaza por este último se halla normal--
mente dificultado por el órgano de frenaje que regula los
desplazamientos del citado tubo, requiriendo dichos ele--
25 mentos una mecanización auxiliar que aumenta los costos -
iniciales de producción, haciendo alcanzar a estos útiles
cotizaciones abusivas en el mercado.

 La cigarrera que constituye el fundamento de la
30 presente solicitud resuelve definitivamente dichos proble



116946

1 mas mediante una organización sencilla y económica. Tiene
por finalidad establecer un anclaje más eficiente de los-
cigarrillos en las pinzas de estos útiles, complementada-
5 por una evidente facilidad de acoplamiento del vástago --
central del recipiente respecto del tubo desplazable a lo
largo de este último.

En tal sentido la cigarrera en cuestión viene -
caracterizada porque, siendo del tipo que se constituye -
mediante un recipiente portador de un eje central respec-
10 to del cual es desplazable telescópicamente un tubo soli-
dario de una base que comporta las pinzas portacigarros,-
presenta una de las ramas de dichas pinzas sustancialmen-
te compuesta por una púa en la cual se dispone clavado el
extremo del cigarro correspondiente actuando la rama opues-
15 ta de la propia pinza como elemento de sostén para este -
último, con la particularidad de que el extremo superior-
del eje central del recipiente cuenta además con un plano
lateral inclinado apto para facilitar el montaje de dicho
eje en el interior del propio tubo desplazable.

20 Para ayudar a la comprensión de la idea expues-
ta se ha confeccionado, a título explicativo y sin carác-
ter restrictivo alguno, una lámina de dibujos. Ilustra la
presente Memoria como un ejemplo de realización del obje-
to que nos ocupa.

25 La figura 1ª corresponde a una sección vertical
de la cigarrera perfeccionada en cuestión. Según como po-
demos observar se constituye mediante un recipiente -1- --
portador de un eje central -2- respecto del cual es des--
plazable telescópicamente un tubo -3- solidario de una ba-
30 se -4- que comporta las pinzas -5- portacigarros.

116946



1 La novedad principal de esta cigarrera estriba
en que presenta la rama -6- de dichas pinzas sustancial-
mente compuesta por una púa en la cual se dispone clava-
do el extremo del cigarro correspondiente -7- actuando -
5 la rama opuesta -8- de la propia pinza como elemento de
sostén para este último cuando la base -4- se dispone a
nivel de la boca -9- del recipiente -1-.

 Y también constituye una novedad que el extre-
mo superior -10- del eje central -2- cuenta con un pla-
10 no lateral inclinado -11- apto para facilitar el montaje
de dicho eje -2- en el interior del tubo desplazable -3-
bajo la tracción del pomo -12-. En efecto, dicho plano -
inclinado -11- está destinado a deslizarse sobre un ele-
mento de tope que penetra en el tubo -3- a través de la
15 ranura -13-.

 Finalmente la figura 2ª corresponde a una vis-
ta en alzado de una pinza de las que comprende la cigarre-
ra en cuestión. Según podemos comprobar la citada pinza-
comprende como queda dicho una púa -6- en la que se cla-
20 va el extremo del cigarrillo -7- y una rama opuesta -8-
que sostiene a este último cuando dicha pinza emerge al-
exterior del recipiente -1- traccionada por el tubo -3-.
Principalmente ambas ramas de las pinzas antedichas for-
man parte de un único cuerpo doblado sobre si mismo por-
25 su base -14- a efectos de constituir una zona de giro de
dichas pinzas respecto de la base -4- que las comporta.

 En el campo industrial la realización de la ci-
garrera descrita ofrece una serie de ventajas decisivas.
En efecto, la constitución de las pinzas que comprende a
30 partir de un cuerpo provisto de una rama punzante obede-

116946



1 ce a un proceso elemental de fabricación que no aumenta-
los costos habituales de producción permitiendo expender
estos útiles a precios asequibles en el mercado.

5 Pero, si consideramos ahora que la provisión -
de un plano inclinado en el extremo superior del eje del
recipiente facilita el montaje de aquel en el interior -
del tubo desplazable en órden a una mejor actuación fun-
cional de la cigarrera complementada por una eficaz re--
tención de los cigarrillos en las pinzas, es evidente que,
10 el modelo solicitado adquiriera una utilidad práctica sin-
gular por el beneficio o efecto nuevo que aporta a la fun-
ción a que se destina.

15 Hecha la descripción precedente es necesario --
añadir que los detalles de realización de la idea expues-
ta pueden variar sin que por ello cambie la esencia de la
invención, que es la que se desprende de los párrafos que
antecedan y lo que se reivindica en la siguiente

N O T A

20 En resumen: El Modelo de Utilidad que se solici-
ta ha de recaer sobre las reivindicaciones siguientes:

25 1ª.- CIGARRERA PERFECCIONADA, esencialmente ca-
racterizada porque, siendo del tipo que se constituye me-
diante un recipiente portador de un eje central respecto-
del cual es desplazable telescópicamente un tubo solida--
rio de una base que comporta las pinzas portacigarros, --
30 presenta una de las ramas de dichas pinzas sustancialmen-
te compuesta por una pua en la cual se dispone clavado el
extremo del cigarro correspondiente actuando la rama opues-
ta de la propia pinza como elemento de sostén para este -
último, con la particularidad de que el extremo superior



116946

1

del eje central del recipiente cuenta además con un plano lateral inclinado apto para facilitar el montaje de dicho eje en el interior del propio tubo desplazable.

5

2ª.- Se reivindica por último, como objeto sobre el que ha de recaer el Modelo de Utilidad que se solicita, por "CIGARRERA PERFECCIONADA".

10

Todo tal y como queda descrito y reivindicado en la presente Memoria que consta de seis hojas escritas a máquina por una sola cara y dibujos que se acompañan.

Madrid, 29 de octubre de 1.965

ALFONSO UNGRIA

P.P.

15

20

25

30

116946



fig. 1ª

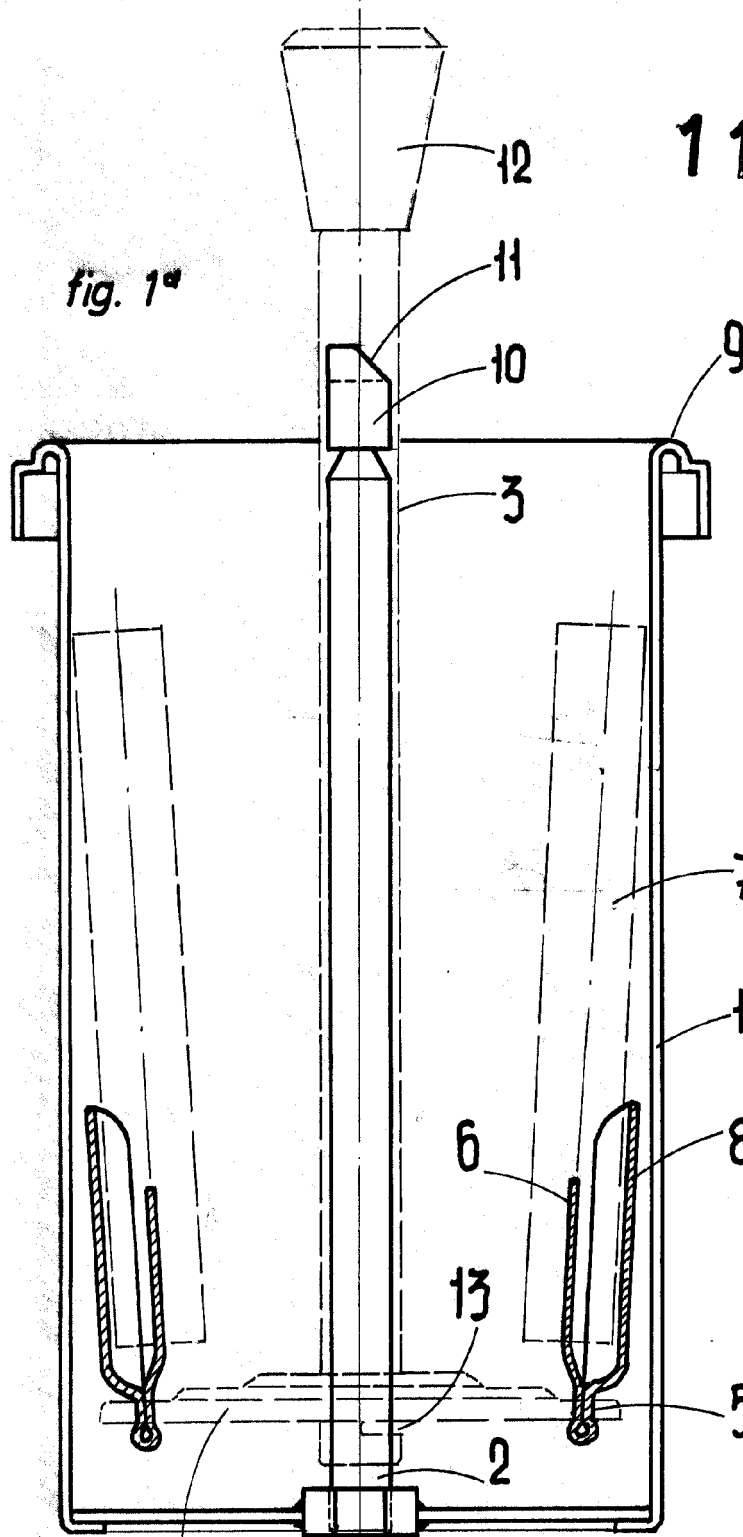
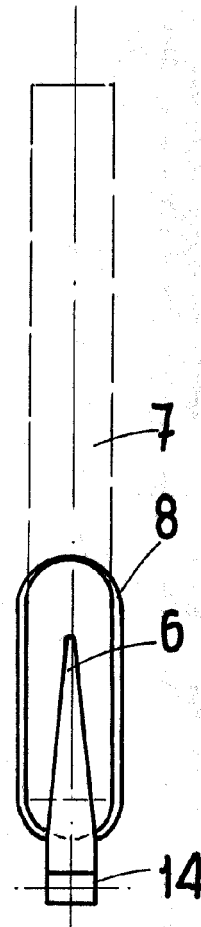

fig. 2ª



4

ESCALA VARIABLE

Madrid, 29 de Octubre de 1965

ALFONSO UNGRIA

p.p.