

116927



MEMORIA DESCRIPTIVA

que corresponde a una solicitud de MODELO DE UTILIDAD, por veinte años, por: " UNA SILLA", cuyo registro se solicita a favor de D. Eugenio Garcia Jimenez, de nacionalidad española, residente en MADRID, calle de Fernández de los Rios, 110.-

- - - CoO - - -

5.-

Esta solicitud se refiere a un nuevo Modelo de silla que se caracteriza porque tiene, en combinación nueva; un armazón de perfiles de hierro soldados entre sí para dar un conjunto resistente, teniendo este armazón una superficie de asiento, patas y solamente la iniciación del respaldo; una pieza de madera moldeada que forma el asiento y el respaldo enterizos; una capa de material esponjoso pegada a la pieza de madera moldeada, y una funda de cobertura que se adapta íntimamente al respaldo y asiento así formados, pudiendo esta funda colocarse y quitarse fácilmente por estar sujeta

10.-

28 OCT



116927

a la silla mediante elementos de fijación en la cara inferior del asiento.

15.- Esta estructura bosquejada de un modo general en el párrafo anterior se comprenderá mejor leyendo la siguiente descripción detallada de la misma, dada con referencia al dibujo adjunto, en el cual:

La figura 1ª es una vista en perspectiva del armazón de la silla.

20.- La figura 2ª es una vista en perspectiva de la pieza de madera moldeada que constituye el asiento y el respaldo enterizos;

25.- La figura 3ª es una vista en perspectiva de la pieza de madera de la figura 2ª, después de haberla acoplado por pegado la pieza de material esponjoso;

La figura 4ª representa la funda.

La figura 5ª es una vista desde abajo de la silla mostrando la sujeción de la funda.

La figura 6ª es una vista de costado, y

30.- La figura 7ª es un detalle en sección dada por la línea A-B de la figura 4ª.

Con referencia a los dibujos se verá que el armazón -1- de la silla está formado por un marco de perfil angular soldado, cuyos dos elementos laterales están prolongados hacia atrás y hacia arriba en -1'- para formar la iniciación del respaldo. El armazón se completa con las patas -1''-, también de perfil angular pero en disminución hacia abajo donde las patas terminan en sendos tacos de goma o plástico u otro material -1'''-.

35.-

40.-



45.-

El cuerpo de la silla está constituido por una pieza de base -2- de madera moldeada por procedimientos conocidos, la cual forma simultáneamente asiento y respaldo y por una pieza -3- de igual contorno y de material esponjoso (caucho, poliuretano, etc.), yendo ambas piezas pegadas entre sí (vease figura 3ª) para formar un complejo unitario.

50.-

Se observará que la pieza compuesta -2- -3- tiene en la parte superior del respaldo un orificio -4- para facilitar el manejo de la silla.

Esta pieza compuesta se fija al marco -1- mediante tornillos en la forma usual.

55.-

A continuación se cubre la silla con una funda -5- bien ajustada y esta funda, como puede apreciarse en la figura 5ª, se "abrocha" en la parte inferior del asiento o bien simplemente se clava por medio de unas tachuelas. De este modo resultan facilitadas la colocación y la retirada de la funda para lavarla, cambiarla, etc.

60.-

Se observará por las figuras 4ª y 7ª que, en el orificio -4-, los bordes de la plancha de madera -2- de la plancha de espuma -3- y de la funda -5- están cogidos y ocultos por un anillo de goma, metal, plástico u otro material -6- que mejora el aspecto de la

65.-

silla en este lugar, tanto ocultando dichos bordes como ajustando más la funda a la silla en el respaldo.

Se verá que la nueva silla que se ha descrito en lo que antecede es ligera, práctica y resistente.

70.-

Las modificaciones que puedan ser introdu-



cidas en el objeto descrito y no afecten a su esencialidad característica se entenderán incluidas en esta solicitud, sean cualesquiera las circunstancias que concurren.

75.-

Nota

Descrito suficientemente el objeto de esta solicitud se declaran de novedad y propiedad las siguientes:

Reivindicaciones

80.-

1ª.- Una silla, que se caracterize por estar formada con un armazón de perfiles metálicos constituido por el marco del asiento, con patas y la iniciación curvada hacia arriba del respaldo; una pieza enteriza que forma el respaldo y el asiento y que está compuesta

85.-

por una pieza moldeada que lleva adherida una plancha de material esponjoso del mismo contorno, estando esta pieza compuesto sujeta al armazón por tornillos y quedando su parte curvada apoyada sobre la curvatura posterior del marco del asiento, completándose

90.-

la silla por una funda independiente que cubre al respaldo totalmente y al asiento en su cara superior y laterales, abrochándose o fijándose por la cara inferior del asiento.

95.-

2ª.- Una silla, según la reivindicación primera, caracterizada porque la pieza compuesta tiene un orificio de asidero hacia la parte superior del respaldo, orificio que está presente en el lugar correspondiente de la funda, quedando cubiertos los bordes de las tres capas; placa, esponja y funda, por

100.-

un aro embellecedor que se adapta al contorno de dicho

28 00



-5-

orificio.

116927

3ª.- UNA SILLA

Todo conforme se describe en la presente Memoria Descriptiva que consta de cinco hojas y se ilustra con los dibujos que a la misma se acompañan.

Madrid, a veintiocho de octubre de mil novecientos sesenta y cinco.

EUGENIO GARCIA JIMENEZ

P.º.

116927

D. EUGENIU GARCIA JIMENEZ



FIG. 1º

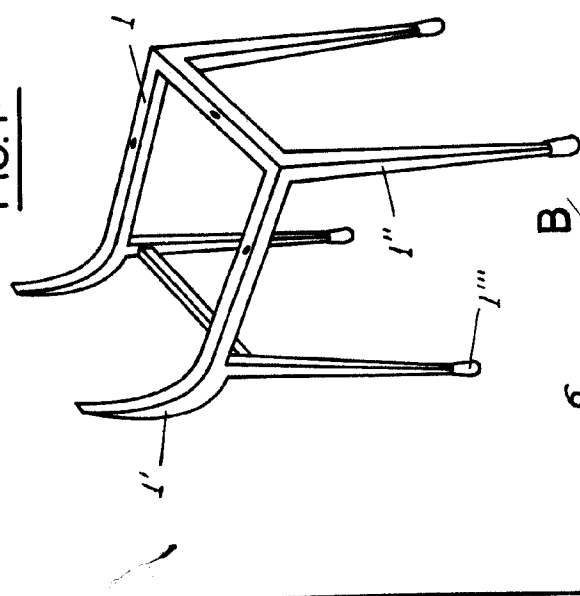

FIG. 2º

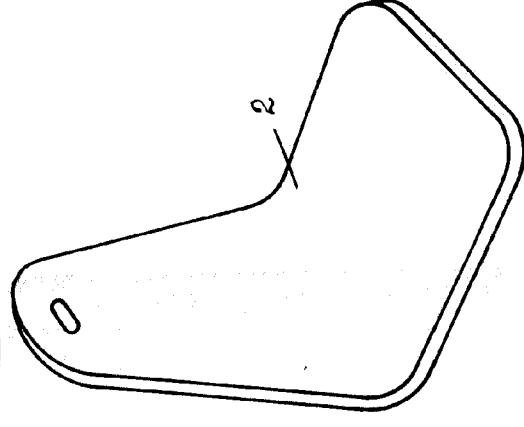

FIG. 3º

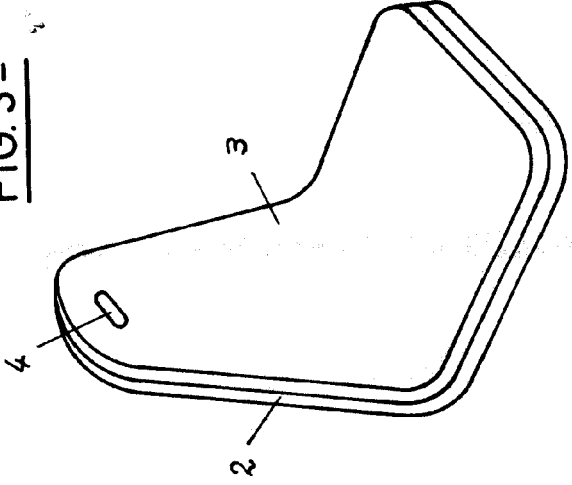

FIG. 4º

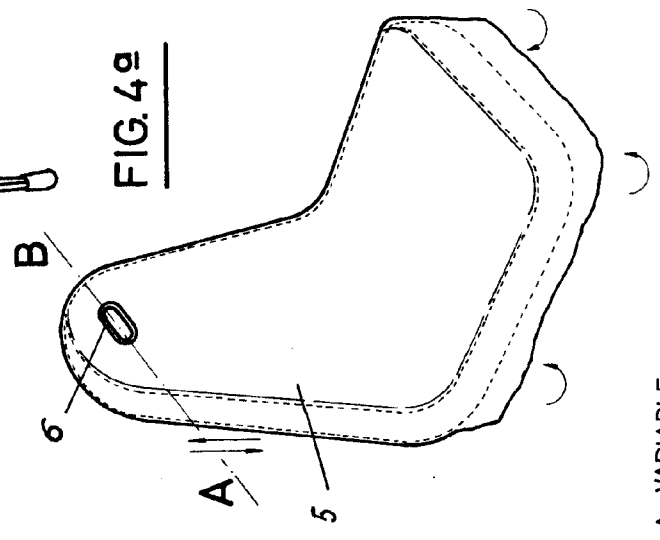

FIG. 5º

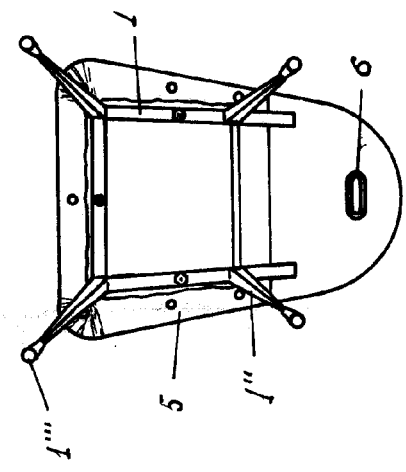

FIG. 6º

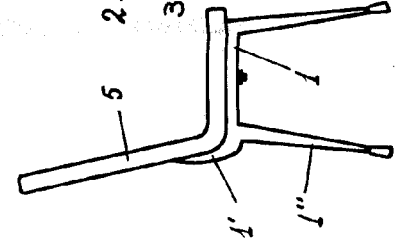
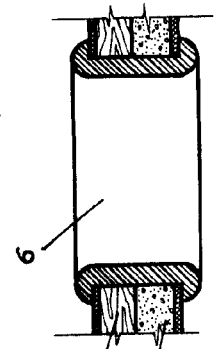

FIG. 7º



MADRID, 28 DE OCTUBRE DE 1985

Handwritten signature

ESCALA VARIABLE