

28. OCT.



116926

MODELO DE UTILIDAD

por VEINTE años

a favor de la entidad MANUFACTURAS SINTETICAS
INDUSTRIALES S.A.

de nacionalidad española

residente en MADRID, c/ Batalla de Belchite, 21

por:

"PERFIL PARA LA FORMACIÓN DE ENVASES"



- 116926

Memoria Descriptiva

5.- La presente invención se refiere a un perfil para la formación de envases que responde a un principio de trabajo y constitución completamente distinto de todos los sistemas conocidos hasta el presente, mejorando a los aludidos sistemas antiguos, tanto en su funcionamiento como duración y economía de fabricación.

10.- Esencialmente consiste en un perfil conformado en "L" de brazos iguales, estando éstos vaciados y presentando interiormente una serie de dientes de forma de sierra, que aprisionan el elemento constituyente en sí del envase.

15.- Para la mejor comprensión de la presente invención se acompaña una hoja de planos en la que la figura 1ª representa una vista en perspectiva del perfil y envase, y la figura 2ª es una vista en sección del citado perfil y uno de los elementos constituyentes del envase vinculado al mismo.

En dichas figuras, la distinta numeración goza el mismo valor y en ellas tenemos:

- 1.- Perfil.
- 2.- Zona maciza o vértice.
- 20.- 3.- Lados.
- 4.- Vaciados.
- 5.- Alas de largo variable.
- 6.- Dientes.
- 7.- Envase.

25.- Para el funcionamiento de la invención a que nos referimos, tenemos el perfil (1) conformado en "L" de lados iguales (3), que presenta una zona maciza o vértice (2) de lados parale-

28 OCT



- 3 -

116926

los y formando un ángulo de medio recto con respecto a los del perfil (1).

5.- Los lados (3) del perfil (1) presentan sendos vaciados (4) que constituyen las alas de largo variable (5), - comportando dichas alas (5), en su interior, una serie de dientes de sierra (6) orientado su sentido de retención hacia el centro del perfil (1).

10.- Para formar el envase, se procede a separar las alas (5) del perfil (1), alojando en el vaciado (4) la pieza del envase (7), y al volver estas alas (5) a su posición normal, la pieza (7) del envase queda vinculada al perfil (1) por medio de los dientes (6), que impiden su deslizamiento al exterior.

15.- Las ventajas del nuevo perfil para la formación de envases son evidentes, puesto que su fabricación será económica, su montaje rápido y sin posibles errores y finalmente su utilización agradable, estética y cómoda.

20.- Serán independientes del objeto de la presente invención, los materiales, forma, colores y dimensiones, tanto absolutas como relativas y en general todo cuanto no altere, - cambie o modifique la esencialidad de la invención.

25.- Descrita suficientemente la naturaleza y objeto de este Modelo de Utilidad, se hace constar que las características - esenciales sobre las que han de recaer la concesión del mismo están comprendidas en las siguientes:

REIVINDICACIONES

1ª.- Perfil para la formación de envases, caracterizado por comprender una sección en forma de "L", constituida -

116926

28 OCT



dicha sección por unos vaciados que presenta en los lados -
formando unas alas de igual grosor, comportando interiormente una serie de dientes de sierra orientados sus lados rectos hacia el interior de los citados vaciados, en el vértice del perfil, contiene una zona maciza que separa los citados vaciados, siendo sus lados paralelos y formando un ángulo de medio recto respecto a los del perfil.

5.-
2ª.- Perfil para la formación de envases, caracterizado por comprender según la anterior reivindicación, la formación del envase al separar las alas del perfil introduciendo en los vaciados respectivos los elementos constitutivos de él, realizado lo cual y al volver a su posición las mencionadas alas, los dientes que comportan en su interior, se introducen en dichos elementos constitutivos impidiendo su deslizamiento, formando el perfil las esquinas o cantos y medio de vinculación.

10.-
15.-
3ª.- PERFIL PARA LA FORMACIÓN DE ENVASES.-

Todo ello conforme se describe y reivindica en la memoria que antecede que consta de CUATRO hojas escritas a máquina por una sola cara y dibujos que la ilustran.-

Madrid, 28 de Octubre de 1965

FIG. 1ª 116926

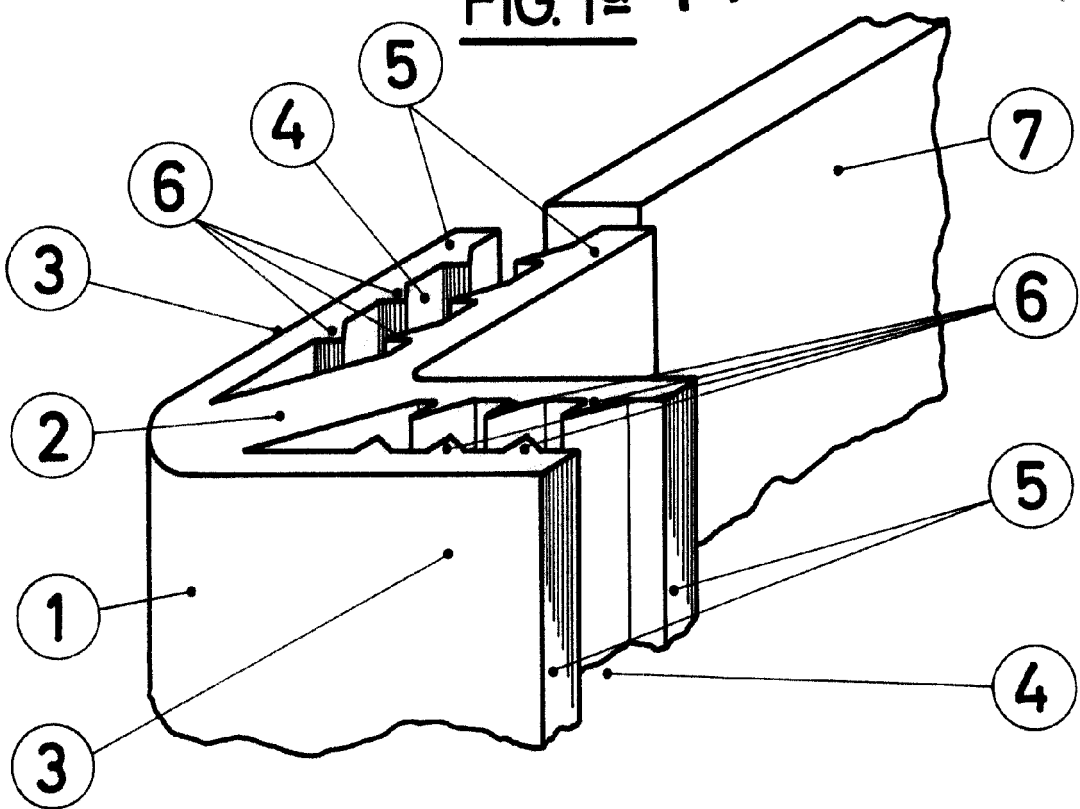
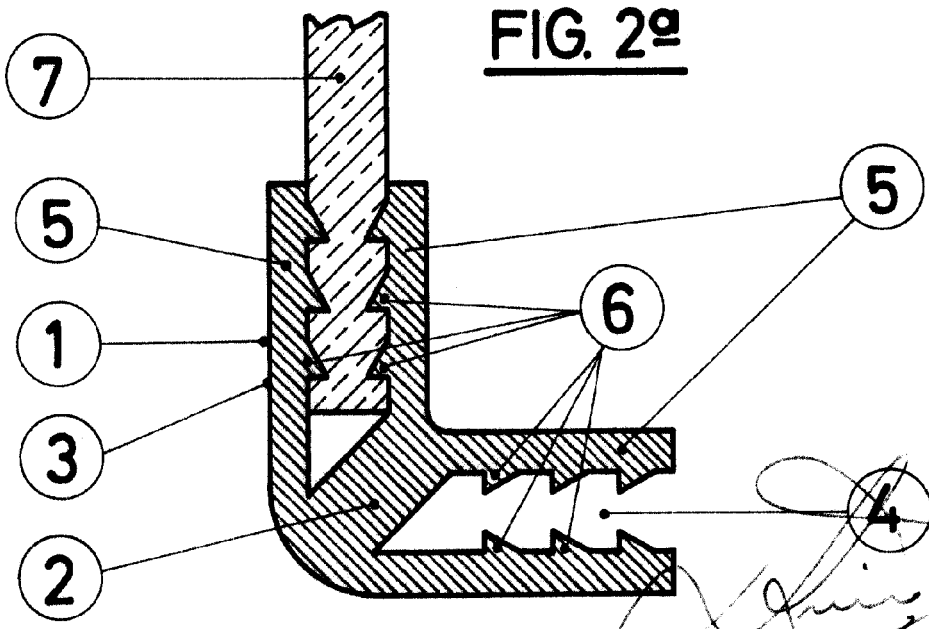

FIG. 2ª



[Handwritten signature]

ESCALA VARIABLE