

116895



17. 1955

116895

MEMORIA DESCRIPTIVA

correspondiente a la solicitud de concesión de un

MODELO DE UTILIDAD

SOLICITANTE: SOPERLA, S.L., entidad de nacionalidad española,

RESIDENCIA: BURJASOT (Valencia) calle de General Aranda, 123-125

ENUNCIADO: " CIGARRERA MUSICAL, PERFECCIONADA "

gl/me .

Prioridad: Patente n.º del

116895



Oct. 1965

1

La invención a que se refiere la presente Memoria constituye una novedad industrial con características y ventajas que la hacen merecedora del privilegio de explotación exclusiva que por ella se solicita de acuerdo con las prescripciones del Estatuto vigente sobre Propiedad Industrial de fecha 26 de julio de 1.929, texto refundido publicado el 30 de abril de 1.930.

5

10

Por lo común determinada variedad de cigarreras conocidas comprenden una rampa inclinada en cuya extremidad existe dispuesta una teja dosificadora de cigarros -- que los expelle al exterior en función del accionamiento -- de una palanca combinada con un resorte. Dicha expelección se produce en función de una ranura enfrentada a la teja dosificadora, pudiendo existir, en un plano inferior respecto de la citada ranura un bastidor estático de recogida de los cigarrillos que emergen al exterior.

15

20

Empero, en una cigarrera de este género la relación de movimientos entre el mando de la teja y la teja -- misma no se halla definida con toda perfección; sobre todo porque esta última carece de facultad de recuperación autónoma y requiere una manipulación incómoda del mando -- por parte del usuario, para la extracción de cigarrillos.

25

El objeto de la presente solicitud tiene como finalidad una cigarrera musical que resuelve de una forma efectiva dichos problemas partiendo de una organización -- sencilla y económica. Tiene por finalidad no solo simplificar el proceso fabril de estos útiles si no mejorar incluso y precisamente su actuación funcional partiendo de un sistema de accionamiento que requiere una fácil ejecución.

30

En tal sentido esta cigarrera viene caracteriza



116895

1 da por estar constituida mediante una caja en forma de me
sa de billar, la cual presenta vinculados al tablero en -
función de puerta articulada, sendos elementos de taco y -
5 bolas en disposición convencional, comprendiendo la dispo
sición en el antedicho tablero de un pulsador retráctil -
que acciona a la teja dosificadora dispuesta en la extre
10 midad de la rampa colectora de los cigarros, en tanto que
la citada teja, que ocupa una posición interna, dispone -
de una rama radial apta para poner en funcionamiento al me
canismo musical de la cigarrera coincidiendo con el accio
namiento del citado pulsador.

15 En una ulterior característica la teja dosifica
dora se dispone montada entre las paredes de la caja, pro
veyendo en uno de los extremos del eje que comprende un --
resorte facultado para transmitir a dicha teja un movimien
to de reversión autónoma mediante el cual emerge el pulsa
dor que la acciona estando el extremo opuesto de eje de -
esta última acoplado a un cojinete abierto, con interposi
ción de un casquillo axial.

20 Para ayudar a la comprensión de la idea expuesta
se ha confeccionado, a título explicativo y sin carácter -
restrictivo alguno, una lámina de dibujos. Ilustra la pre
sente Memoria como un ejemplo de realización del objeto --
que nos ocupa.

25 La figura 1ª.- corresponde a una sección verti
cal de la cigarrera musical que se propone. Como puede ob
servarse está constituida mediante una caja -1- en forma
de mesa de billar, la cual presenta vinculados al table
ro -2- en función de puerta articulada, sendos elementos
de taco -3- y bolas -4-, de modo que una de dichas bolas -
30

116895



1 puede constituirse en pomo de la puerta -2-. En el ante-
dicho tablero la cigarrera comprende la disposición de un
pulsador retráctil -5- que acciona a través de la varilla
-6- a la teja dosificadora -7- dispuesta en la extremidad
5 de la rampa colectora -8- de los cigarrillos -9-, en tan-
to que la citada teja -7-, que ocupa una posición interna
dispone de una rama radial -9'- provista de dos ramas ex-
tremas -10- aptas para poner en funcionamiento a un meca-
nismo musical -11-.

10 La emisión de sonidos coincide con el momento en
que la teja -7- proyecta hacia el exterior a un cigarrillo
-9- a través de la ranura -12-, en función de la bascula-
ción que transmite a dicha teja el pulsador -5-, quedando
dicho cigarrillo soportado por el bastidor exterior -13-
15 situado bajo la ranura de salida -12-.

La figura 2ª corresponde a una sección parcial-
del montaje de la teja en la caja de la cigarrera. En efec-
to según podemos comprobar la citada teja -7- se dispone -
montada entre las paredes -1- de la caja proveyendo en uno
de los extremos -14- del eje que comprende un resorte -15-
20 facultado para transmitir a dicha teja un movimiento de re-
versión autónomo mediante el cual emerge el pulsador -5-
que la acciona. El citado resorte se halla aislado por me-
dio de un cajetín -16- incorporado a la pared correspon-
diente de dicha caja -1-.

25 Finalmente la figura 3ª corresponde a sendas vis-
tas de acoplamiento del eje de la teja dosificadora a la -
pared opuesta de la propia cigarrera. En efecto el extremo
opuesto -17- del eje de dicha teja -7- se encuentra acopla-
do a un cojinete abierto -18- con interposición de un cas-
30



116895

1 quillo axial -19- siendo visible que la abertura de dicho
cojinete -18- se halla constituida por una muesca lateral
-20- que permite acoplar o desacoplar la teja a la caja de
la cigarrera con toda facilidad.

5 En el campo industrial la realización de la cigarrera musical descrita ofrece una serie de ventajas decisivas que se concretan principalmente en la sencillez de mecanización que requiere el pulsador de la teja dosificadora, y en la reversión autónoma de esta última para ofrecer
10 de nuevo dicho pulsador a la acción del usuario mediante un sistema mecánico de ejecución elemental que produce simultáneamente una emisión de sonidos.

15 Pero si consideramos ahora que el montaje de la teja dosificadora en el interior de la caja requiere una mecanización elemental, que, no obstante, mejora la actuación funcional de estos útiles en orden a su más cómodo accionamiento, es evidente que el modelo solicitado adquiere una utilidad práctica singular por el beneficio o efecto nuevo que aporta a la función a que se destina.

20 Hecha la descripción precedente es necesario --añadir que los detalles de realización de la idea expuesta pueden variar sin que por ello cambie la esencia de la invención, que es la que se desprende de los párrafos que anteceden y lo que se reivindica en la siguiente

25 NOTA

En resumen: El Modelo de Utilidad que se solicita ha de recaer sobre las reivindicaciones siguientes:

30 1ª.- CIGARRERA MUSICAL, PERFECCIONADA, esencialmente caracterizada por estar constituida mediante una caja en forma de mesa de billar, la cual presenta vinculados

116895



1 al tablero en función de puerta articulada, sendos ele-
mentos de taco y bolas en disposición convencional, com-
prendiendo la disposición en el antedicho tablero de un
5 pulsador retráctil que acciona a la teja dosificadora dis-
puesta en la extremidad de la rampa colectora de los ciga-
rros, en tanto que la citada teja, que ocupa una posición
interna, dispone de una rama radial apta para poner en fun-
cionamiento al mecanismo musical de la cigarrera coincidiendo
10 do con el accionamiento del citado pulsador.

10 2ª.- CIGARRERA, según reivindicación primera ca-
racterizada porque la teja dosificadora se dispone monta-
da entre las paredes de la caja, proveyendo en uno de los
extremos del eje que comprende un resorte facultado para
transmitir a dicha teja, un movimiento de reversión autó-
noma mediante el cual emerge el pulsador que la acciona es-
tando el extremo opuesto de eje de esta última acoplado a
15 un cojinete abierto, con interposición de un casquillo ---
axial.

20 3ª.- Se reivindica por último, como objeto sobre
el que ha de recaer el Modelo de Utilidad que se solicita
"CIGARRERA MUSICAL, PERFECCIONADA".

25 Todo tal y como queda descrito y reivindicado en
la presente Memoria que consta de siete hojas escritas a -
30

116895



1965

1 máquina por una sola cara y dibujos que se acompañan.

Madrid, 27 de octubre de 1965

ALFONSO UNGRIA
P.P.

5

10

15

20

25

30



116895

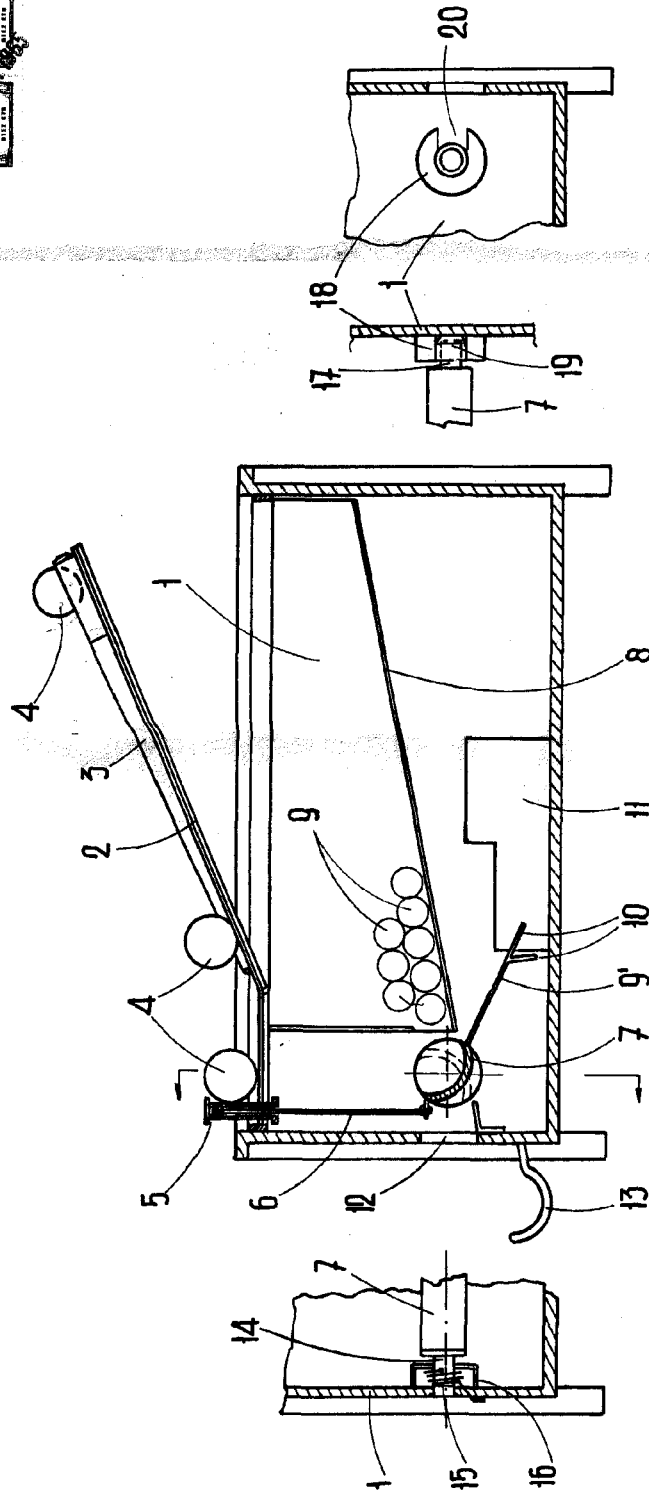

fig. 2°

figura 1°

fig. 3°

fig. 4°

ESCALA VARIABLE
Madrid, 27 de Octubre de 1965
ALFONSO UNGRIA
P.P.