

116884

M O D E L O  
D E  
U T I L I D A D

a favor de Doña Mercedes MONSERRAT COMA, de nacionalidad española, residente en Barcelona, Paseo Bonanova, 96, 1º, 1ª, por "LOSETA".

- . -

MEMORIA DESCRIPTIVA

La presente invención se refiere a una loseta eminentemente ornamental, de aplicación idónea para cuartos de aseo y similares, y de fabricación sencilla y económica.

5. La loseta aludida se caracteriza por el hecho de comprender una placa rígida de soporte, sobre el cual se halla dispuesto un depósito electrolítico que ocupa su cara vista, sus bordes y sus zonas adyacentes de la cara posterior, estando dicho depósito pulimentado, con
10. excepción de los bordes y las zonas adyacentes de la cara

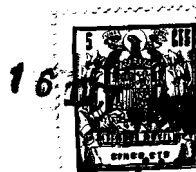

116884

posterior con el fin de determinar superficies rugosas... para facilitar la fijación del material adhesivo. ....

Los dibujos adjuntos muestran tan sólo a título de ejemplo, no limitativo del alcance de la presente invención, un caso práctico de realización de una loseta según las características descritas.

5.

En dichos dibujos: La figura 1 muestra una vista en perspectiva de la loseta, con un detalle de sus características constitucionales; y la figura 2 es una sección longitudinal.

10.

Según la representación de los dibujos, el objeto de la presente invención está formado por la placa soporte -1-, de formas y proporciones correspondientes a las de una loseta usual, sobre la cual se dispone mediante el oportuno tratamiento el depósito electrolítico -2-, formando una capa metálica, el cual ocupa su cara vista-3-, los laterales -4- y las zonas adyacentes -5- a los mismos de la cara posterior -6-:

15.

Dicho depósito electrolítico -2- se halla pulimentado por la cara vista pulimentado, mostrándose en la figura 1 a título de contraste la zona -6- sin pulimentar.

20.

Se hallan asimismo sin pulimentar los laterales-4- y las zonas -5-, de modo que forman unas superficies rugosas con el fin de facilitar la acción del adhesivo que se emplee para la fijación de la loseta.

25.

Serán independientes del objeto de la presente invención, los materiales empleados en los distintos elementos constitutivos de la loseta, así como las formas y

116884



dimensiones, tanto absolutas como relativas, de los mismos y, en consecuencia, todo cuanto no afecte a su esencialidad.

N O T A

Se reivindica como objeto del presente modelo de utilidad:-

5.

1. Loseta, que se caracteriza por el hecho de estar constituida por una placa rígida de soporte, sobre la cual se halla dispuesto un depósito electrolítico que ocupa su cara vista, sus bordes y sus zonas adyacentes de la cara posterior, estando dicho depósito pulimentado, con excepción de los bordes y las zonas adyacentes de la cara posterior, con el fin de determinar en estas últimas partes unas superficies rugosas para facilitar la disposición del material adhesivo.

10.

15.

2. Loseta.

Todo ello según queda descrito y reivindicado



116884

en la presente memoria descriptiva que consta de cua-  
tro hojas foliadas escritas a máquina por una sola cara.

Barcelona, 16 de octubre de 1965

Mercedes MONSERRAT COMA

p.a.

116884

16 OCT 1965



*Fig. 1*

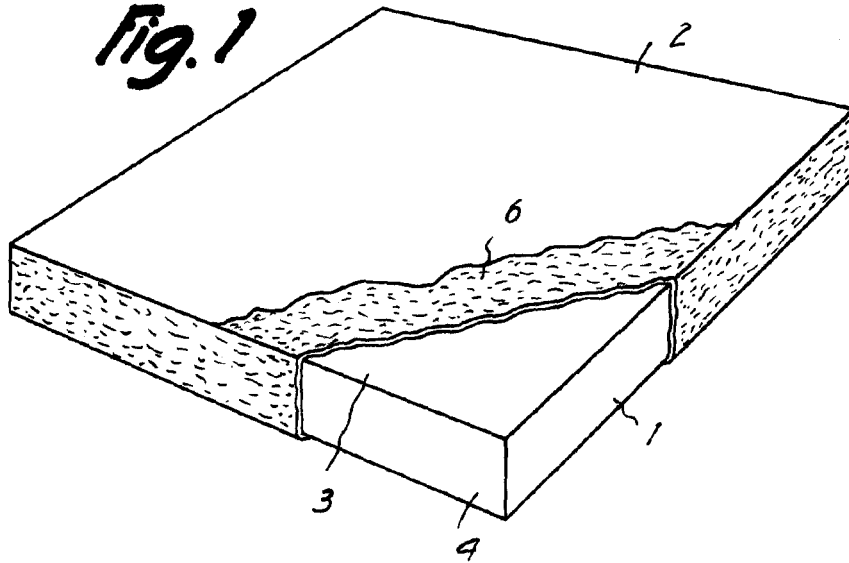

*Fig. 2*

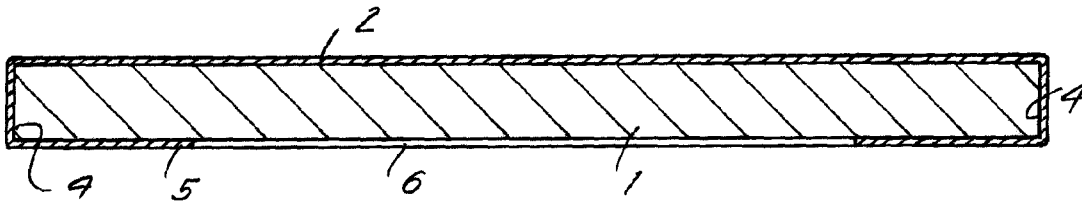

12955

Barcelona, 16 OCT 1965

*Mercedes Monserrat Coma*  
p.a.