



116882

MODELO DE UTILIDAD

por 20 años

A favor de D. RAMÓN JANÉ CABAGNERO y D. JOAQUÍN JANÉ LAHUNES,  
ambos de nacionalidad española, residentes en Barcelona,  
Cartagena, 203. - - - - -  
por: "BAÑERA INFANTIL PLEGABLE PERFECCIONADA". - - - - -

MEMORIA DESCRIPTIVA

El presente modelo de utilidad se refiere a una  
bañera infantil plegable del tipo que comprende un bastidor  
determinado por dos elementos en U invertida articulados a  
5 tijera a los bordes superiores de los cuales se halla unida  
una cubeta flexible constitutiva de la bañera propiamente  
dicha.

La bañera objeto del presente modelo de utilidad  
está notablemente perfeccionada con relación a las de la indi  
10 cada clase, a las que aventaja, por una parte, por el hecho



de hallarse provista de unos receptáculos flexibles situados en el borde frontal de la cubeta y especialmente aptos para el jabón, la esponja, paños y prendas de ropa para el bebé, polvos de talco, colonia, etc. que gracias a dichos receptáculos se encuentran al inmediato alcance de la persona que baña al bebé.

Por otra parte, la bañera en cuestión está dotada de una pantalla articulada situada en el borde posterior, y también plegable, que evita la proyección de las salpicaduras producidas durante el baño en el suelo, cuya pantalla sirve al propio tiempo como mesa para facilitar el secado y vestido del niño.

Para facilitar la explicación, se acompaña a la presente memoria descriptiva una hoja de dibujos, en los que se ha representado un caso práctico de realización, que se cita sólo a título de ejemplo, no limitativo del alcance de la presente invención.

En dichos dibujos:

La figura 1 ilustra la bañera vista en perspectiva.

La figura 2 corresponde a un alzado lateral en el que puede apreciarse el bastidor plegado.

La figura 3 se refiere a un detalle en sección en planta relativo a unos medios para la fijación del soporte de los receptáculos portaobjetos de la bañera.

Esta realización comporta un bastidor que consta de dos elementos en U invertida -1- y -2- doblados inferiormente según pies -3- provistos de conteras -4- antideslizantes, cuyos elementos en U presentan sendos travesaños -5- y se articulan a tijera sobre ejes -6-.

A los tramos intermedios de los elementos en U



-1- y -2- está unida por sus bordes longitudinales una cuneta flexible -7- constitutiva de la bañera propiamente dicha, que se pliega mediante el plegado de dichos elementos y que puede mantenerse en posición desplegada gracias a dos varillas extremas -8- que por uno de sus extremos se articulan al elemento -1-, mientras que por la extremidad opuesta están dobladas y prenden en un orificio -9- del elemento -2-.

A puntos laterales superiores extremos del elemento -1- se halla articulado un tubo -11- que puede plegarse junto con los elementos -1- y -2- y que en la posición desplegada de la bañera puede mantenerse acoplado al elemento -1-, lo que tiene efecto gracias a unos fiadores determinados por espigas -12- deslizables transversalmente en dicho tubo por orificios -13- y -14- del mismo e introducibles en un orificio -15- del elemento -1-, en el que tienden a mantenerse aplicados por mediación de un muelle -16- ensartado en tales espigas y apoyado en ellas y en la cara interna del tubo -11-, cuyas espigas son portadoras de una arandela de tope -17- que se apoya exteriormente en este tubo -11-, así como de una anilla extrema exterior -18- que actúa como tirador y retiene a esta arandela. El tubo -11- obra de soporte de unos receptáculos -19-, sostenidos además en el borde del elemento -1- y aptos para la colocación de artículos y utensilios propios para el baño del bebé, tales como el jabón, la esponja, polvos de talco, colonia, paños y ropa, etc., cuyos receptáculos son flexibles para ser plegados al plegar la bañera.

A la parte posterior de la bañera, concretamente en puntos laterales superiores del elemento -2- se articula sobre ejes -19'- un elemento en U -20- que en sus extremos



de articulación presenta un arqueamiento -21- que permite el que tal elemento -20- sea plegado y quede situado sobre el elemento -1- (Figura 2), cuyo elemento -20- se mantiene en posición desplegada gracias a un tope -22- previsto en 5 el elemento -2- y en el que se apoya tal elemento -20-. Esta pieza -20- es portadora de una lámina flexible e impermeable -23- que actúa como pantalla defleitora de las salpicaduras de agua y se halla unida al tramo intermedio de la propia 10 pieza -20- a una varilla longitudinal -24- y a dos varillas extremas -25- de tal pieza, la cual puede ser colocada horizontalmente apoyándola en el borde superior del elemento -1- para formar una especie de tablero en el que se coloca el bebé después del baño a fin de secarlo y vestirlo.

El conjunto queda completado con un tubo flexible 15 -26- que por uno de sus extremos queda unido al fondo de la cubeta -7-, mientras que en el opuesto tiene una embocadura para el desagüe de dicha cubeta, Este tubo se sujeta amoviblemente en un gancho unido al bastidor de la bañera o al marco -20-.

20 El modelo, dentro de su esencialidad, puede ser llevado a la práctica en otras formas de realización que difieran en detalle de la indicada sólo a título de ejemplo, a las que alcanzará igualmente la protección que se recaba.. Podrá, pues, fabricarse la bañera en cuestión en cualquier 25 forma y tamaño y con los materiales, medios y accesorios más convenientes, por quedar todo ello comprendido en el espíritu de las siguientes reivindicaciones.



N O T A 116882

Se reivindica como objeto del presente modelo de utilidad:

5 1.- Bañera infantil plegable perfeccionada, del tipo que comprende un bastidor determinado por dos elementos en U invertida articulados a tijera a cuyos bordes superiores se halla unida una cubeta flexible, c a r a c t e r i z a d a esencialmente por estar provista de unos receptáculos flexi-  
10 bles situados en el borde frontal de la cubeta y suspendidos entre el mismo y un elemento en U articulado al bastidor y sujetable en posición desplegada mediante fiadores elásticos cuyos receptáculos son aptos para contener los elementos pa-  
ra limpieza y la ropa del bebé, de manera que se hallan al alcance del usuario.

15 2.- Bañera infantil plegable perfeccionada, según la reivindicación anterior, caracterizada por el hecho de estar dotada de una pantalla laminar impermeable armada en un marco articulado a la parte súper-posterior del bastidor, cuyo marco presenta en los tramos laterales sendos arqueamien-  
20 tos en U situados en las zonas de articulación, que permiten el plegado sobre los elementos en U del bastidor, siendo apta dicha pantalla para quedar en posición sensiblemente vertical, en la que los aludidos arqueamientos se apoyan en un tope pre-  
visto en el bastidor para evitar la proyección lateral de las  
25 salpicaduras producidas durante el baño del bebé, cuya pantalla puede ser colocada también horizontalmente, apoyando el marco en el bastidor para formar una mesita en la que se coloca el niño para secarlo y vestirlo.

3.- BAÑERA INFANTIL PLEGABLE PERFECCIONADA.

116882



Consta la presente memoria descriptiva de seis  
hojas mecanografiadas, foliadas, numeradas y escritas por  
una sola cara, acompañada de una hoja de dibujos.

Barcelona, para Madrid, a 15 de Octubre de 1965.

RAMÓN JANÉ CABAGNERO

JOAQUÍN JANÉ LAHUNES

P. A.

*M. J. Cabagnero*

116882

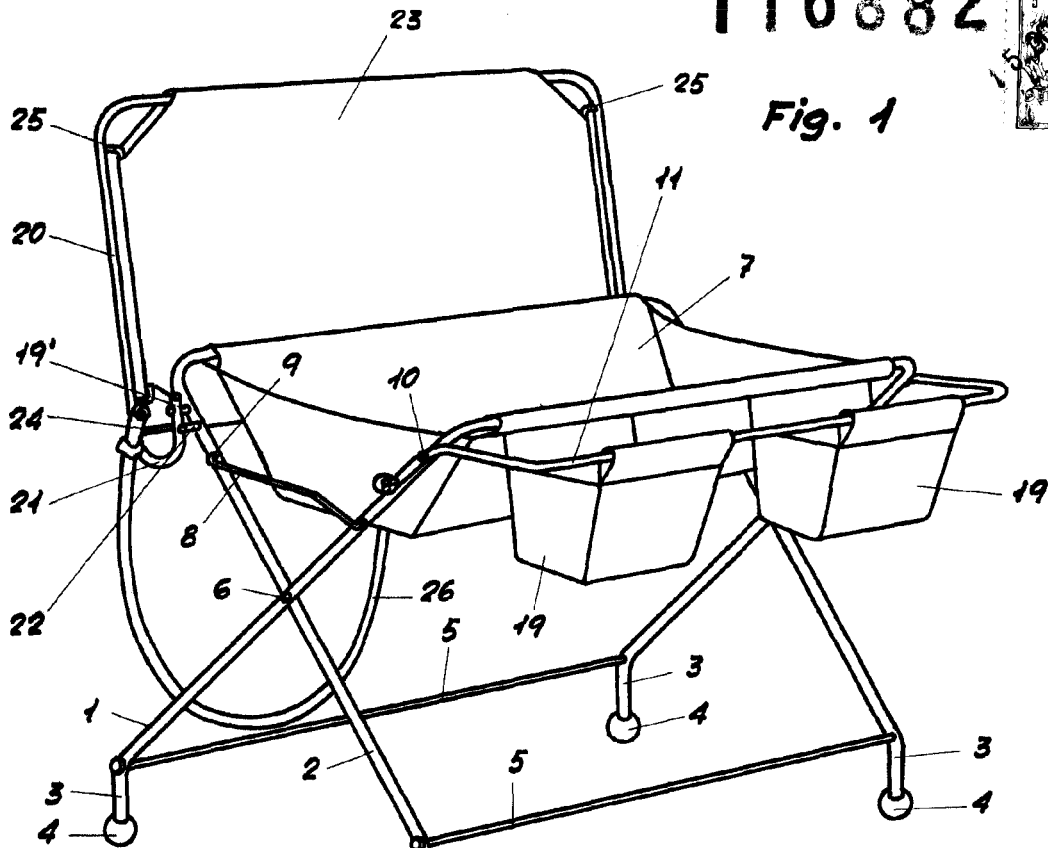

Fig. 1

Fig. 2

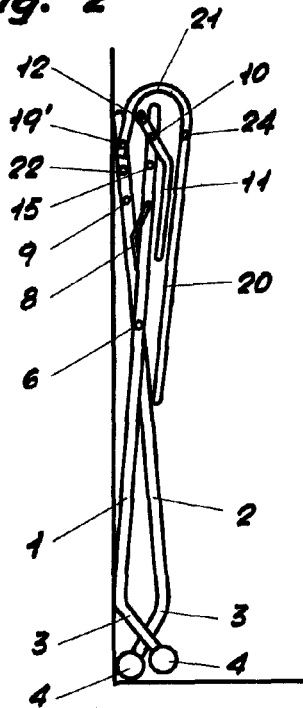
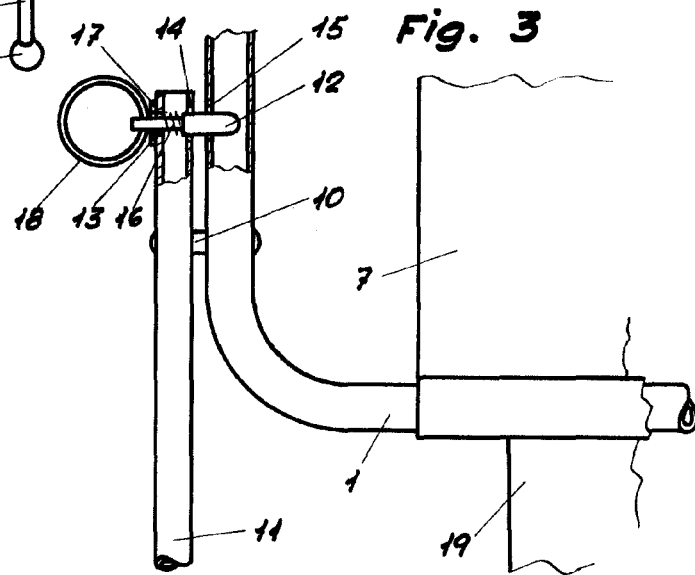

Fig. 3



Barcelona, 15 octubre de 1965.

*J. J.*  
*W. J.*

Escala variable