

116881

MODELO DE UTILIDAD

por 20 años

A favor de D. RAMÓN JANÉ CABAGNERO y D. JOAQUIN JANÉ LAHUNES,
ambos de nacionalidad española, residentes en Barcelona,
Cartagena, 203. - - - - -
por: "UNA ARMAZÓN PARA CARRITO DE COMPRA". - - - - -

MEMORIA DESCRIPTIVA

El presente modelo de utilidad se refiere a una
armazón para carrito de compra.

5 Mayormente se particulariza dicha armazón por ser
de constitución varilliforme y sumamente simplificada, efec-
tuándose la unión de sus distintos elementos por simple solda-
dura, de modo que su precio de coste es sumamente reducido.

El pie de esta armazón, presenta dos puntos de apoyo
que junto con los de las ruedas del carrito dan una gran esta-
10 bilidad al mismo.



de soporte que ejercen éstos para la correspondiente bolsa de la compra que se dispone en el carrito.

5 Completa el armazón metálico dos manguitos -14- y -15- de material plástico o similar, fijados uno de ellos en el tramo superior central del bastidor -1- y el otro, en el tramo central del asidero levadizo -10-, constituyendo de hecho las dos asas propiamente dichas del carrito.

10 El modelo, dentro de su esencialidad, puede ser llevado a la práctica en otras formas de realización, que difieran en detalle de la indicada a título de ejemplo, a las cuales al canzará igualmente la protección que se recaba. Podrá, pues, fabricarse el armazón de referencia, en cualquier tamaño y forma, con los medios y materiales más adecuados, por quedar todo ello comprendido en el espíritu de las reivindicaciones.

15

N O T A

Se reivindica como objeto del presente modelo de utilidad:

1.- Una armazón para carrito de compra, de constitución varilliforme, caracterizada por estar compuesta por un bastidor en "U" invertida, cuyas dos ramas están dobladas en ángulo agudo por sus extremos inferiores, en el interior de cuyos ángulos se apoya y va unido al eje de las ruedas del carrito; y por una pieza que constituye el pie del mismo y el soporte de la bolsa de la compra que se dispone en la armazón, 20 cuya pieza en forma de "U" va unida por sus extremos al indicado bastidor y a los ángulos inferiores del mismo, presentando su tramo central en ángulo obtuso y cuyos extremos constituyen los puntos de apoyo del pie.

2.- Una armazón para carrito de compra, según la anterior reivindicación, caracterizada porque el bastidor preseñ 30

116881

15 OCT.



ta en sus dos ramas una inflexión cada una a modo de sendas orejas en las que van soldados unos casquillos en el interior de los cuales van articulados los extremos de un asidero levadizo constituido por un elemento en "U".

5

3.- UNA ARMAZÓN PARA CARRITO DE COMPRA.

Consta la presente memoria descriptiva, de cuatro hojas mecanografiadas, foliadas, numeradas y escritas por una sola cara, acompañada de una hoja de dibujos.

Barcelona, para Madrid, a 15 de Octubre de 1965.

RAMÓN JANÉ CABAGNERO

JOAQUÍN JANÉ LAHUNES

P. A.

Fig. 1

116881

Fig. 2

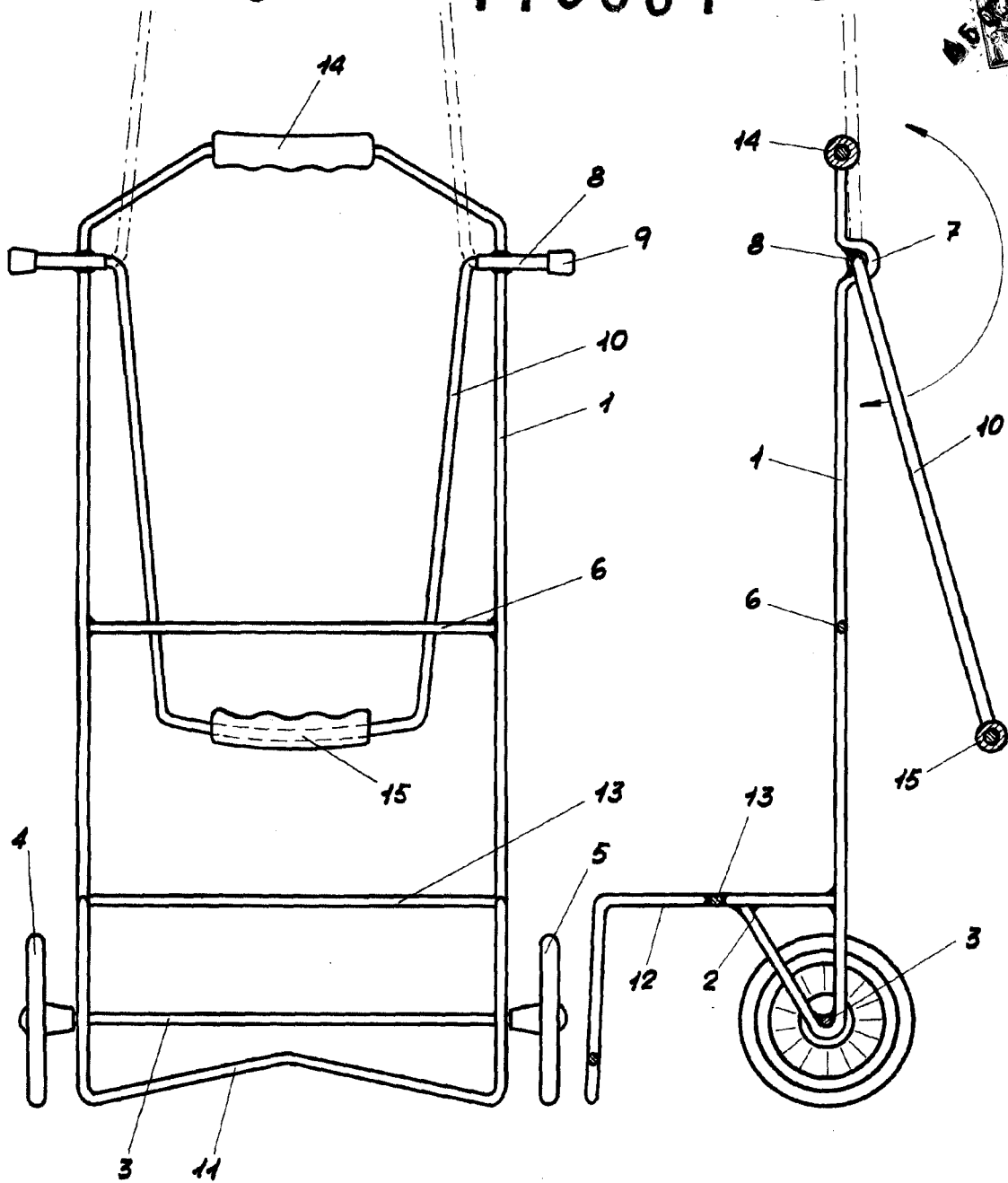

Barcelona, 15 octubre de 1965.

p.a. *[Signature]*

Escala variable