



of.

116878

MODELO DE UTILIDAD

a favor de:

TALLERES NOTARIO, S.A.

por:

"Juego de dirección para ciclomotores y similares"

Memoria descriptiva

La presente invención se refiere a un juego de dirección para ciclomotores y similares, que se caracteriza por su extraordinaria simplicidad constitucional, obtenida a base de una fabricación muy sencilla, en favor de su coste.

5

Concurriendo a las ventajas sucintamente expuestas, el juego de dirección que nos ocupa consiste en un vástago tubular que por su extremo inferior



se halla introducido y afianzado a presión y/o soldadura en una placa constitutiva de la cabeza de la horquilla de la rueda delantera del ciclomotor o análogo, mientras que por su extremidad superior, dicho vástago se halla unido por medios regulables a otra placa similar, receptora de los brazos del manillar.

Sobre el vástago y junto a su extremo inferior van ensartada una arandela estampada, provista de un reborde cóncavo, mediante el que se aplican a la cara interna de la citada placa de la horquilla formando asiento para recibir las bolas de un cojinete. En el extremo superior va otra arandela análoga que rosca en el vástago, el cual sobresale de la placa superior y recibe el acoplamiento de una cápsula que actúa como tuerca y contratuerca y presiona contra la cara externa de dicha placa superior.

El mencionado vástago tubular, va rodeado por otro tubo de mayor diámetro que está solidarizado con el cuadro o bastidor del vehículo y dicho tubo, por la cara interna de sus extremos lleva encajadas otras dos arandelas estampadas y convexas que completan los cojinetes superiores e inferior, junto con las bolas respectivas.

El citado tubo externo presenta sendos casquillos guardapolvos extremos, así como una abertura lateral que se corresponde con otra del vástago para el montaje de un dispositivo bloqueador de la dirección.

Seguidamente se describe con mayor detalle el juego de dirección para ciclomotores y similares objeto del presente registro, haciendo referencia al plano adjunto, que representa en subfigura única, la sección ver-

116878



tical un caso práctico de realización de dicho juego de dirección, y que se cita sólo como ejemplo, sin carácter limitativo alguno.

5 Esta realización comporta un vástago tubular -1- que por su extremo inferior está insertado a presión en un placa -2- estampada, constitutiva de la cabeza de la horquilla de la rueda delantera del ciclomotor o vehículo similar, a cuya placa -2- va unido dicho vástago mediante un remachado -3- o por otros medios.

10 Este vástago -1- lleva montado sobre su extremo superior por medio del dispositivo de una arandela a rosca y contratuerca, otra placa -4-, semejante a la -2- y a la que están vinculados los brazos del manillar del vehículo.

15 El cojinete inferior correspondiente, se forma por una arandela estampada -5- poseedora de un reborde cóncavo -6-, que actúa de asiento para unas bolas -7-, las cuales quedan retraídas por el reborde -8- de otra arandela estampada -9-, de perfil convexo, que va insertada a presión en la extremidad inferior de un tubo -10-, que cubre al vástago -1- y se halla solidarizado con el cuadro del vehículo, quedando completado el referido cojinete con un casquillo guardapolvo -11- ensartado sobre el tubo -10-.

20
25 Este tubo exterior lleva insertada en su extremo superior otra arandela estampada -12- provista de un reborde convexo -13- que descansa en el borde del propio tubo y obra de asiento de unas bolas -14- que quedan retenidas por una arandela estampada -15- de perfil cóncavo, cuya parte cilíndrica rosca ajustablemente

30

116878



5 sobre el tramo roscado -16- del vástago -1- y además, sirve de apoyo a la placa -4- del manillar, contra la que se aplica el borde -17- de una cápsula estampada -18- que también rosca sobre el vástago -1- y actúa como contratuerca, fijando todos estos elementos en la posición deseada respecto al vástago. El cojinete formado por las bolas -14- y las arandelas -12- y -15- está protegido por un casquillo guardapolvo -19- aplicado al tubo -10- y al reborde -13- de la arandela -12-.

10 El tubo protector -10- tiene una abertura -20- que, en correspondencia con una abertura -21- del vástago -1-, permite el montaje de un dispositivo bloqueador que impide el total giro del vástago -1- respecto al tubo -10- en evitación del robo del vehículo.

15 Debe hacerse resaltar especialmente que los distintos elementos laminares constructivos del juego de dirección descrito no son mecanizados, sino estampados, lo que ahorra una muy considerable mano de obra y tiempo, en favor del coste de la fabricación.

20 Por lo demás, y convenientemente descrito el presente juego de dirección, debe hacerse constar que el mismo es susceptible de cuantas modificaciones se estimen oportunas, siempre que con las variantes que se introduzcan no se cambie, altere o modifique la esencia de la invención, que queda resumida en las siguientes reivindicaciones.

N O T A

30 Se reivindica como objeto del presente modelo de utilidad:

116878



5 1.- Juego de dirección para ciclomotores y similares, caracterizado esencialmente por estar constituido por un vástago tubular que por su extremo inferior se halla introducido y solidarizado a presión en una placa estampada constitutiva de la cabeza de la horquilla de la
10 rueda delantera del vehículo, mientras que su extremo superior, está provisto de un filete de rosca y dispuesto para recibir una placa estampada semejante a la aludida, que constituye el soporte, de los brazos del manillar y en que dicho vástago lleva una arandela estampada formando un perfil cóncavo que se ensarta en el extremo inferior del vástago, y, una arandel superior de forma análoga que rosca en el extremo fileteado del vástago, hasta
15 situarse a una altura conveniente, constituyendo ambas arandelas los asientos extremos de respectivos cojinetes de bolas, los cuales quedan completados con otras dos arandelas estampadas, estas de perfil convexo, que quedan fijadas a presión en los extremos de un tubo envolvente que cubre el vástago y es solidario del cuadro del
20 vehículo.

25 2.- Juego de dirección para ciclomotores y similares, según la reivindicación anterior, caracterizado por el hecho de que la placa estampada superior que se inserta sobre el extremo saliente superior del vástago, se aplica sobre la cara superior de la citada arandela roscada y queda afianzada mediante la aplicación de una cápsula también roscada que cubre el extremo del vástago y actúa de contratuerca inmovilizando la placa del manillar.

30 3.- Juego de dirección para ciclomotores y simi-

116878

15 Oct 1965



lares, según cualquiera de las reivindicaciones anteriores, caracterizado en que el tubo envolvente solidario del cuadro del vehículo lleva exteriormente, en sus extremos, sendos casquillos guardapálvo que cubren y resguardan los referidos cojinetes.

4.- Juego de dirección para ciclomotores y similares.

Esta memoria consta de seis paginas escritas por una sola cara.

Barcelona, 15 de Octubre de 1965

P.A.

Manuel P. P.
ju. p.



13 OCT. 1965

116878

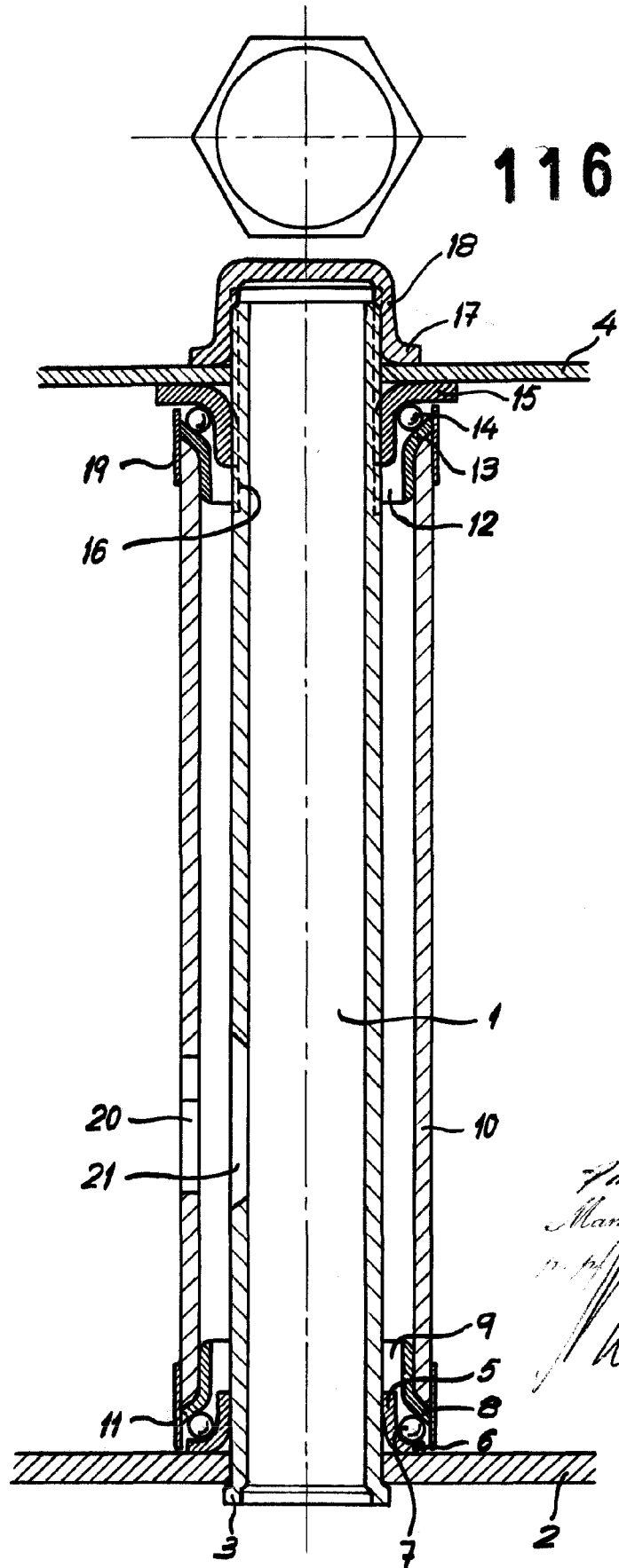

F.A.
Manuel...
...