



15 00

116873

Sociedad de Prospección e Invenciones Técnicas, S.A., de nacionalidad española, domiciliada en Hospitalet de Llobregat (Provincia de Barcelona), Carretera de la Feixa Llarga, s/n, solicita registrar un Modelo de Utilidad, por 20 años, para España y sus Provincias de Ultramar, que se refiere a: "CAJA EXPOSITORA, CAOPLADA A UN PANEL DE FIJACION Y PROPAGANDA".

-----

El objeto de la presente solicitud de Modelo de Utilidad lo constituye una caja transparente, dotada de una tapa deslizable, la cual queda fijada a un panel de cartón, u otro material adecuado que le sirve de soporte de fijación y como elemento de propaganda.

5

La caja que será preferentemente de material plástico transparente, está dotada de una tapa deslizable a lo largo de unas guías formadas por dobladura de los bordes longitudinales opuestos de la misma. Dichos bordes sobresalen del cuerpo de la caja lo suficiente para abarcar la tapa y el panel de fijación que está constituido por una plancha de dimensiones cualesquiera, en la que se han practicado dos ranuras paralelas en las que penetran los bordes longitudinales de la caja, colocándose a continuación la tapa por la cara posterior del panel, con objeto de aprisionarlo entre la caja y la tapa.

10

15



20

De esta manera queda constituido un conjunto formado por la caja transparente, expositora del material o producto que contiene y el panel de propaganda, que sirve asimismo para la fijación de dicha caja a un muro o paramento, para exponerla al público.

25

En los dibujos adjuntos, que constituyen parte integrante de la presente memoria descriptiva, se ha representado, a título de ejemplo, ilustrativo, pero no limitativo, una realización práctica de la caja expositora, acoplada a un panel de propaganda y fijación, que se patenta.

Dichos dibujos muestran:

Fig. 1.- Vista en planta del conjunto formado por la caja y el panel.

30

Fig. 2. - Vista en planta, por la parte posterior del mismo conjunto.

Fig. 3. - Sección transversal de la caja y su panel sustentador.

35

Refiriéndonos concretamente a los citados dibujos, pasamos a describir, con mayor detalle, las particularidades de constitución y de acoplamiento de la indicada caja expositora.

40

La caja -1- es de un material transparente, preferentemente de plástico y presentando sus bordes longitudinales opuestos -2- ligeramente sobresalientes de la caja -1- y rebatidos para recibir la tapa -3- de aristas en bisel, que se desliza longitudinalmente por las guías -2-.

45

El panel laminar -4- de forma y dimensiones cualesquiera, presenta dos ranuras paralelas -5-, a través de las cuales penetran los bordes -2- de la caja -1-, colocándose la tapa -3- por la cara posterior del panel -4-, para dejarlo aprisionado entre ambas partes.

116873



Dicho panel, además de servir de soporte para la caja expositora -1-, puede ser utilizado con fines de propaganda, fijándose el conjunto, por el taladro -6- a una pared u otra superficie.

50 Los detalles de constitución y montaje a que hemos hecho referencia, en el transcurso de la presente memoria descriptiva no son limitativos, en cuanto a la forma, clases de material y disposición de los elementos integrantes de la caja y de su panel de fijación, los cuales pueden variar, según convenga a  
55 las exigencias de cada aplicación, manteniendo no obstante, el principio básico de su utilidad funcional, que estriba en dejar a la vista los artículos contenidos en la caja y expuestos al público, en forma atrayente, al quedar la caja incorporada al panel publicitario.

60 El Modelo de Utilidad, por: "CAJA EXPOSITORA, ACOPLADA A UN PANEL DE FIJACION Y PROPAGANDA", cuyo privilegio de explotación en España y sus Provincias de Ultramar, se solicita por un periodo de 20 años, deberá recaer sobre las particularidades que se concretan en las siguientes,

65 REIVINDICACIONES

1ª. "CAJA EXPOSITORA, ACOPLADA A UN PANEL DE FIJACION Y PROPAGANDA", caracterizada por el hecho de que la caja, que es de material transparente para dejar a la vista su contenido, presenta los bordes longitudinales opuestos ligeramente sobresalientes y rebatidos para formar las guías para recibir la tapa de aristas bisel,  
70 que se desliza entre dichas guías, acoplándose la caja a un panel laminar de forma y dimensiones cualesquiera, que presenta dos ranuras paralelas, a través de las cuales penetran los bordes longitudinales de la caja, colocándose la referida tapa por la  
75 cara posterior del panel, para aprisionarlo entre ambas partes,



quedando constituido un conjunto formado por la caja expositora y el panel de propaganda, que está dotado de medios de fijación a la pared u otra superficie.

2ª.-"CAJA EXPOSITORA, ACOPLADA A UN PANEL DE FIJACION Y PROPAGANDA".  
Tal como se ha descrito y demostrado en los dibujos adjuntos.

Consta de cuatro hojas foliadas y mecanografiadas por una sola cara.

Barcelona a 15 de Octubre de 1965

P.A. de Sociedad de Prospección e  
Invenciones Técnicas, S.A.

JUAN B. RENTER RIDAURA

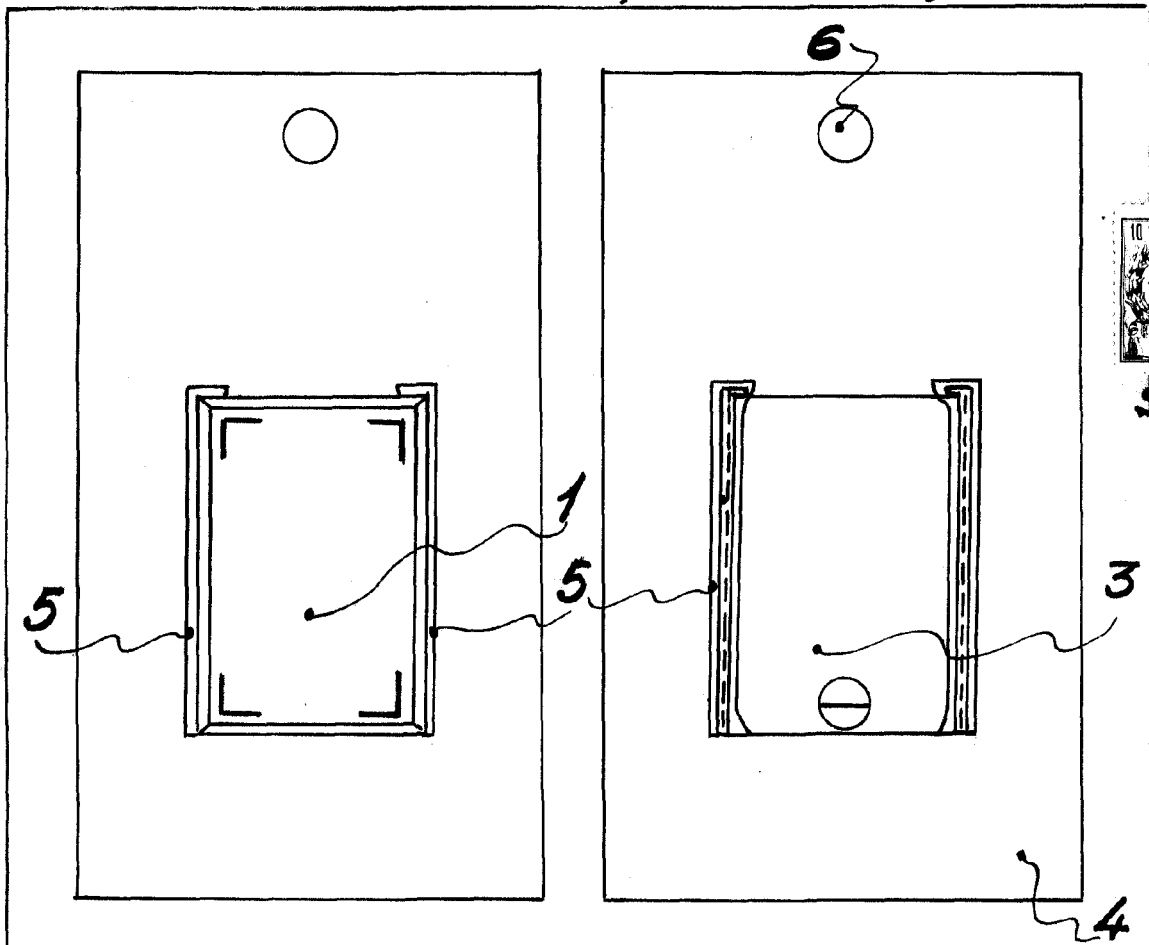
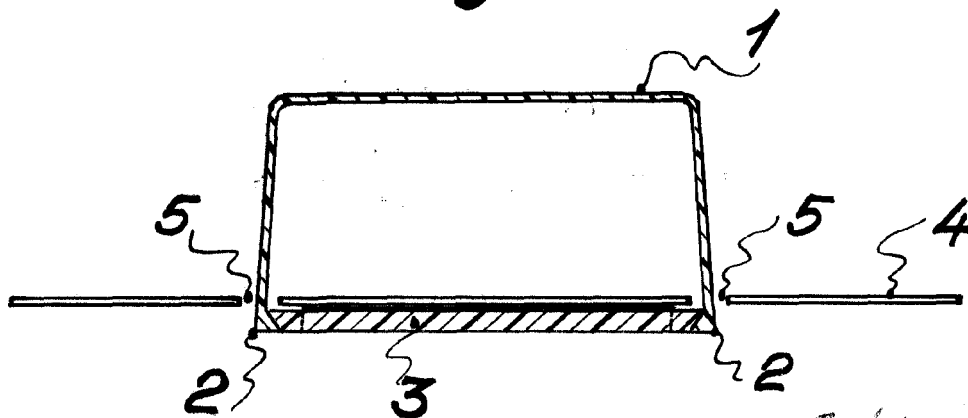

Fig. 1

Fig. 2

Fig. 3

116873



Escala variable

Barcelona 15 Octubre 1965  
P.A. Juan B. Rentería  
Juan B. Rentería Fidaura