



18 OCT.

116862

MODELO DE UTILIDAD

por 20 años

A.favor de D. CARLOS FERNÁNDEZ BERLANGA, de nacionalidad española, residente en Barcelona, Calle del Oro, 48. - - -
por: "CAJÓN ACOPLABLE". - - - - -

MEMORIA DESCRIPTIVA

El presente modelo de utilidad se refiere a un cajón acoplable que gracias a sus especiales características es susceptible de aportar resultados altamente eficientes.

5 El cajón en cuestión se particulariza sustancialmente por comprende una caja paralelepípedica abierta por uno de sus extremos, en el interior de la cual se halla alojado en disposición deslizante el cajón propiamente dicho. Esta caja presenta en sus caras exteriores sendos entranes y salientes que
10 posibilitan la yuxtaposición de varias de ellas y su acopla-

116862



miento amovible mediante el ensamble de los salientes de
unas en los entrantes de las adyacentes, formando hileras
y pilas. Esta disposición permite la clasificación y guarda
de objetos en tiendas, oficinas, almacenes, etc., facilitando
5 el correspondiente trabajo en estos lugares.

El cajón se caracteriza además por comprender un
tirador que está provisto de unos encajes interiores para
la colocación de etiquetas con referencias.

Para facilitar la explicación, se acompaña a la
10 presente memoria descriptiva una hoja de dibujos, en los
que se ha representado un caso práctico de realización,
que se cita a título de ejemplo, no limitativo del alcance
de la invención.

En dichos dibujos:

15 La figura 1 ilustra el cajón visto en perspec-
tiva .

La figura 2 es una sección en alzado frontal
que demuestra como se lleva a cabo el acoplamiento de
varios cajones entre sí.

20 La figura 3 corresponde a un detalle en sección
en planta que permite apreciar los encajes de que está
provisto el tirador del cajón para la colocación de etique-
tas con referencias.

Esta realización comporta una caja paralelepí-
25 dica -1- en cuyo interior se encuentra en disposición des-
lizante el cajón propiamente dicho -2- que está provisto
en sus caras laterales internas de unos nervios verticales
-3- que forman encajes para los bordes extremos de unos
tabiques amovibles -4- mediante los que pueden constituirse,
30 opcionalmente, unos compartimentos -5-.



La caja -1- presenta en sus caras exteriores superior e inferior un saliente y un entrante longitudinal en cola de milano -6- y -7- respectivamente, estando dotada en sus caras derecha e izquierda de otros saliente y entrante longitudinal -8- y -9- también en cola de milano. Gracias a estos salientes y entrantes, pueden yuxtaponerse varias cajas como la citada y ser acopladas, ensamblándolas mediante el encaje de los salientes -6- y -8- de una de ellas en los entrantes -7- y -9- de las adyacentes. Uno de los bordes -10- de los salientes no llega hasta el correspondiente borde de la caja, sucediendo lo propio con el borde -11- de los entrantes. Gracias a ello, los salientes resultan encajados en los entrantes de manera que las cajas quedan inmovilizadas.

Merced al referido acoplamiento es factible la formación de grupos de cajones en hileras y en pilas, que permiten el clasificar y guardar debidamente objetos diversos. Esta disposición proporciona muy buenos resultados en ferreterías, mercerías, almacenes en general, despachos, etc.

El cajón -2- presenta un asidero tirador -12- preferiblemente hueco de manera que queda cerrado por la parte superior y transparente. Este tirador ostenta unas ranuras laterales -13-, especialmente destinadas a la colocación y encaje de etiquetas -14- con referencias.

El cajón queda completado con unos orificios -15- practicados en su pared posterior aptos para la colocación de tornillos, clavos o equivalentes mediante los que se sujeta el cajón a una pared, mueble, etc.

El modelo, dentro de su esencialidad, puede ser llevado a la práctica en otras formas de realización, que difieran en detalle de la indicada sólo a título de ejemplo,



a las que alcanzará igualmente al protección que se re-
caba. Podrá, pues, fabricarse el cajón descrito en cual-
quier forma y tamaño y con los materiales, medios y acce-
sorios más convenientes, por quedar todo ello comprendido
5 en el espíritu de las siguientes reivindicaciones.

N O T A

Se reivindica como objeto del presente modelo de
utilidad:

1.- Cajón acoplable, caracterizado esencialmente
por comprender una caja abierta por uno de sus extremos,
10 en el interior de la cual se halla en disposición deslizan-
te el cajón propiamente dicho, presentando la aludida caja
en sus caras externas respectivos salientes y entrantes lon-
gitudinales que posibilitan la yuxtaposición de varias cajas
y su acoplamiento amovible mediante el ensamble de los salien-
15 tes de unas de ellas en los entrantes de las adyacentes, for-
mando hileras y pilas apropiadas.

2.- Cajón acoplable, según la reivindicación an-
terior, caracterizado por el hecho de estar provisto de un
asidero tirador transparente que presenta un hueco y unos
20 encajes para la colocación de una etiqueta portadora de re-
ferencias.

3.- CAJÓN ACOPLABLE:

Consta la presente memoria descriptiva de cinco
hojas mecanografiadas, foliadas, numeradas y escritas por
una sola cara, acompañada de una hoja de dibujos.

Barcalo-

116862

3 OCT



na, para Madrid, a 13 de Octubre de 1965.

CARLOS FERNANDEZ BERLANGA

P. A.

Madrid

18 OCT.



Fig. 1

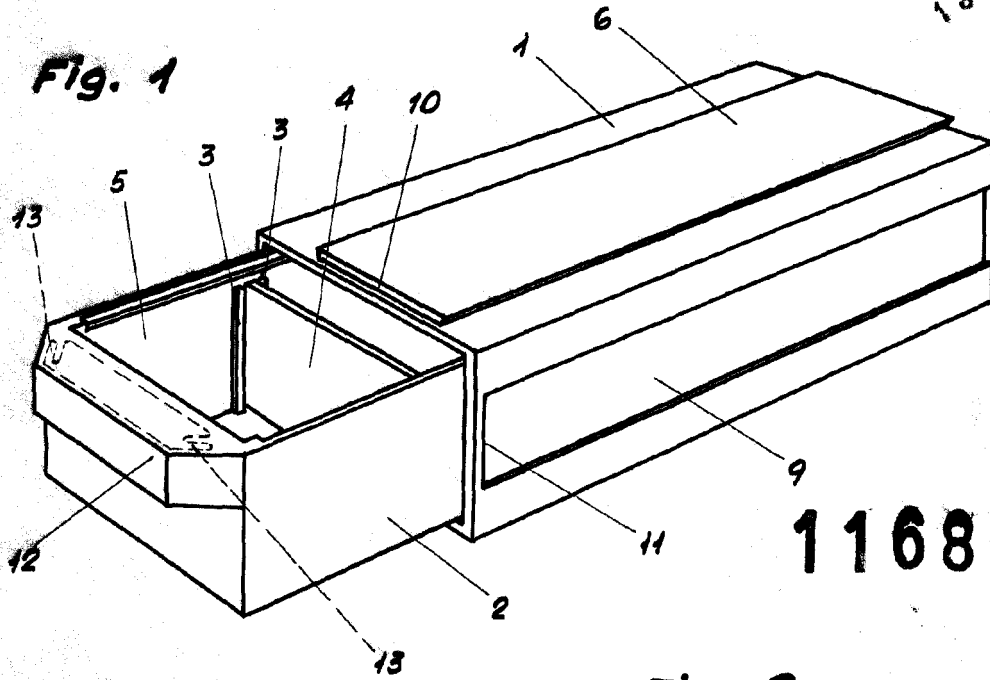

116862

Fig. 2

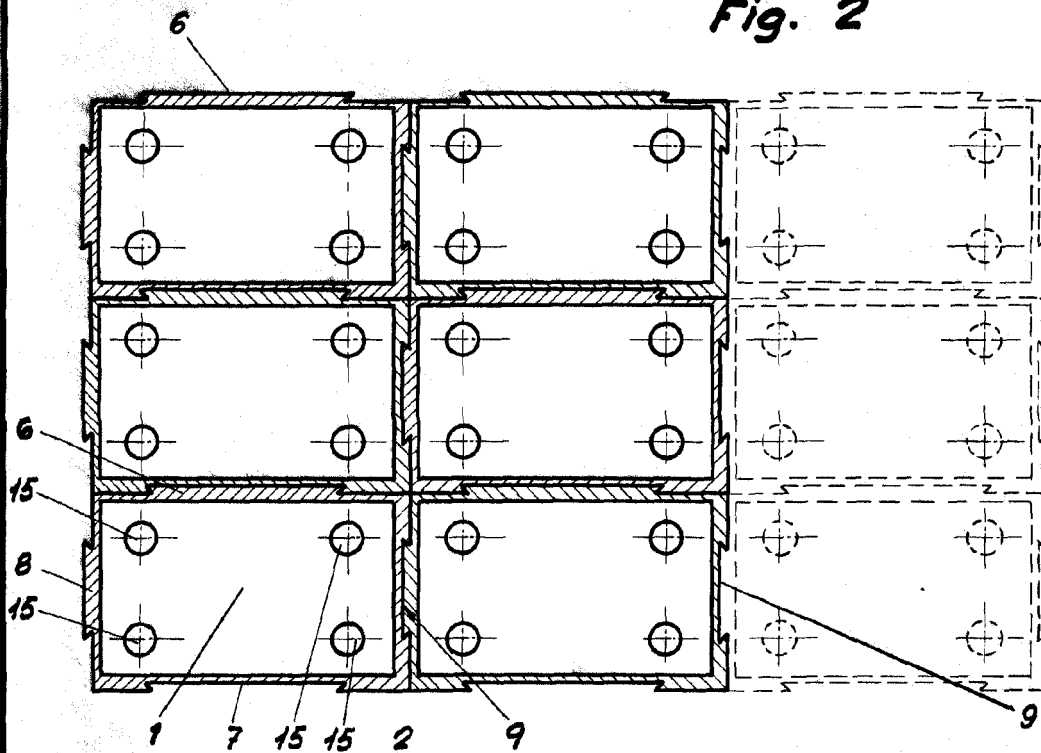
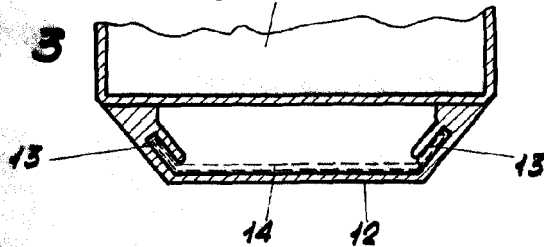

Fig. 3



Barcelona, 13 octubre de 1965.

p. s. *[Signature]*

Escala variable