

116856



116856

MODELO DE UTILIDAD

por 20 años

por "UNA MORDAZA PARA HERRAMIENTAS", a favor de D. Juan GINÉS Ventura, de nacionalidad española, domiciliado en Barcelona, Cuartel de Simancas, bloque 45, 1º, 4º.

=====

MEMORIA DESCRIPTIVA

Se refiere este Modelo de utilidad a un nuevo tipo de mordaza para herramientas, que viene a aportar considerables mejoras, de orden funcional, constructivo y práctico, sobre las diversas mordazas de tal tipo ejecutadas hasta el momento.

- 5. En efecto, es sabido que en la actualidad en las máquinas herramientas y asimismo en cuantas aplicaciones tecnológicas se precisa la sujeción de una pieza o elemento, se recurre al empleo de tornillos de retención provistos de dos mandíbulas, de las que generalmente una es fija y la otra móvil,
- 10. disponiéndose entre ambas mandíbulas la referida pieza. Tal sistema en general resulta eficaz inicialmente o en casos en que la fuerza a desarrollar no es excesiva, pero en cuanto la acción de la herramienta sobre la pieza adquiere una magnitud considerable dicha sujeción pierde su eficacia, y el elemento
- 15. retenido experimenta una serie de movimientos laterales, que imposibilitan su correcto mecanizado.



955

116856

- 2 -

Además de éste, son otros muchos los casos en que se precisa de un tornillo de retención, o bien de una mordaza para conseguir una determinada sujeción de una pieza.

- El presente Modelo da a conocer una nueva realización
5. de mordaza, cuyas características primordiales estriban en su posibilidad de acoplamiento a cualquier tipo de herramienta o máquina, así como a su extrema simplicidad de ejecución y también al satisfactorio resultado que se ha de conseguir con la misma por su robustez mecánica y su seguridad de ajuste en una
  10. posición determinada.

- Para mayor comprensión de las descripciones, nos vamos a referir a continuación a un dibujo que se adjunta a la presente memoria y que representa, a título de ejemplo explicativo, no limitativo, una mordaza para herramientas realizada de
15. conformidad con el presente Modelo.

En dicho dibujo la figura 1 se corresponde con una sección longitudinal completa de la mordaza en cuestión, según un plano de corte meridiano de la misma.

- La figura 2 muestra a su vez una vista en planta de
20. la propia mordaza, por su parte superior.

- Según tales figuras, la mordaza para herramientas objeto del presente Modelo, está constituida por un vástago -1-, exteriormente roscado según -2-, sobre el cual se sitúa un cabezal -3- susceptible de acoplarse a cualquier máquina o
25. herramienta, del cual parten sendas placas laterales -4- y -5- relacionadas por pasadores transversales respectivos -6- y -7-.

- Dichas placas adoptan forma de "T", y en sus extremos delanteros están relacionadas por otros dos pasadores transversales -8- y -9- susceptibles de deslizarse por los orificios
30. colisos inclinados correspondientes -19- y -10- de sendas mandíbulas -11- y -12- que, en combinación con tal deslizamiento,



se desplazan verticalmente variando la distancia entre las mismas. Por otra parte, dichas mandíbulas -11- y -12- quedan guiadas en el desplazamiento referido por un pasador o eje vertical -13- en cuya garganta central -14- se arrolla el bucle extremo de una pinza -15- sujeta a su vez por su otro bucle -16- a la garganta -17- del extremo trasero -18- del mismo vástago -1-.

Todo cuanto no afecte, altere, cambie o modifique la esencia de la mordaza descrita, será variable a los efectos del actual Modelo.

N O T A.

Se reivindica como objeto de este registro por Modelo de utilidad:

1.- Una mordaza para herramientas, caracterizada esencialmente por estar constituida por un largo vástago, exteriormente rosado, al que rodea un cabezal acoplable a una herramienta, y dotado de dos aletas laterales relacionadas por unos pasadores transversales, las cuales adoptan forma de "T" y se relacionan a su vez por sus extremos delanteros, por otros dos pasadores transversales, deslizantes por los orificios colisos inclinados de unas mandíbulas delanteras verticalmente desplazables, guiadas por un eje vertical dotado de una garganta central en la que arrolla uno de los bucles extremos de una pinza, cuyo otro bucle rodea una segunda garganta situada en el extremo posterior del propio vástago referido.

Sean cuales fueren las circunstancias que concurren en la esencialidad del Modelo de utilidad definido en la anterior reivindicación, cuyo objeto es:

2.- "UNA MORDAZA PARA HERRAMIENTAS".

Consta la presente memoria de cuatro hojas foliadas, mecanografiadas por una sola cara y de los dibujos unidos a



855

- 4 -

116856

la misma.

Barcelona, 13 OCT 1965

P.A. de D. Juan GINÉS Ventura,

mc.

D. JUAN GINÉS VENTURA

116856

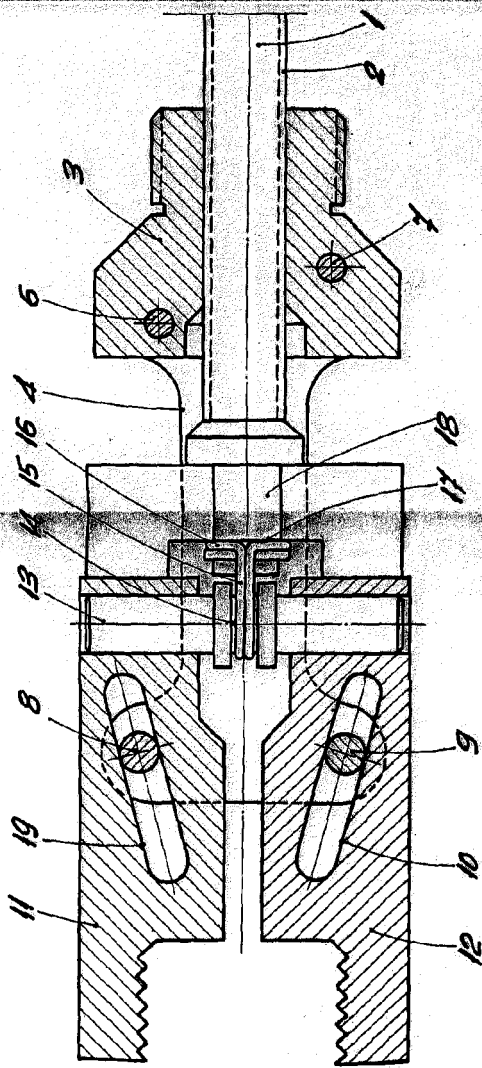

FIG. 1

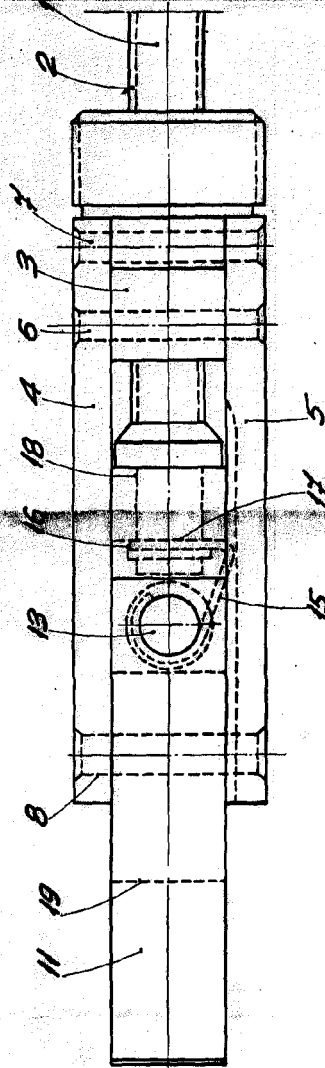

FIG. 2

ADUNA ENICA



BARCELONA, 13 OCT 1965

P. A.

ESCALA VARIABLE