

116750

116750



116750

**MODELO DE UTILIDAD**

por 20 años por

"BOZAL-PRECINTO PARA BOTELLAS DE LIQUIDOS GASIFICADOS", a favor de DON LAUREANO JUNQUERA LAMELAS, domiciliado en GIGON (Oviedo), residente en la calle Progreso, número 23.

**MEMORIA DESCRIPTIVA**

=====

Se han venido utilizando casi desde la primitiva existencia de las fábricas para embotellar bebidas espumosas o gasificadas, los tan divulgados bozales-precintos conocidos en Francia por el nombre de mousélet, sin que

5.- prácticamente se haya introducido en ellos modificación alguna u otra mejora, que pudiese facilitar su adaptación al tapón y cuello de la botella, lo que mi representado ha conseguido en diferentes formas o estructuras, a base de la aplicación de una caperuza que se sujeta o adhiere al precinto de alambre propiamente dicho por medio de unos salien-

10.-



tes o apéndices logrados a base de unos cortes radiales practicados en dos laterales diametralmente opuesto de la caperuza, con lo que se evita una gran parte de la mano de obra utilizada con la simple y sola finalidad de que el precinto de alambre quede convenientemente unido a la caperuza, para poder ser debidamente aplicado a la botella después de realizado el llenado.

15.- Después de esto y siéndonos así conocido el objeto del modelo de utilidad que nos ocupa, con la ayuda de la lámina de dibujos adjunta, pasaremos a describirlo, haciendo constar se trata de una de las variadas formas de realización práctica a que puede llegarse con las exencialidades características del mismo;

20.- En la figura 1 se representa una vista en planta por la parte superior de la caperuza del bozal-precinto; y en la figura 2 el bozal-precinto totalmente constituido.

25.- La caperuza, que según hemos indicado queda representada en la figura 1, está constituida por una pieza metálica circular, que en su centro dispone de un casquete circular 1, achatado y con una ligera concavidad en su centro, a partir del cual hacia el exterior aparecen dos coronas circulares una horizontal y otra inclinada, entre las dos y en los lugares de los cuatro puntos cardinales lleva practicadas cuatro incisiones o cortes 2, redondeados por su parte interna, y entre cada dos de ellos y en posición diametralmente opuesta, por medio de dos cortes diametrales y paralelos, se obtienen los apendices o abrazaderas 3, que dan lugar al pequeño entrante 4.

30.- Sobre esta caperuza se dispondrá el precinto propiamente dicho, constituido por el alambre 5, que tiene sus dos extremos unidos y retorcidos en 6, y que en su parte inferior se presentará doblado formando un trapecio 7, las dos partes del alambre forman a base de retorcimiento la columna o pata del bozal 8, que después de pasar por la

35.-

40.-



- 45.- parte superior de la caperuza y discurrir a través de la incisión o corte 2, que le corresponda, se dirige hacia ambos lados opuestos para pasar por la corona circular plana dispuesta alrededor del casquete 1, llegando ambas a la altura de otra de las incisiones 2, dando lugar cada una de
- 50.- la dos procedentes de ambos lados, por retorcimiento, a otra de las patas o columnas 9 - 10 y 11, del bozal precinto, las cuales están terminadas en un ojal formado por la continuación del alambre , por los que pasan las partes inferiores 5 del alambre , ya reseñadas anteriormente, todo ello después de que levantados los apéndices 3, se ha hecho pasar
- 55.- por debajo el alambre, apretándoles de nuevo, para dejar unidas entre sí la caperuza y el alambre o precinto propiamente dicho, constituyendo un todo.

- Después de así lograda la totalidad del bozal-precinto, no queda más que aplicársele a la botella, y realizar el retorcimiento de la parte trapecial 7, del alambre, para obtener la terminación en anillo en que acababan todos estos precintos.
- 60.-

- Descrito suficientemente el objeto del modelo de utilidad que nos ocupa, nos queda señalar se trata de una de sus variadas formas de realización práctica, sin que sus modificaciones de forma, materiales empleados, tamaños, etc., desvirtuen las esencialidades de su objeto.
- 65.-

N O T A  
=====

- 70.- El modelo de utilidad descrito, recaerá sobre las siguientes reivindicaciones:

- 1º.-BOZAL PRECINTO PARA BOTELLAS DE LIQUIDOS GASIFICADOS, caracterizado esencialmente por que dispone en su parte superior de una caperuza constituida por una pieza circular troquelada en su centro en forma de casquete, alrededor de la cual se forman dos coronas circulares una horizontal y otra inclinada, estando provista de cuatro incisiones o hendiduras dispuestas en la situación de
- 75.-



los cuatro puntos cardinales, entre cada dos de las cuales se disponen unos apéndices obtenidos a base de dos cortes paralelos casi diametrales, ya que en realidad se disponen a cada uno de los dos lados del diámetro; toda esta caperuza esta abarcada por la parte superior de los alambres del bozal-precinto propiamente dicho, los cuales quedan situados por debajo de los dos apéndices citados que los abarcan a modo de abrazaderas, quedando la caperuza y bozal-precinto totalmente unidos constituyendo un todo.

2º.-BOZAL PRECINTO PARA BOTELLAS DE LIQUIDOS GASIFICADOS, según la anterior reivindicación, caracterizado por cuanto la totalidad del bozal precinto esta constituida por un solo alambre que partiendo de su unión a base de retorcimiento, forma una figura trapezoidal, que será la que, por retorcimiento, de lugar al anillo precinto, y que después se continuan las dos partes del alambre en la parte opuesta y hacia arriba constituyen la primera pata o ramal, discurriendo después por encima de la caperuza uniéndose cada uno de los dos lados del alambre para dar lugar a las otras tres patas o columnas del bozal-precinto, terminadas estas tres en una especie de ojal a través del cual disarre la parte inferior del alambre del bozal-precinto, pasando respectivamente, por cada uno de ellos.

3º.-BOZAL PRECINTO PARA BOTELLAS DE LIQUIDOS GASIFICADOS".

Todo tal y conforme queda descrito, representado y reivindicado.

Esta memoria consta de cuatro hojas, conteniendo un total de ciento siete lineas.

MADRID A 21 DE OCTUBEE DE 1965.

P.A.  
MANUEL DE ABDE.

ESCALA VARIABLE

*Handwritten signature*

24 OCT 1965

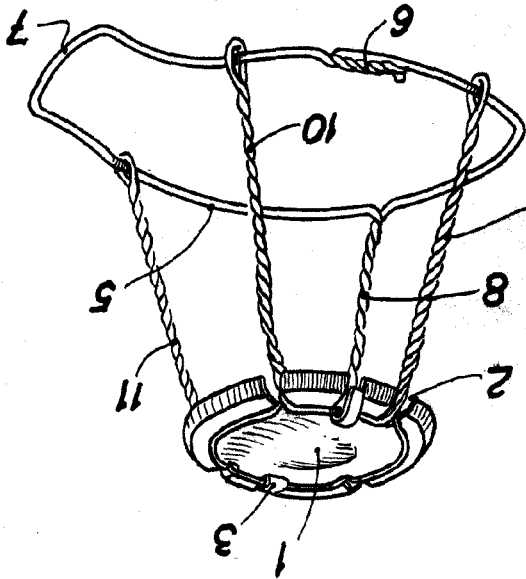

FIG. 2

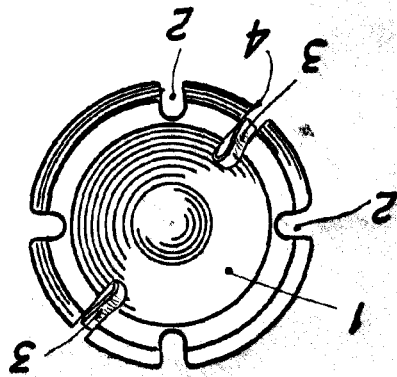

FIG. 1

116750



ROSA UNICA

LAUREANO JUNQUERA LAMELAS