



116696

M O D E L O
D E
U T I L I D A D

por "UNA CAJA-PORTAHERRAMIENTAS APLICABLE A AUTOMOVILES", a favor de D. MARIANO GINER GALLEGO, de nacionalidad española, residente en BARCELONA, calle de Balmes, nº 88.

=....=

MEMORIA DESCRIPTIVA

El presente modelo de utilidad se refiere a un caja portaherramientas aplicable a automóviles.

5. Esencialmente se trata de una caja para ubicar todos aquellos elementos necesarios al automovilista, que generalmente se dejan sueltos en el interior del porta-maletas, tales como las herramientas propias del coche, (gato, alicates, llaves inglesas, destornilladores, manivela, etc.), así como pequeños accesorios, cadenas para la nieve, botiquín, trapos, plumero, líquido de frenos etc.
10. Dicha caja se ha previsto de una forma concreta para

116696



- ser adosado en el interior del portamaletas. precisamente en un lateral, que sigue la configuración del guardabarros, y se ancla sobre el conducto de carga de gasolina, mediante una abrazadera al efecto y una depresión realizada en la caja, y asimismo de la misma forma a un travesaño de la carrocería.
5. La caja presenta la parte media superior de un lateral abatible para su abertura, y en la pared de fondo presenta medios de sujeción de herramientas y su fondo dividido en compartimientos para la ubicación de los objetos varios, tales como bñtiquín, documentos, líquido de frenos, trapos, y cualquier otro adminículo necesario.
- 10.

Con el fin de facilitar la explicación, se acompaña a la presente memoria una lámina de dibujos en la que se ha representado un caso de realización que se cita a título de ejemplo.

15.

En el dibujo:

La figura 1 muestra la caja vista en perspectiva, con la tapa semi-abierta para observar la organización interior.

La figura 2 muestra en perspectiva el portamaletas de un vehículo, en el cual se señala en trazos la posición ocupada por la caja.

20.

Haciendo referencia a las figuras se observa que la caja 1, presenta una puerta lateral 2, en su parte media superior, abatible hacia abajo, y que dicha caja sigue el contorno del interior de un porta-maletas 3, donde queda encajado en un lateral.

25.

La caja presenta en su cara posterior un entrante 4, donde encaja una de las barras de refuerzo 5 de la carrocería

116696



5. a la que se asegura mediante una abrazadera 6. Asimismo la caja presenta un segundo entrante 7 para el encaje con el conducto de gasolina 8. En el fondo de la caja son de observar una serie de compartimiento 9 para el alojado de objetos varios, y en la pared de fondo una serie de abrazaderas para la sujeción de herramientas.

El extremo de la caja cercano al guardabarros presenta un tirante 10 de fijación a la bisagra de la tapa del portamaletas.

10. La invención, dentro de su esencialidad, puede ser llevada a la práctica en otras formas de realización que difieran en detalle de la indicada a título de ejemplo en la descripción. Podrá, pues, construirse en cualquier forma y tamaño, con los materiales más adecuados por quedar todo ello comprendido en el espíritu de las reivindicaciones.



116696

N O T A

Descrito el objeto y utilidad de la invención, lo que se declara como nuevo y de propia invención, comprende las reivindicaciones siguientes:

5. 1. Una caja-portaherramientas aplicable a automóviles, caracterizada esencialmente por el hecho de constituirse según la forma de una pared lateral del portamaletas del automóvil donde se adosa, siguiendo la configuración del guardabarros, y comprendiendo en su parte posterior un entrante que encaja con el conducto de gasolina del vehículo y otro entrante que encaja con una barra-travesaño de refuerzo de la carrocería, a cuyas partes se fija la caja mediante sendas abrazaderas, y presentando el extremo adosado al guardabarro un tirante de fijación a la bisagra del portamaletas, comprendido la caja en su cara anterior un puerta abatible, y presentando la caja en su fondo una serie de compartimientos para el alojado de enseres, y en la pared posterior una serie de abrazaderas para la fijación de las herramientas propias del vehículo.
- 10.
- 15.
20. 2. Una caja-portaherramientas aplicable a automóviles.

Según se describe y reivindica en la presente memoria descriptiva que consta de cinco hojas foliadas y

116696



escritas a máquina por una sola cara, acompañadas de una
lámina de dibujos.

Madrid, a 19 OCT. 1965

p.a. JAIME ISERN

p. p.

Fig. 1

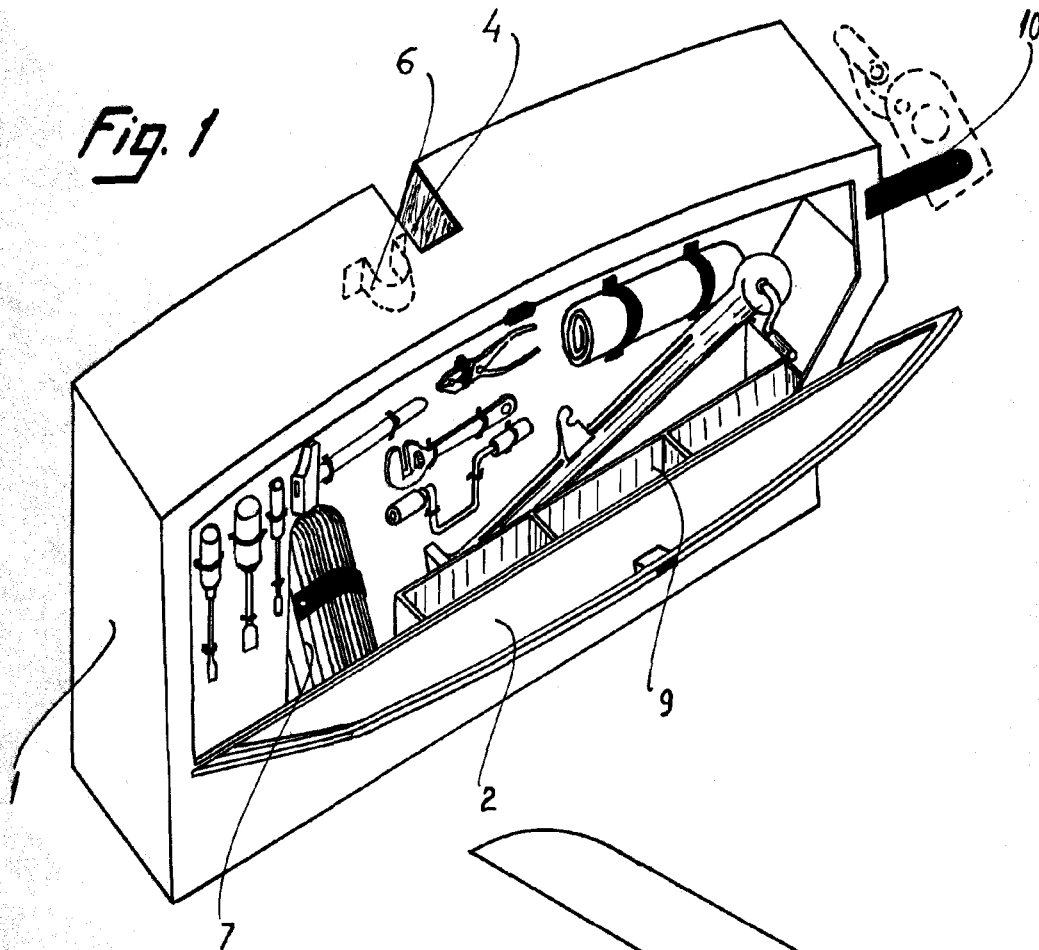
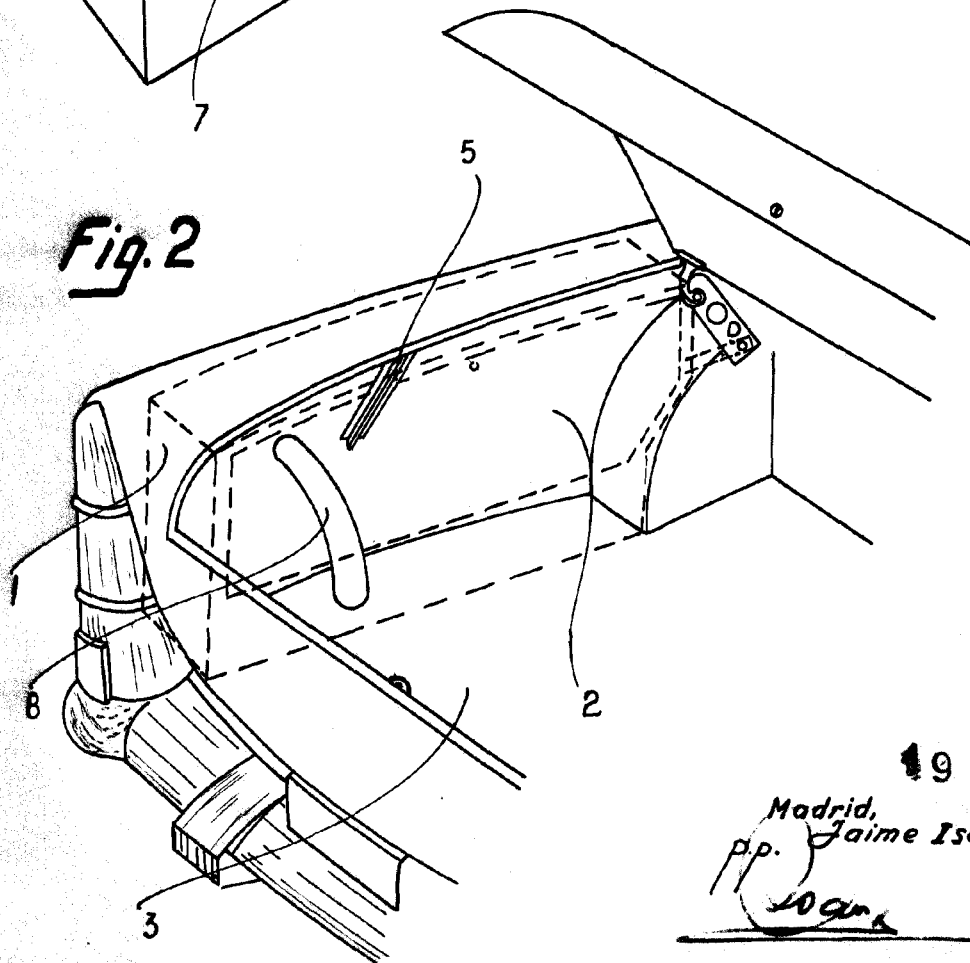

Fig. 2



19 OCT. 1965

Madrid, Jaime Isern

p.p. *J. Isern*
10 cm