

18 OCT 1967



116657

MEMORIA DESCRIPTIVA  
para solicitar  
PATENTE DE MODELO DE UTILIDAD  
e n  
E S P A Ñ A  
por VEINTE años

por "APARATO PROYECTOR DE PIGMENTOS PARA IDENTIFICACION"

A nombre de:

AREO-FEU, S.A., entidad de nacionalidad española,

domiciliada en:

PALMAR (Murcia)

\*\*\*\*\*

El objeto de la presente solicitud de Patente de Modelo de Utilidad, se refiere a un aparato proyector de pigmentos para identificación, cuyas características de novedad le confieren la cualidad de aportar las siguientes ventajas:

5



a.- Posibilita lanzar un chorro de un pigmento indeleble contra cualquier persona, animal u objeto cuya identificación posterior sea conveniente o necesaria.

10 b.- Ello permite señalar a personas, animales o n6viles que realizaren maniobras sospechosas o que se presuponga no deben realizar, tales como intentos de robo, paso por zonas prohibidas, permanencias en lugares inadecuados, etc., etc.

15 c.- El pigmento es indeleble y marca de manera permanente a aquellos sobre los que se lanzare.

d.- El aparato es f6cil de manejar, de funcionamiento seguro, de poco peso, de reducido volumen y de recarga sencilla.

20 En el adjunto plano, para facilidad de la descripci6n y sin car6cter limitativo alguno, por lo tanto, se ha representado, en secci6n longitudinal, una forma de realizaci6n del modelo de que se trata.

25 Como puede apreciarse, este aparato consta de un dispositivo obturador, pero de obturaci6n liberable, de un fluido a presi6n cuya salida, a trav6s de una cañonera, provoca la aspiraci6n, arrastre y proyecci6n de un pigmento coloreante contenido en un dep6sito.

30 El fluido a presi6n est6 contenido en una botella resistente (1) fijada al cuerpo de v6lvula (2) compuesto por una pieza perforada cuya perforaci6n est6 obturada por la v6lvula (3) que sienta con interposici6n de junta el6stica, sobre un reborde adecuado, llevando esta v6lvula una espiga (4) determinada en el cabezal (5) sobre el que puede ejercerse presi6n mediante el gatillo a palanca oscilante (6) para lo cual basta con presionar

35



sobre la planchita (7).

El cuerpo de válvula presenta una salida en la que se fija un conducto (8), de pequeño paso, al que envuelve una cañonera (9) que se fija mediante una pieza elástica (10). Esta cañonera posee un orificio (11), admirablemente con el cual entronca un depósito cilíndrico (12) dentro del que se coloca el pigmento coloreante (13), tapándose con un tapón (14). La boca de la cañonera, normalmente tapada con un capuchón (15) sujeto a la caja protectora del aparato (16) mediante una cadenilla (17).

Un resorte (18) coadyuva a mantener apoyado sobre su asiento al cabezal (5) de la espiga de mando de la válvula de disparo.

La caja protectora (16) es aplanada y cubre completamente el aparato dejando asomar el extremo de la cañonera (9).

La chapita deslizante (19), mandada por el botón (20), actúa de cerrojo de seguridad, ya que sino se la hace deslizar hacia el fondo, no se puede accionar la palanca gatillo (6).

Este Modelo es realizable en cualesquiera tamaños y materiales adecuados, siendo susceptible de toda clase de modificaciones de detalle, en tanto que éstas no alteren su fundamento.

60

-:- N O T A -:-

Los puntos de invención propia y nueva que se presentan para que sean objeto de esta Patente de Modelo de Utilidad, en España, por veinte años, son los siguientes:

65

1.º.- Aparato proyector de pigmentos para iden-



70 tificación, caracterizado por que comprende un depósito de pigmento coloreado provisto de un cañón de aspiración dentro del que va un casquillo o boquilla, coaxial, por cuya perforación central se determina, eventualmente, el paso de una corriente de un gas a presión proveniente de otro depósito colocado paralelamente al primero, todo ello contenido en una cubierta envolvente y con posibilidad de provocación de disparo mediante gatillo.

75 2º.- Aparato proyector de pigmentos para identificación, según reivindicación anterior, caracterizado por que el paso de gas está normalmente obturado por una válvula, pero se dispara presionando sobre la misma mediante un gatillo basculante cuyo mando asoma al exterior.

80 3º.- Aparato proyector de pigmentos para identificación, según reivindicaciones anteriores, caracterizado por que posee cerrojo deslizante de seguridad con mando a botón.

85 4º.- Aparato proyector de pigmentos para identificación, según reivindicaciones anteriores, caracterizado por que el paso del gas a presión por la boquilla determina el arrastre del pigmento y su proyección sobre el blanco de que se trate que queda impregnado de dicho pigmento coloreado con lo que se identifica con total seguridad.

90 5º.- "APARATO PROYECTOR DE PIGMENTOS PARA IDENTIFICACION".

Tal y como se ha descrito en la memoria que antecede, representado en el dibujo que se acompaña y para los fines que se han especificado.

Contas la

116657

18 00



presente memoria descriptiva de cinco hojas escritas  
a máquina por una sola cara. ....

Madrid, 18 de Octubre de 1965.

116657

18 OCT 1965

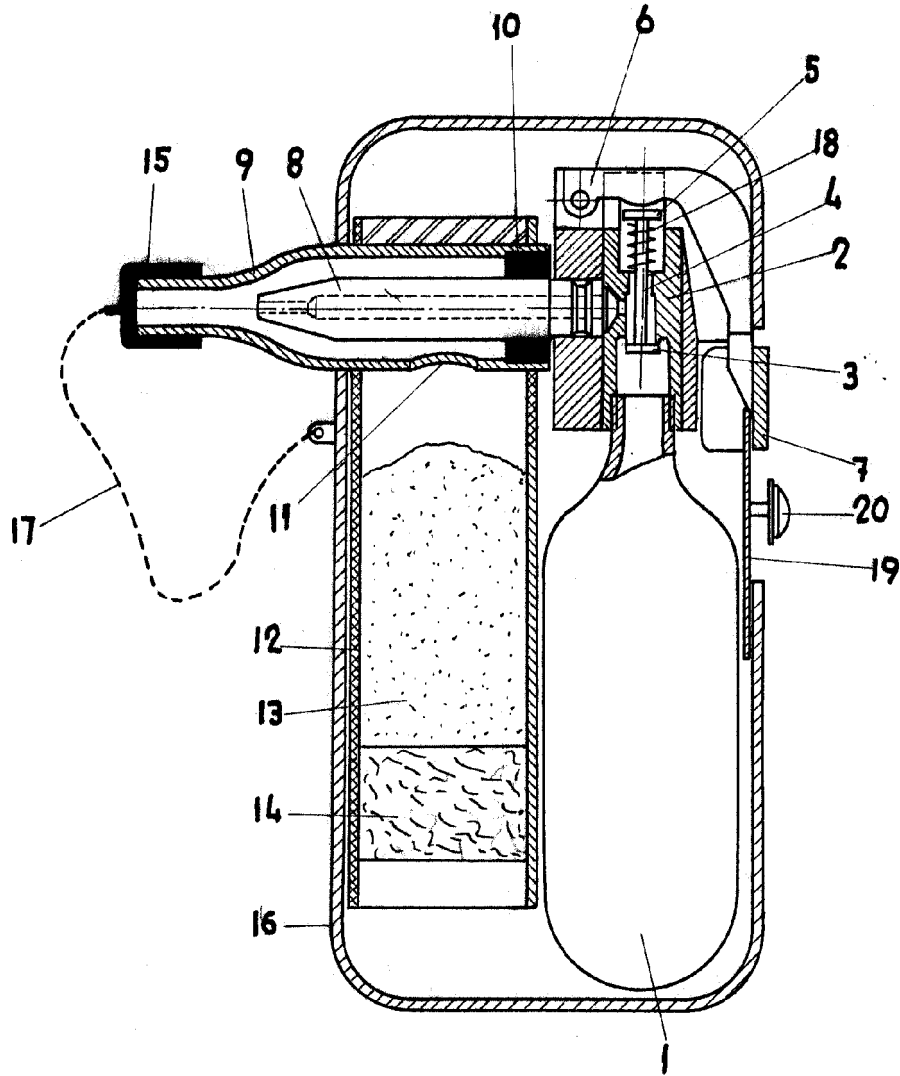

CAVITA

18 OCT 1965

ESCALA VARIABLE