

116633



116633

MEMORIA DESCRIPTIVA  
DE UN  
MODELO DE UTILIDAD

Por VEINTE AÑOS, a favor de D. Julián Viñas Pallares, de nacionalidad española domiciliado en Zaragoza calle de San Vicente de Paul, 49, por:

"MESA PARA MAQUINA DE ESCRIBIR"

La mesa para soporte de maquina de escribir, no es una mesa vulgar, porque no soporta un objeto de uso vulgar: no soporta un florero, cenicero, revista sino 1) un objeto de gran peso, en relación a su volumen, 2) un objeto que vibra constantemente, 3) un objeto a que se presiona a golpes constantes, 4) y por último que se traslada de un lugar a otro, con cierta frecuencia.

Es pues, una mesa que a pesar de su tamaño reducido, ha de ser fuerte, resistente, y no por ello antiestética.

La mesa cuyo modelo se pretende registrar, tiene aproximadamente las dimensiones naturales en este tipo de mueble, pero características no logradas hasta el momento:

En primer lugar toda la mesa ésta constituida por un solo bloque o pieza metálica, lo que fundamentalmente ofrece mucho mayor resistencia.



15. En segundo lugar, el tablero est' forrado íntegramente de goma para evitar el deslizamiento de la máquina, y amortiguar el ruido. En tercer lugar, las ruedas, son dobles, lo que proporciona una mayor estabilidad. Y por último la pintura es al horno mucho mas resistente a rayados etc....., y de mayor duración.

20. Todas estas ventajas se han conseguido sin que el modelo en su conjunto, pueda ninguna de sus condiciones estéticas, de estilización, esbeltez etc....

Esta mesa consta, asimismo de un tablero frontal para permitir mayor comodidad en la postura al sumario, especialmente si pertenece al genero femenino.

R E I V I N D I C A C I O N E S

25. PRIMERA.- UNA MESA PARA MAQUINA DE ESCRIBIR, caracterizado esencialmente por estar constituida de un, solo bloque o pieza metalica, y cuyo tablero aparece forrado de goma en su totalidad y siendo sus ruedas dobles en dimensión.

30. SEGUNDA.- UNA MESA PARA MAQUINA DE ESCRIBIR, según la reivindicación anterior caracterizado además porque esta dotado en su parte frontal de un tablero vertical que cubre parcialmente al usuario.

TERCERA.- UNA MESA PARA MAQUINA DE ESCRIBIR, según las reivindicaciones anteriores caracterizada además porque asimismo está dotado de un tablero supletorio plegable, al lado izquierdo del usuario.

35. CUARTA.- UNA MESA PARA MAQUINA DE ESCRIBIR.

39. Tal y como se describe en la presente memoria compuesta de dos hojas foliadas y mecanografiadas por una sola cara y una de plano para su mejor comprensión.

40.

Madrid, a 16 OCT. 1965  
 OFICINA TÉCNICA  
 FRANCOS FLOREZ  
*[Handwritten signature]*

116633

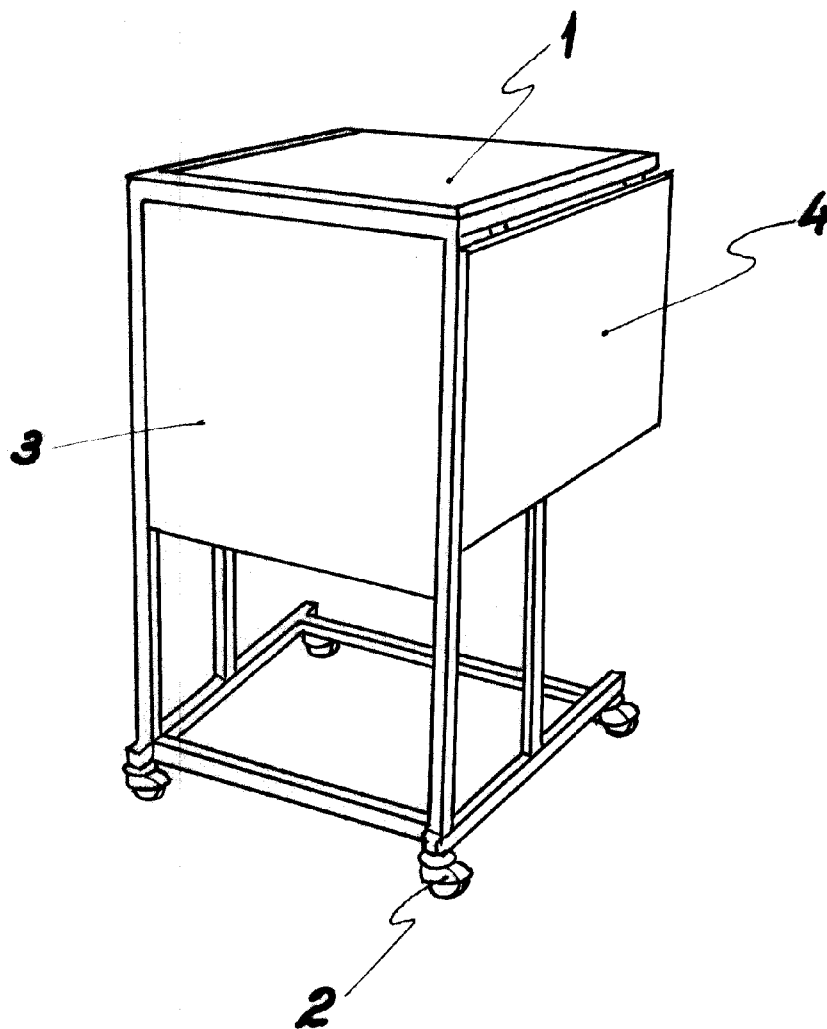

*Escala variable*  
Madrid: 16 de octubre de 1.965.

P.A.