



116617

MEMORIA DESCRIPTIVA

Correspondiente a la solicitud de registro de un Modelo de Utilidad, que por veinte años se solicita registrar para España, a favor de la firma RONEO, UNION CERRAJERA, S.A., de nacionalidad jurídica española, residente en MONDRAGON (Guipuzcoa), -----

p o r

" BOLSAS ARCHIVADORAS SUSPENDIDAS DE ACCESO LATERAL E INTERCAMBIABLES "

Con las bolsas realizadas según el modelo de utilidad cuyo registro se solicita, se pretende facilitar y mejorar el empleo de un archivo mediante bolsas suspendidas especiales, comparativamente con el material conocido.

5 Uno de los objetivos es ahorrar espacio longitudinal mediante la unión de cada bolsa con sus inmediatas, a modo de acordeón. Otro objetivo es el facilitar el deslizamiento del conjunto, para lo que, mediante la citada unión, se reduce a la mitad el número de barritas de suspensión utilizadas.

10 Otro objetivo es efectuar aparte, fácilmente la rotulación de

116617



cada varpeta, y el que dichas rotulaciones resulten bien alineadas y visibles.

Y en fin otro objetivo es poder efectuar con simplicidad inserciones de nuevas bolsas entre las que se hallan unidas.

5 Para conseguir los citados objetivos, cada bolsa empleada se halla esencialmente formada con un pliego resistente rectangular alargado para ser doblado por mitades en el sentido de los lados menores; estos lados menores que constituyen los dos bordes de suspensión de la bolsa van reforzados en toda su longitud por  
10 una fina y delgada mediacaña aplastada; el citado doblado que constituye el lomo de la bolsa va interiormente forrado con una tira de tejido que recubre también la región inferior del borde frontal de cada una de las dos solapas que constituyen la bolsa; dicho borde frontal de una de las solapas lleva exteriormente una  
15 pestaña transparente con sección adecuada para introducir una etiqueta rotulada, y el borde frontal de la otra solapa presenta un corte curvado que facilita la inserción y retirada de documentos.

Para la mejor comprensión de éstas y otras características complementarias, en la presente Memoria se describe un dibujo que,  
20 como ejemplo y sin carácter limitativo, se refiere a una realización de estas bolsas archivadoras suspendidas de acceso lateral e intercambiable. En el adjunto dibujo:

La figura 1 muestra esquemáticamente un trozo de cuerpo archivador con un conjunto de bolsas según el presente modelo,

25 La figura 2 muestra en planta extendido el interior de una de dichas bolsas,

La figura 3 muestra en mayor escala varias proyecciones de un extremo de una de las barritas de suspensión de las solapas de dichas bolsas.

30 La figura 4 muestra en escala distinta varias proyecciones de

116617



una pestañita portadora de etiqueta,

La figura 5 muestra en esquema como pueden ir unidas unas bolsas con otras, y

La figura 6 muestra la manera de hacer una intercalación entre  
5 dos bolsas unidas.

La figura 1 se ha trazado tan sólo para dar una idea de cómo se aprovecha el espacio longitudinal del cuerpo -10- de un archivador con esta clase de bolsas, de como en una perfecta alineación frontal se destacan los letreros de las etiquetas -9-, y de como pueden introducirse y ser retirados los documentos por la amplia abertura lateral -1a- que cada bolsa tiene.  
10

En la figura 2 se observa que cada bolsa -1- está recortada en un rectángulo de papel grueso y resistente cuyos bordes destinados a la suspensión están enmarcados en una fina mediacaña aplanada -2- y -3-,  
15 metálicas o de material plástico. El dobléz, que será lomo inferior de la bolsa, se halla reforzado con una tira -4- de tela pegada paralelamente a los citados bordes -2- y -3-; dicha tira sobresale y recubre también la parte externa inferior de los bordes frontales -1c- y -1d- por donde se meten y sacan los documentos. Por último, este  
20 borde -1d- de la solapa derecha presenta un corte en forma de media luna para facilitar dichas operaciones.

Los soportes empleados, figura 3, están hechos de fleje muy ligero -5- o de otro material adecuado, incluso de plástico, en este caso obtenido por extrusión. En la citada figura se ve un soporte  
25 con perfil rectangular, abierto longitudinalmente -5a- en su cara inferior para dejar paso al espesor de una pareja de solapas y en su interior con espacio suficiente para el alojamiento de dos de los citados refuerzos -2- y -3-. Dichos soporte en sus dos extremos tienen un corte -6- para ser apoyados sobre las aristas longitudinales  
30 paralelas que con ese objeto están previstas en el bastidor del ar-

116617



chivo. En estas condiciones, se comprende que los soporte -5- deben exceder en longitud respecto al ancho de las bolsas al menos la separación que existe entre sus cortes -6-.

5 Cada bolsa lleva en el frente -1c- de su solapa izquierda una pestaña -7- de plástico transparente, figura 4, que puede ser de diversos materiales y colores. Dicha pestaña presenta delante en el sentido longitudinal de dicho borde -1c- un hueco de sección triangular -8- donde se introduce una etiqueta -9- rotulada referente al contenido de la bolsa.

10 Las bolsas están previstas para poderse colgar unidas unas a otras por sus inmediatas solapas en los bordes de suspensión, constituyendó así una especie de acordeón, según se ve en la figura 5. Si en estas condiciones, es preciso intercalar una nueva bolsa (B) entre dos unidas (A) y (C) de dicha figura 5, ello se efectúa sencillamente, figura 6, sacando hacia el frente el soporte -5- que ahora unia las solapas -A3- y -C2-, con lo que las bolsas (A) y (C) han quedado separadas. Se intercala entre ellas la nueva bolsa (B) uniendo su solapa -B2- con dicha solapa -A3- mediante el citado soporte -5-, y después se unen la solapa -B3- con la citada solapa  
15 -C2- mediante el empleo de un nuevo soporte -5'-.

20 La reciproca, es decir el retirar una bolsa, por cualquier circunstancia, del conjunto unido, se hará del modo inverso, suprimiendo un soporte sobrante.

25 Se comprende que si por estar el archivo poco ocupado o por otras razones, se desea utilizar las bolsas con separación, siempre se puede realizar colgando cada solapa de un elemento de suspensión independiente.

30 En las diversas realizaciones de estos juegos de bolsas archivadoras suspendidas, de acceso lateral e intercambiables, caben diversas modificaciones de detalle, tamaños, calidades, coloridos,

116617



etc., dentro de las equivalencias técnicas, sin por ello dejar de hallarse comprendidas en las características que se expresan en la siguiente

N O T A

5 EN RESUMEN, el modelo de utilidad que, por veinte años, se solicita registrar en España deberá recaer sobre las siguientes reivindicaciones:

10 1ª.- BOLSAS ARCHIVADORAS SUSPENDIDAS DE ACCESO LATERAL E INTERCAMBIABLES, cada una de las cuales bolsas se caracteriza por hallarse formada con un pliego resistente rectangular alargado para ser doblado centralmente en el sentido de los dos lados menores del pliego; estos lados menores que constituyen los dos bordes de suspensión van reforzados en toda su longitud por una fina mediacaña aplanada; el citado doblado que constituye el lomo inferior de la bolsa va internamente forrado con una tira de tejido que recubre también la región inferior del borde frontal de cada una de las 15 dos solapas que la bolsa forma; dicho borde frontal de una de las solapas lleva exteriormente una pestaña transparente con sección adecuada para introducir en ella una etiqueta de rotulación, y el 20 borde frontal de la otra solapa presenta un corte curvado que facilita la inserción y retirada de documentos en la bolsa.

25 2ª.- BOLSAS ARCHIVADORAS SUSPENDIDAS DE ACCESO LATERAL E INTERCAMBIABLES, de acuerdo con la reivindicación anterior, con un medio de enlace de cada una con las dos inmediatas, caracterizado dicho medio por formarse con una barra ligera hueca y abierta en sus extremos, dotada en su cara inferior de una ranura longitudinal con 30 abertura suficiente para el paso del grueso de dos solapas y con espacio interior para situar los citados refuerzos de los bordes de suspensión de estas solapas; dichas barras presentan en los extremos de una longitud superior al ancho de las bolsas sendos cor-

116617



tes transversales para el apoyo de las barras sobre correspondientes aristas paralelas entre sí del archivador.

3ª.- Por ultimo se reivindica como objeto sobre el que ha de recaer el modelo de utilidad que, por veinte años se solicita para España, -----

p o r

" BOLSAS ARCHIVADORAS SUSPENDIDAS DE ACCESO LATERAL E INTERCAMBIABLES "

Todo ello tal y conforme queda expresado en la presente Memoria Descriptiva que consta de seis hojas foliadas escritas a máquina por una sola cara y planos que se acompañan.

Madrid, 15 de Octubre 1965

P.A.,

PEDRO FELIUMANA  
P.P.

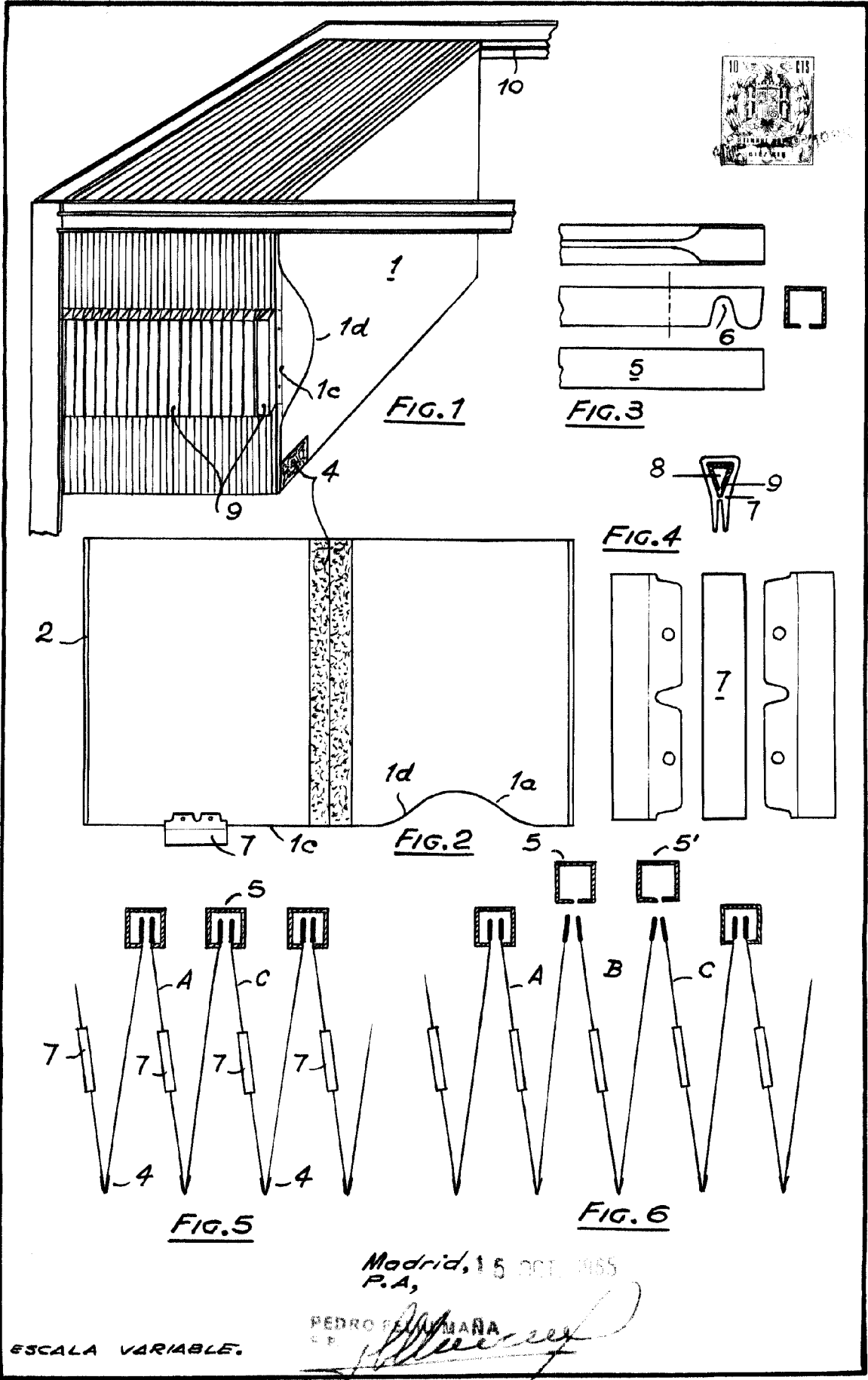

Madrid, 15 OCT. 1955  
P.A.

PEDRO SERRANO

ESCALA VARIABLE.