



55

116601

116601

MODELO DE UTILIDAD

per 20 años

por "UNA CAJA PARA PRODUCTOS DE PASTELERIA", a favor de D. Salvador RUIZ Sánchez, de nacionalidad española, domiciliado en Barcelona, Avda. de Roma, 90.

=====

MEMORIA DESCRIPTIVA

El presente Modelo de utilidad se refiere a un nuevo tipo de caja, de las que se vienen usando preferentemente para la contención de productos de pastelería, que viene a aportar notables y sensibles mejoras de orden funcional, constructivo

5. y práctico sobre las diversas cajas de tal tipo ejecutadas hasta el momento.

En efecto, es sabido que cuando el número de productos de pastelería adquiridos es considerable, éstos se expenden en un determinado tipo de caja, con carácter plegable para cómodo almacenado cuando no está en uso. Esta caja desde mucho tiempo atrás viene presentando una determinada configuración, a base de un cuerpo paralelepípedo de base cuadrangular, dotado de las correspondientes solapas y pestañas de cierre de las diversas paredes que componen la caja, y de unas líneas de plegado situadas en dos caras laterales opuestas de la misma.

15.

Indudablemente esta disposición solucionaba no sólo



116601

el problema de expendición de los productos de pastelería, sino también el de almacenaje de las propias cajas, ya que si éstas no fuesen plegables ocuparían un considerable espacio.

- Ahora bien, a pesar de esta satisfactoria realización,
- 5. este tipo de caja presenta un inconveniente, cual es el de su dificultad de transporte por parte del adquirente de los productos de pastelería. Este problema es el que pretende resolverse con el actual Modelo, a base de una realización sumamente simple, ya que consiste exclusivamente en añadir a una caja para
 - 10. productos de pastelería del tipo usual medios para facilitar su transporte, así como elementos de asimiento de la caja, características ambas que no existían en las actuales.

- Para su mejor comprensión y mayor facilidad en las descripciones, nos vamos a referir a continuación a un dibujo que se adjunta a la presente memoria y que representa, a título de ejemplo explicativo, no limitativo, una caja para productos de pastelería realizada de conformidad con el presente Modelo.
- 15.

En dicho dibujo la figura 1 es una vista en perspectiva de la caja en cuestión en posición de servicio.

- 20. La figura 2 representa otra vista en perspectiva de la propia caja, parcialmente desplegada, para mostrar los medios de asimiento y transporte de la misma.

- Según tales figuras, la caja para productos de pastelería objeto del presente Modelo, consta de una serie de caras laterales -1-, unidas entre sí por pestañas y solapas -2-, así como dotada de una tapa -3- y unas cortas aletas -4- y -5- situadas a ambos lados de esta tapa.
- 25.

- Es esencial en el presente Modelo que a continuación de estas aletas superiores laterales -4- y -5-, queden situadas unas láminas -6- y -7- rematadas por doblados sobre sí mismas en unas asas extremas -8- y -9-, con orificios colises corres-
- 30.



65

- 3 -

116601

- pondientes -10- y -11- de asimiento de ellas. Es asimismo esencial en el actual Modelo que tanto las láminas -6- y -7- como las asas -8- y -9- vayan dotadas de una línea -12- prolongación de la -13- existente en las caras laterales de la caja, con el fin de facilitar el plegado de la misma, cuando no está en servicio.

Todo cuanto no afecte, altere, cambie o modifique la esencia de la caja descrita, será variable a los efectos del actual Modelo.

10.

N O T A.

Se reivindica como objeto de este registro por Modelo de utilidad:

- 1.- Una caja para productos de pastelería, del tipo de las que constan de una serie de caras laterales, dos de las cuales llevan unas ciertas líneas diagonales de plegado, y de dos estrechas aletas superiores situadas a ambos lados de la tapa, caracterizada esencialmente porque a continuación de estas estrechas aletas quedan situadas unas láminas dobladas por sus extremos sobre sí mismas, conformando sendas asas con orificios colisos correspondientes de agarre, llevando dichas láminas y asas una línea de plegado, dispuesta a continuación de la línea de plegado de las caras laterales anteriormente mencionadas de la propia caja.

25. Sean cuales fueren las circunstancias que concurren en la esencialidad del Modelo de utilidad definido en la anterior reivindicación, cuyo objeto es:

2.- "UNA CAJA PARA PRODUCTOS DE PASTELERIA".

Consta la presente memoria de cuatro hojas foliadas, mecanografiadas por una sola cara y de los dibujos unidos a



- 4 -

116601

la misma.

Barcelona, 2 OCT 1965

P.A. de D. Salvador RUIZ Sánchez,

MO.

D. SALVADOR RUIZ SÁNCHEZ

116601

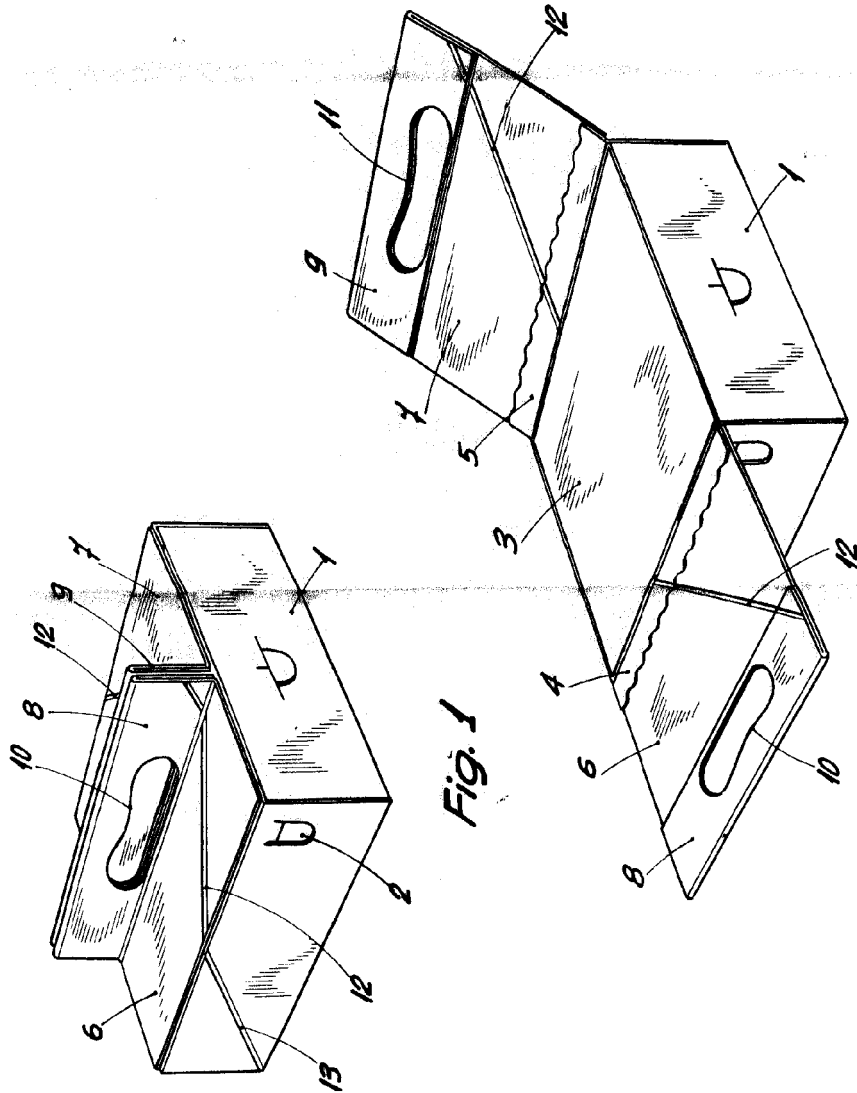

Fig. 1

Fig. 2

BARCELONA, 2 OCT 1965

P. A.

ESCALA VARIABLE

NOVA SÚCIA



2