



116600

MEMORIA DESCRIPTIVA

que se acompaña a una solicitud de modelo de utilidad por veinte años, para España y sus Posesiones, por

TOBOGAN INFANTIL

Solicitante: D. Juan GUBERN CASAS
Nacionalidad: Española
Residencia : SABADELL (Barcelona)
Domicilio : Rocafort 79.



116600

MEMORIA DESCRIPTIVA

El presente modelo de utilidad se refiere a un tobogán infantil propio para instalarlo en un parque de recreo, y que posee un armazón de tubo metálico que le da la forma exterior, estilizada, de un elefante.

5 A este efecto, el cuerpo del tramado de tubos, que constituye el elefante, está constituido por unos aros de planta oval, de distintos tamaños, que siguen la forma de los costados del elefante, y que se hallan armados mediante travesaños; en la parte superior posee una plataforma a manera de puente; la parte delantera está formada por barras que limitan las líneas de cabeza, orjeas y colmillos, y la trompa, en declive descendente, está determinada por el armazón y la superficie deslizante del tobogán, que termina en un recuadro donde hay un material amortiguador del golpe de caída (arena, virutas de corcho, tochos de plástico bajo forma espumosa o esponjosa, etc., etc.)

10

15

Para mejor comprensión de esta memoria se acompaña una hoja de dibujos en la que se muestra en perspectiva el objeto de la misma, citado a título de ejemplo no limitativo, teniéndose presente que dentro del cuadro general de la invención caben cuantas ejecuciones no lo alteren.

20

De conformidad con la invención referida al mencionado dibujo, el tobogán está formado por un armazón que conforma la silueta de un elefante, constituido por unos aros ovales, dispuestos verticalmente (8) y de tamaños diametrales distintos, para formar la línea de la panza, más gruesa por su centro que hacia los extremos; estos aros son de tubo metálico.

25

Los referidos aros están tramados a través de unos largueros en los costados de la figura (9) y de unos trave-

30



saños que arman el conjunto y le dan consistencia. La parte posterior lleva un apéndice tubular suavemente curvado representando la cola (10).

35 La parte delantera va constituida por tubos metálicos curvados, simétricamente dispuestos, (11) que configuran la cabeza del elefante, y las orejas (12); un travesaño delantero (13) sirve de soporte a la parte superior del plano deslizable (3) del tobogán; unas varillas tubulares, proyectadas hacia adelante y curvadas en sus terminales libres
40 (17) configuran los colmillos.

En la parte superior hay una plataforma transversal a manera de puente, con una barandilla (18), que ocupa el lugar correspondiente a los lomos del elefante.

45 Un juego de grupos de cuatro tubos, ligeramente doblados y perminados en tramos rectos (15) constituye los cuatro soportes en que se sustenta el cuerpo del elefante, a manera de patas, yendo anclados en su parte superior a los aros, largueros y travesaños del cuerpo del citado elefante, y yendo unidos en sus tramos rectos, casi terminales, mediante unos aros de arriostre (16).
50

La trompa del elefante está constituida por el plano deslizable (3) del tobogán, delimitado por dos leves paramentos o pestañas laterales (2), curvándose ligeramente en la parte inferior en forma de suavísima "S" en parte para frenar la velocidad de caída del cuerpo que se deslice por la rampa así formada, y en parte, para calar en un depósito (6) donde se aloja una materia antichoque (arena, tochos de espuma de plástico, etc.); esta parte se referencia con
55 (4) en el plano adjunto. Debajo de esta plataforma, hay unas viguetas tubulares (14) de refuerzo que parten del armazón de la cabeza del elefante y se anclan en los costados, por
60 sus extremos opuestos, del tobogán, reforzando al mismo.



65

En el dibujo adjunto las piezas iguales o equivalentes se referencian con los mismos números y el conjunto del cuerpo del elefante se señala con (7).

70

Finalmente, tras lo descrito sólo resta señalar que en el presente modelo de utilidad caben cuantas variantes de realización sean posibles sin que se altere su esencia; asimismo, la plataforma de amortiguación (6) puede ser una piscina, ya que ello no afecta a la invención, cuyo objeto podrá fabricarse en toda clase de tamaños, materiales y formas adecuadas, sin limitación.

75

NOTA - Descrito suficientemente lo que antecede sólo resta señalar que lo que se declara propio, nuevo y útil del solicitante es lo contenido en las siguientes:

REIVINDICACIONES

80

1 - Tobogán infantil, con figura de elefante, caracterizado por estar constituido por un armazón tubular que conforma la silueta de un elefante, y se halla formado por unos aros ovales, dispuestos verticalmente, y de diámetros diversos para formar la línea del cuerpo y panza del animal; estando tramados estos aros por unos largueros laterales y unos travesaños tranversales, que arman y dan consistencia al conjunto; llevando la parte posterior de este cuerpo un apéndice tubular suavemente curvado representativo de la cola.

85

90

2 - Tobogán, según reivindicación 1ª caracterizado porque la parte delantera está constituida a partir de tubos curvados, simétricamente dispuestos, que configuran



la cabeza, orejas y colmillos del elefante; teniendo en la parte delantera un travesaño resistente que sirve de soporte al extremo superior del plano de deslizamiento del tobogán.

95

3 - Tobogán, según reivindicación 1^a caracterizado porque en la parte superior del cuerpo, en el lomo del mismo, va una plataforma transversal, con una barandilla de protección, debidamente apoyada mediante tirantes, sobre el armazón del mismo.

100

4 - Tobogán, según reivindicación 2 caracterizado porque la trompa del elefante se halla constituida por el plano deslizante del tobogán, delimitado lateralmente por dos leves paramentos, y terminado en su extremo delantero en una suave doble curva, que se ancla sobre un lecho de material blando, para amortiguar el golpe del cuerpo que se deslice por dicho tobogán; previéndose unos tubos que actúan a manera de tirantes, para reforzar este conjunto.

105

110

5 - Tobogán, según reivindicaciones de 1 a 4 caracterizado porque se provén dos soportes delanteros y dos posteriores, figurando las patas del elefante, consistentes por pares, de cuatro tubos verticales, ligeramente curvados en sus mitades superiores para configurar dichas patas, y anclados al armazón del cuerpo del elefante, al cual soportan, y que terminan en tramos rectos arriestrados por arcos de unión.

115

6 - TOBOGAN INFANTIL.

- - - -

116600



Todo según va descrito en esta memoria que consta de seis hojas fólidas y escritas por una cara, con un total de ciento veinte líneas y dibujo anexo.

12o

Madrid 14 octubre, 1965

p.a.

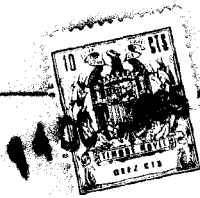

116600

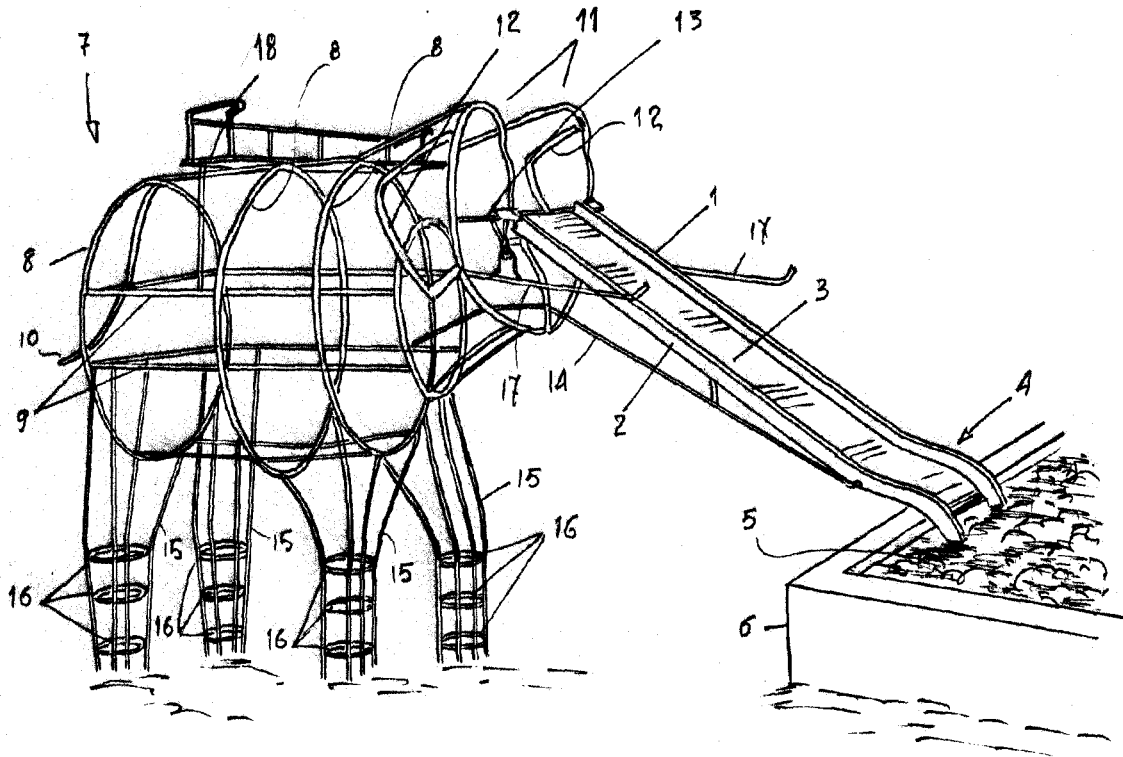

ESCALA VARIABLE

[Handwritten signature]
MADRID A OCTUBRE 1955