

116594



116594

- 1 -

MEMORIA DESCRIPTIVA

que se acompaña

a la solicitud de

registro de un MODELO DE UTILIDAD por veinte años en España, a favor de MICROTECNICA, S.A., residente en MADRID, Bernardino Obregón, 22, de nacionalidad española

por:

" UN RELOJ LUMINOSO "



116594

5 La invención a que se refiere la presente memoria, constituye una novedad industrial con características y ventajas que la hacen merecedora del privilegio de explotación exclusiva que por ella se solicita, de acuerdo con las prescripciones del Estatuto vigente sobre Propiedad Industrial de 26 de Julio de 1.929, texto refundido, publicado el 30 de Abril de 1.930.

10 El presente registro de Modelo de Utilidad, concierne como su enunciado indica a un reloj luminoso, de acuerdo con la descripción detallada que del mismo se realiza, debiendo interpretarse siempre este concepto en su más amplio sentido y nunca en limitativo.

15 Este resultado industrial mejora notablemente todo cuanto sobre el particular se conoce y utiliza actualmente, tanto por su sencillez constructiva, como de aplicación, funcionamiento, visibilidad, estética y economía.

20 Para la debida comprensión de este objeto, se adjunta a la presente memoria descriptiva una hoja de planos en la que a título de ejemplo se representan todas y cada una de las partes que lo forman y relación que guardan entre si.

En la citada hoja de dibujos, queda representado:

FIGURA PRIMERA.- La misma muestra un despiece del reloj cuyo registro se preconiza.

FIGURA SEGUNDA.- Es una sección longitudinal del mismo.

25 En estas figuras y con el mismo valor en ambas se aprecian las siguientes referencias:

1.- Tapa transparente que cubre a la esfera propiamente dicha y consecuentemente a la parte frontal del reloj.

30 2.- Dispositivo pivotante que facilita la fijación de la tapa -1- sobre la caja -3-.



- 3 - 116594

Estos pivotes o similares, están dispuestos por pares respectivos en la parte posterior de la tapa -1- y en posición diametralmente opuesta.

35

3.- Caja propiamente dicha, de forma preferentemente troncopiramidal en cuyo frente se ajusta la tapa transparente -1- al fijarse ésta sobre la zona rebajada -4-.

4.- Rebajes mencionados.

5.- Esfera de características apropiadas y cuya forma está ajustada a la propia de la caja.

40

6.- Saetas, horarias, minuterio y segundero.

7.- Tubo luminoso, preferentemente de tipo fluorescente.

Este tubo va acoplado en la parte inferior de la caja -3- debajo de la esfera -5-.

8.- Pinzas portatubo fluorescente.

45

9.- Tornillos de clip y tuercas correspondientes, que aseguran la fijación del tubo sobre la base -10-.

10.- Base mencionada situada en la parte interior de la caja -3-.

50

Esta base va fijada por las aletas -11- y asegurada por los tornillos -12-.

11 y 12.- Aletas dispuestas en la base -10- y tornillos de fijación de las mismas a la caja -3-.

13.- Máquina de relojería.

55

Este reloj será fabricado en cualquier clase de material apropiado translúcido y en las dimensiones más apropiadas.

Hecha la descripción precedente, es preciso añadir que los detalles de realización de la idea expuesta, pueden variar, sin que por ello cambie la esencia de la invención, que es la que se desprende de los párrafos que anteceden y se reivindica en la siguiente

60

116594



N O T A

En resumen: El Modelo de Utilidad que se solicita, recaerá sobre las reivindicaciones siguientes:

65 1º.- UN RELOJ LUMINOSO, caracterizado esencialmente por-
que comprende la disposición de una caja de material translú-
cido, de forma troncopiramidal y que presenta en su parte supe-
rior un rebaje periférico que facilita la colocación de una
70 tapa transparente para permitir la visibilidad de la esfera y
que queda fijada por la disposición de unos resortes de pre-
sión, existiendo en el interior de la caja un tubo fluorescen-
te situado concéntricamente sobre la numeración horaria, cuyo
tubo está fijado por unos resortes y asegurados sobre una base
común por medio de tornillos, en cuya base está prevista la
correspondiente maquinaria de relojería, realizándose la fija-
75 ción de la base sobre la caja, por medio de unas aletas salien-
tes, asegurada por tornillos.

2º.- "UN RELOJ LUMINOSO".

80 Todo ello tal y como se describe en la presente memoria,
que consta de cuatro páginas escritas a máquina y dibujos que
se acompañan.

Madrid, 14 de Octubre de 1.965

JOSE LAHIDALGA,

Fig. 1

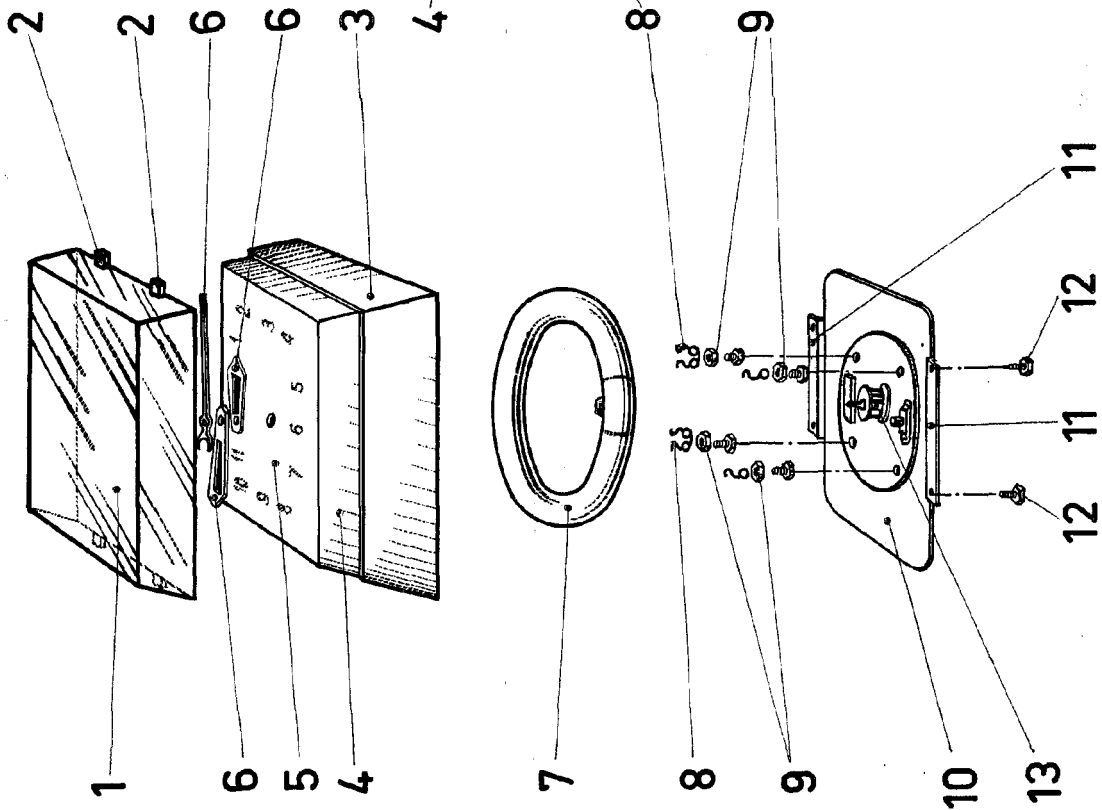

116504

Fig. 2

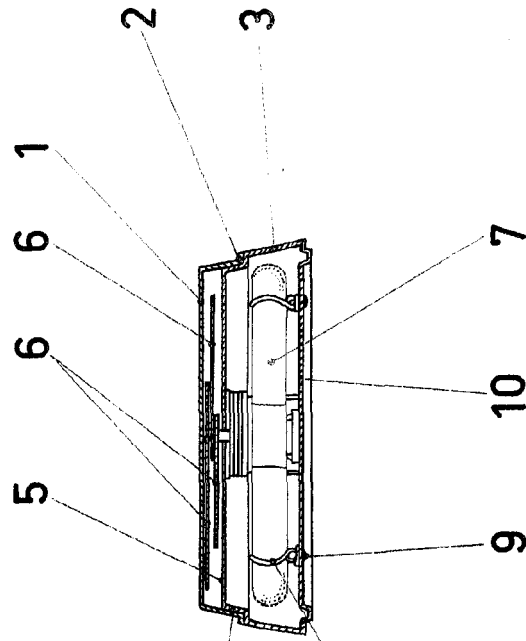

Madrid, 14 de Octubre de 1.965

JOSU LAHIDALAA,

Alcalá