



9

116545

M O D E L O  
D E  
U T I L I D A D

por "UN DISPOSITIVO PERFECCIONADO PARA SUSTENTACION DE BLOQUES DE SANEAMIENTO", a favor de la razón social española SEIMEX, S.A., domiciliada en BARCELONA, calle de Caspe, núm. 26.

= . =

MEMORIA DESCRIPTIVA

El presente modelo de utilidad se refiere a un dispositivo perfeccionado para sustentación de bloques de saneamiento.

- Más concretamente, se refiere la invención a
5. un dispositivo sustentador, en especial pastillas desodorantes e/o insecticidas, constituido por una placa en cuya cara posterior plana existe una capa de material autoadhesible para su fijación a cualquier superficie lisa, apreciándose en la parte central de su cara anterior una ca-



116545

5. vidad, en la que se encaja a presión un espárrago alargado, terminado en un ensanchamiento a modo de cabeza-tope. Dicho espárrago sustenta a la citada pastilla y con ella se encaja en la cavidad de la placa, haciendo de tope el susodicho ensanchamiento, ligeramente elástico, de modo que permite entrar forzado al bloque, cuyo ofificio central presenta un diámetro ligeramente menor al diámetro de la cabeza-tope, quedando dicho bloque sustentado en el espárrago y retenido entre la placa y el tope.
10. Con el fin de facilitar la explicación, se acompaña a la presente memoria una lámina de dibujos en la que se ha representado un caso de realización que se cita a título de ejemplo.
- En el dibujo:
15. La figura única, muestra una vista en alzado de este dispositivo sustentador, el cual está constituido por una placa 1, en cuya cara posterior plana existe una capa 2 de material autoadhesivo para su fijación a cualquier superficie lisa, apreciándose en la parte central de su cara anterior una cavidad 3, en la que se encaja a presión un espárrago 4, terminado en una cabeza 5 a modo de tope. Este espárrago sustenta a la citada pastillas y con ella se encaja en la cavidad 3 de la placa 1, haciendo de tope el susodicho ensanchamiento 5, ligeramente elástico, de modo que permite entran forzado al bloque 6, cuyo ofificio central 7 presenta un diámetro ligeramente menor al diámetro de la cabeza-tope 5, quedando dicho bloque retenido entre la placa y el tope.
- 20.
- 25.
30. La invención, dentro de su esencialidad, puede

116545



ser llevada a la práctica en otras formas que difieran en detalle de la indicada a título de ejemplo en la descripción. Podrá, pues, construirse en cualquier forma y tamaño con los materiales más adecuados, por quedar todo ello comprendido dentro del espíritu de las reivindicaciones.

5.

= . =

N O T A

Descrito el objeto y utilidad de la invención, lo que se declara como no divulgado ni practicado en España, comprende las siguientes reivindicaciones:

10. 1. Un dispositivo perfeccionado para sustentación de bloques de saneamiento, en especial desodorantes e/o insecticidas, caracterizado esencialmente por el hecho de estar constituido por una placa en cuya cara posterior existe una capa de material autoadhesivo para su fijación a cualquier superficie lisa, apreciándose en la parte
15. central de su cara anterior una cavidad, en la que se encaja a presión un espárrago alargado, terminado en un ensanchamiento a modo de cabeza-tope, viéndose que dicho espárrago sustenta a la citada pastilla y con ella se encaja en la cavidad de la placa, haciendo de tope el suso-
20. dicho ensanchamiento, ligeramente elástico, de modo que permite entrar forzado al bloque, cuyo orificio central

116545 -9 OCT



presenta un diámetro ligeramente menor al diámetro de la cabeza-tope, quedando dicho bloque sustentado en el espárrago y retenido entre la placa y el tope.

5. 2. Un dispositivo perfeccionado para sustentación de bloques de saneamiento.

Según se describe y reivindica en la presente memoria que consta de cuatro hojas, foliadas y escritas a máquina por una sola cara, acompañadas de una lámina de dibujos.

Madrid, a -9 OCT. 1965

10.

SEIMEX, S.A.

p. a.

JAIME ISERN

P. P.

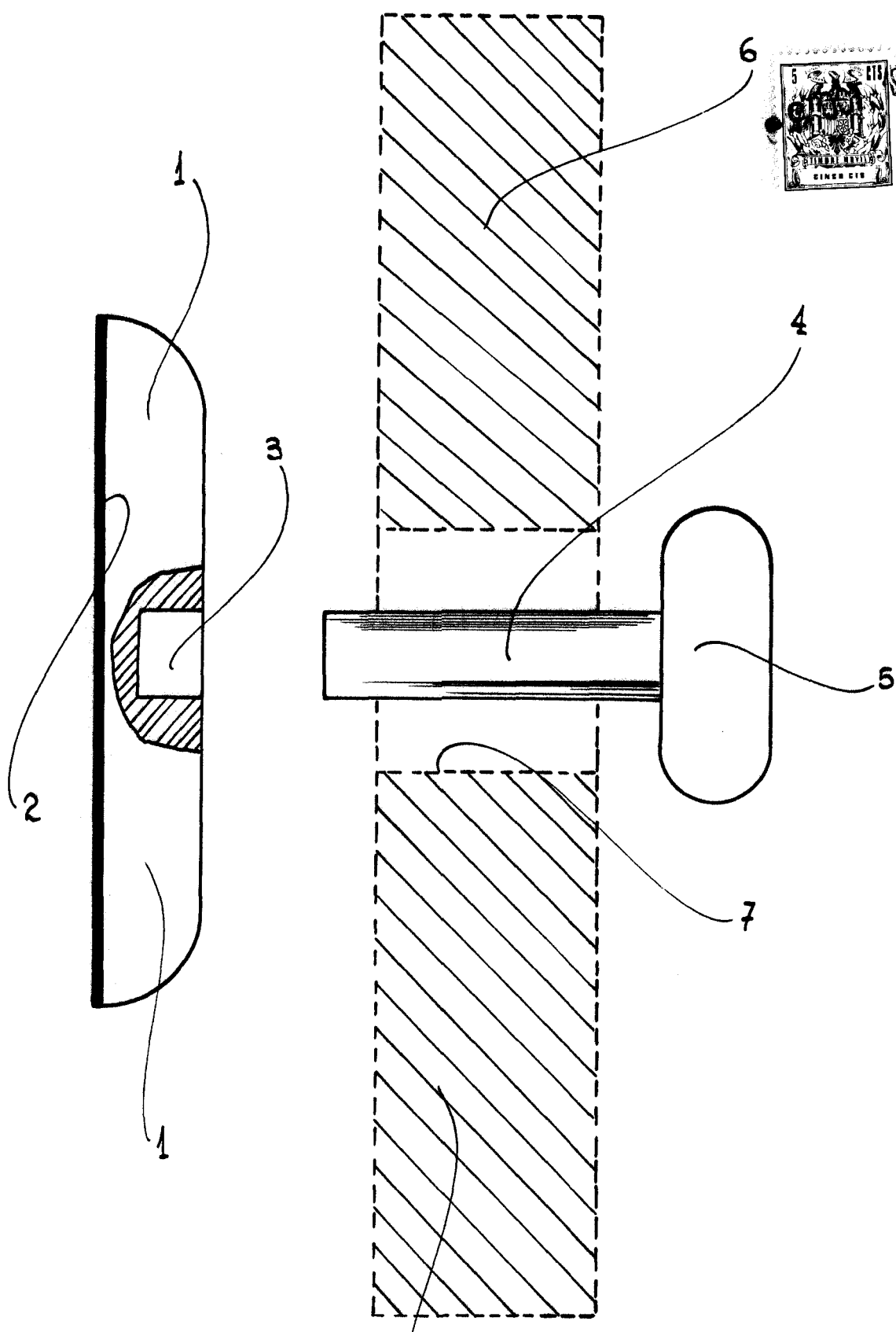

Madrid, 1958  
Jaime Isern  
P.P.  
*[Signature]*